



COMUNE DI NAPOLI

DIREZIONE CENTRALE SVILUPPO ECONOMICO, RICERCA E MERCATO DEL LAVORO
SERVIZIO POLIZIA AMMINISTRATIVA
CONCESSIONE PER L'OCCUPAZIONE DI SUOLO PUBBLICO ANNESSO A PUBBLICI ESERCIZI AI
SENSI DELLA DELIBERA DI C.C. N° 71 DEL 10/12/2014

Concessione n° 696 /P.E. Del 31/01/2019

rilasciata in data 21/03/2019

Procedimento Unico Autorizzatorio (PUO)

IL DIRIGENTE

Pratica N. 10151 - 2018 (Prot. Gen. N.582597 - 2018)	
Del 26/06/2018	presentata da Golia Carmine
CF:GLOMTC96C23F839Y	nella qualità di Socio Unico
Denominazione o ragione sociale società Vesevo S.r.l Semplificata "My Coffee"	
P.IVA 08365671216	con sede legale in Napoli C/so Umberto I°191
Sede operativa in Napoli	VIA Pietro Castellino
Dato atto del possesso del titolo giuridico abilitativo all'esercizio dell'attività di vicinato:	
SCIA 627796 del 27/07/2016	
Rilevato che il possesso del titolo giuridico abilitativo all'esercizio dell'attività implica il regolare possesso in capo al concessionario dei requisiti di cui al D.Lgs 159/2011 e all'art. 71 del D.Lgs. 59/2010.	
Rilevato, altresì, che la comunicazione antimafia ha una validità di sei mesi dalla data di acquisizione (art. 86 comma 1 D. Lgs. 159/2011 e ss.mm.ii), il presente provvedimento, rilasciato in data successiva alla scadenza di validità della predetta documentazione antimafia, decade in caso di successiva accertata sussistenza di una delle cause di decadenza, di sospensione o di divieto di cui all'art. 67 del D. Lgs. 159/2011.	

Visto il Regolamento per l'occupazione di suolo pubblico e per l'applicazione del relativo Canone (C. O. S. A. P.), approvato con Deliberazione di Consiglio Comunale n. 22 del 30/3/2017, in particolare gli artt. 6,7, 8, 21, 22, 23, 24, 25, 26, 27 e 31.

il *Regolamento per l'occupazione di suolo pubblico per il ristoro all'aperto delle attività di somministrazione di alimenti e bevande e di vendita al dettaglio di prodotti alimentari confezionati e /o artigianali (di seguito Regolamento dehors)*, approvato con deliberazione di Consiglio comunale n. 71 del 10/12/2014.

Verificata la completezza e la conformità delle dichiarazioni rese dal richiedente ai sensi del DPR 445/2000 sul possesso dei requisiti richiesti per l'ottenimento della concessione nonché sul rispetto delle condizioni e dei limiti imposti dal Regolamento nonché la completezza degli allegati tecnici. Richiesti i pareri di rito ai servizi e agli Enti coinvolti nel procedimento.

Dato atto che non sussistono in capo al responsabile del procedimento e in capo al Dirigente situazioni di conflitto di interesse, anche potenziale.

Dato atto che per le problematiche insorte con la Soprintendenza in sede di rilascio dell'autorizzazione di propria competenza, per la mancanza di personale, per le carenze dell'applicativo SUAP e delle attrezzature tecniche a disposizione del servizio non è stato possibile rispettare i tempi del procedimento, stabiliti dal vigente Regolamento de hors.

Visto

il Regolamento di Polizia Urbana approvato con delibera di C.C. n. 46 del 9/3/2001 e s.m.i.;

il D.Lgs. 30 aprile 1992, n. 285 (Codice della Strada) e il relativo Regolamento di Attuazione;

il D.Lgs 42/2004 e s.m.i.;

il D.Lgs. 267/2000 e s.m.i.;

la L. 241/90 e s.m.i.;

l'art. 6 bis della Legge 241/90 e s.m.i.;

gli artt. 6 e 7 del DPR 62/2013 e s.m.i.;

gli artt. 7 e 9 del Codice di Comportamento del Comune di Napoli, approvato con deliberazione di G.C. n. 254 del 24/04/2014 e modificato con deliberazione di G.C. n. 217 del 29/04/2017;

il D.Lgs 25 maggio 2016 n. 97 che ha soppresso l'obbligo di pubblicazione dei provvedimenti di autorizzazione/concessione di cui all'art. 23 del D.Lgs. 33/2013;

il Piano Triennale di Prevenzione della Corruzione 2018-2020, aggiornato con deliberazione di G.C. n. 34 del 30/01/2018 e il relativo Allegato 3, denominato "Schede processi per area di rischio" che identifica gli eventi rischiosi correlati ai provvedimenti Concessori /Autorizzatori (rischi da R1 a R16) e le relative misure a presidio del rischio corruttivo di cui l'Amministrazione si è dotata, Allegato 3 bis.

Attestato che sono state rispettate le misure di mitigazione del rischio corruttivo di cui al succitato Piano Triennale di Prevenzione della Corruzione 2018-2020, aggiornato con deliberazione di G.C. n. 34 del 30/01/2018.

Attestata la regolarità e la correttezza dell'attività amministrativa e contabile, ai sensi dell'art. 147 bis comma 1 del D.Lgs 267/2000 e s.m.i. e degli artt. 13 comma 1, lettera b e 17, comma 2 lettera a) del Regolamento del Sistema dei Controlli Interni approvato con deliberazione di C.C. n. 4 del 28/2/2013.

PROSPETTO DI DETERMINAZIONE DEL CANONE ANNO

CATEGORIA COSAP	TARIFFA €	MQ	CANONE €
B	127,49	2	€ 254,98

acquisito il pagamento di Euro 166,08 effettuato in data 28/01/2019 e di euro 88,92 effettuato in data 25/02/2019 ai sensi dell'art. 31 del Regolamento per occupazione di suolo pubblico e l'applicazione del relativo canone (COSAP),

CONCEDE

Alla società Vesevo S.r.l
l'occupazione di suolo pubblico nell'area prospiciente il pubblico esercizio sito in Napoli in
VIA PIETRO CASTELLINO,4
per l'istallazione di arredi di minimo impatto(funghi e sgabelli), come da progetto allegato che costituisce parte integrante del presente atto, con il divieto di utilizzare, paraventi, fioriere, pedana e ogni ulteriore elemento di arredo e con la prescrizione di depositare all'interno del locale gli arredi nei giorni e negli orari di chiusura dell'attività
con un ingombro totale di mq 1,77 con le seguenti prescrizioni:

- a) gli arredi, posizionati sull'area concessa in occupazione, devono essere messi a disposizione anche di coloro che intendano consumare sul posto prodotti acquistati in altre attività commerciali;
- b) non può essere effettuato, sull'area concessa in occupazione, in nessuna circostanza il servizio di somministrazione ai tavoli né altra attività simile;
- c) non possono essere praticati prezzi maggiorati ai soggetti che usufruiscono degli arredi esterni;
- d) deve essere esposto, in luogo ben visibile, un cartello con l'indicazione "NON SI EFFETTUA SERVIZIO AI TAVOLI" nell'area esterna ai locali.
- e) allo scadere dell'orario di esercizio del servizio all'aperto gli elementi di arredo dovranno essere ritirati e custoditi in luogo privato.

CONCESSIONE CONTINUATIVA IN AREA B

La concessione è valida fino al 31/12/20123. Alla scadenza dei cinque anni è ammesso il rinnovo. Ai fini del rinnovo, il titolare dell'esercizio a cui è annessa l'occupazione deve presentare, ***dal 1 settembre al 30 novembre***, apposita comunicazione contenente la dichiarazione attestante il permanere delle condizioni che hanno determinato il rilascio della concessione originaria e la documentazione comprovante i versamenti dei canoni di concessione. L'esistenza di morosità del richiedente nei confronti del Comune per debiti inerenti il pagamento dei canoni dovuti, ***salvo il caso, di sottoscrizione di un piano di rateizzo in bonis con l'Amministrazione, costituisce causa di diniego del rinnovo.***

AVVERTENZE

LA PRESENTE CONCESSIONE E' RILASCIATA CON FIRMA DIGITALE SU PIATTAFORMA SUAP ON LINE

Il presente provvedimento sarà reso disponibile al Servizio tributario competente e alla Polizia Locale mediante pubblicazione nella sezione "Aree Tematiche" del sito istituzionale del Comune di Napoli.

I

Il Dirigente
Dott.ssa Rosaria Rossi

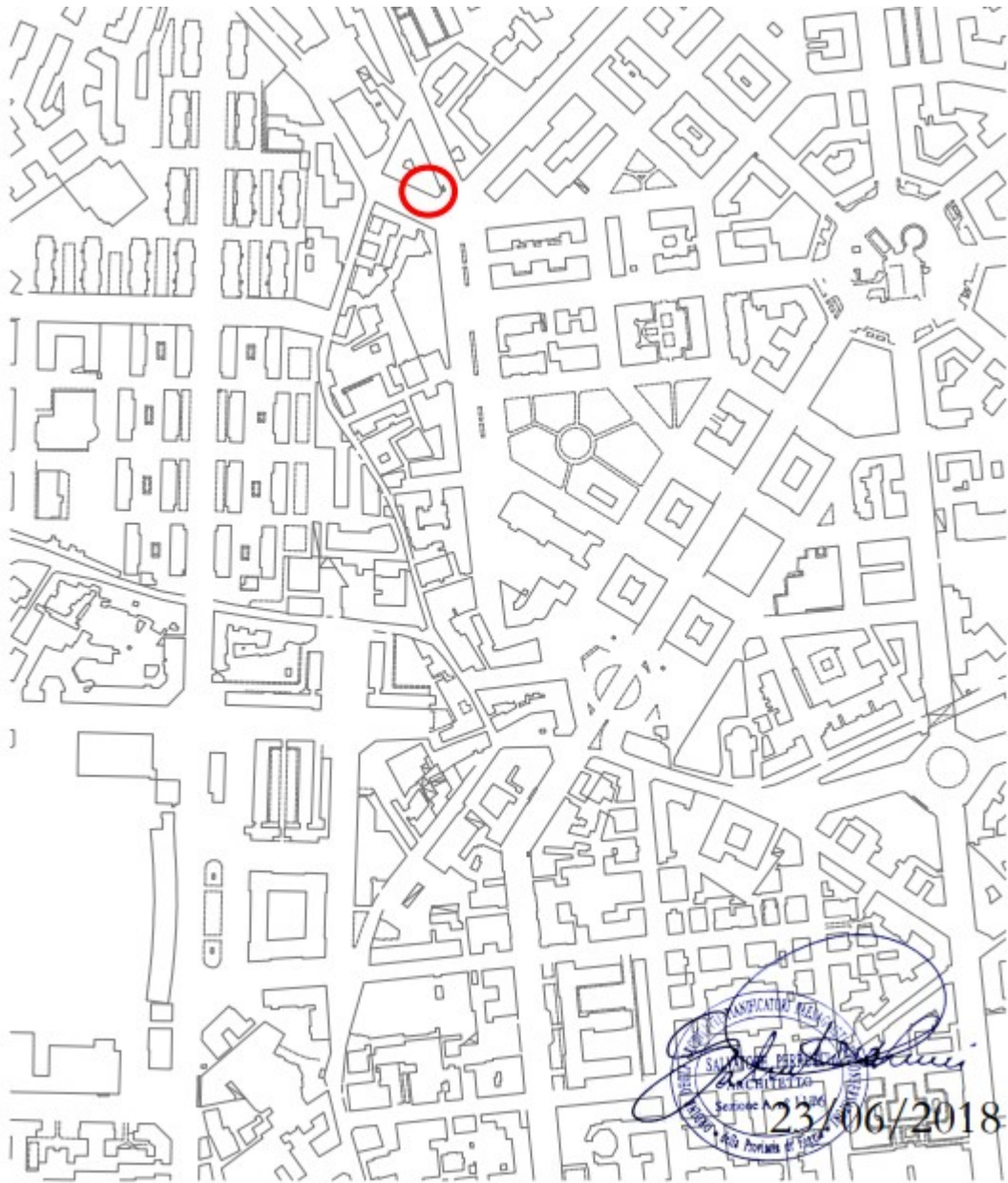

STATO DI PROGETTO

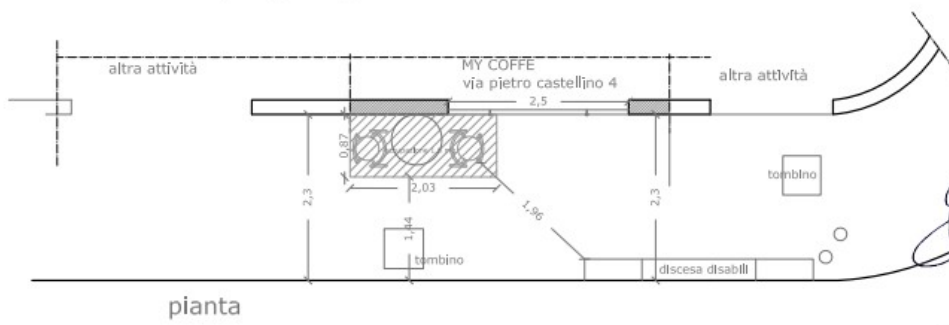

via pietro castellino

