

SCHEMA ALTIMETRICO IMPIANTO AERAUICO

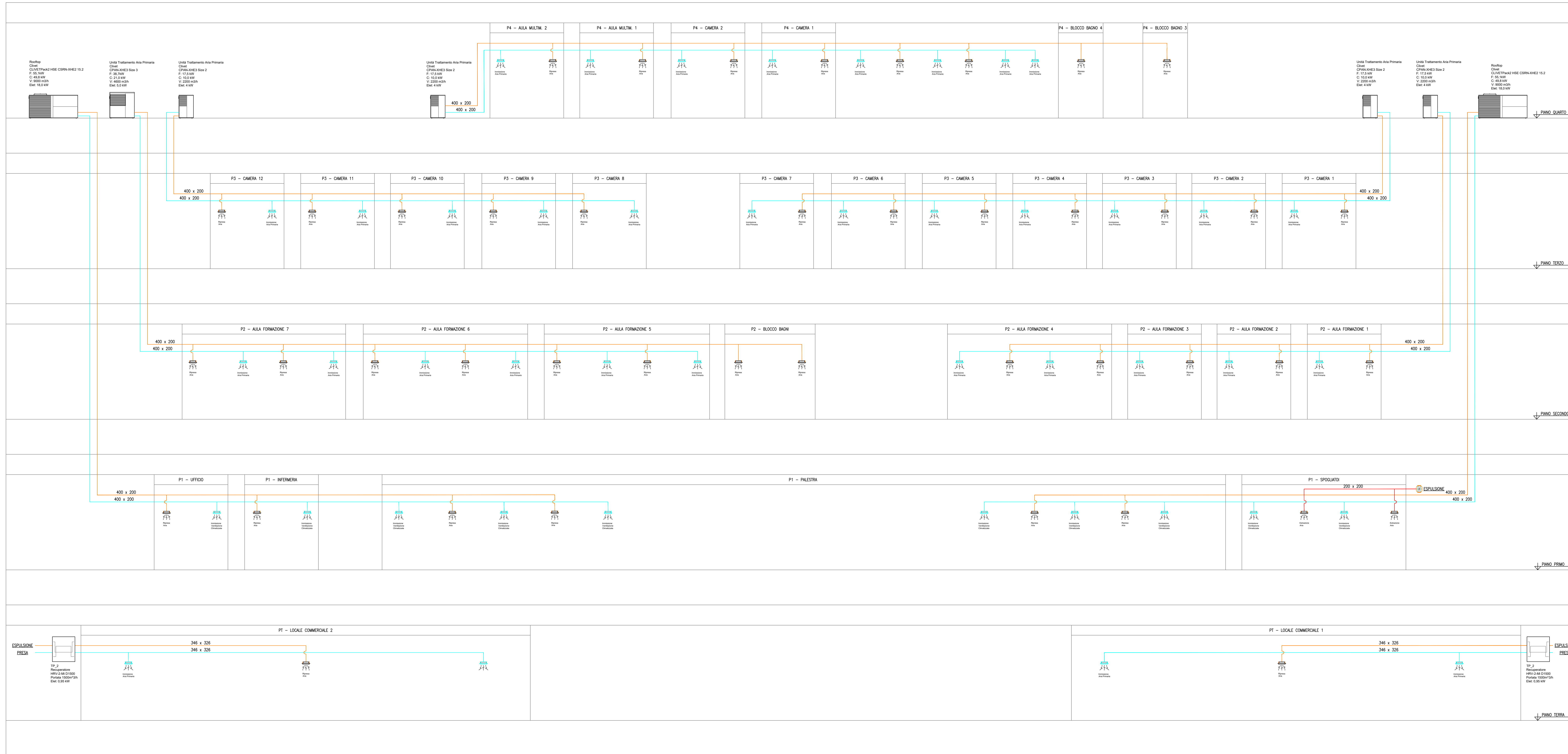

**LEGENDA SIMBOLI**

**DESCRIZIONE**

UNITÀ DI TRATTAMENTO ARIA PRIMARIA...  
 UNITÀ DI TRATTAMENTO ARIA SECONDARIA...  
 UNITÀ ESTERNA DI TIPO UNITARY...  
 REFRIGERATORE DI CALORE

**SPessori LAMIERA CANALIZZAZIONI ARIA**

CANALI PASSANTI ALL'INTERNO	SPESORE LAMIERA	CANALI PASSANTI ALL'ESTERNO	SPESORE LAMIERA
FINO A 300 mm	0,70	FINO A 300 mm	0,70
DA 301 A 700 mm	0,70	DA 301 A 600 mm	0,70
DA 701 A 1000 mm	1,00	DA 601 A 1000 mm	1,00
DA 1001 A 1500 mm	1,20	OLTRE 1000 mm	1,50
OLTRE 1500 mm	1,50		

**INFORMAZIONI ASSUNTIVE CANALI ARIA PASSANTI PER LA STRUTTURA**

**STAFFAGGIO**

**NOTE**

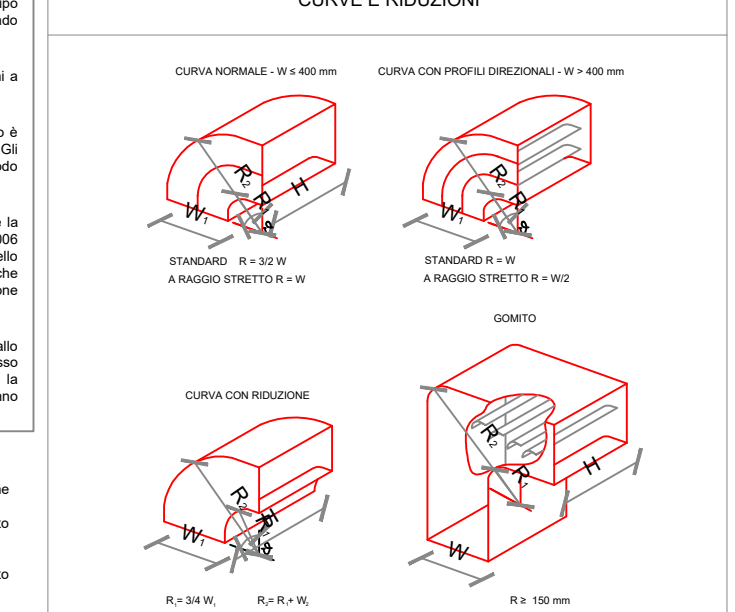
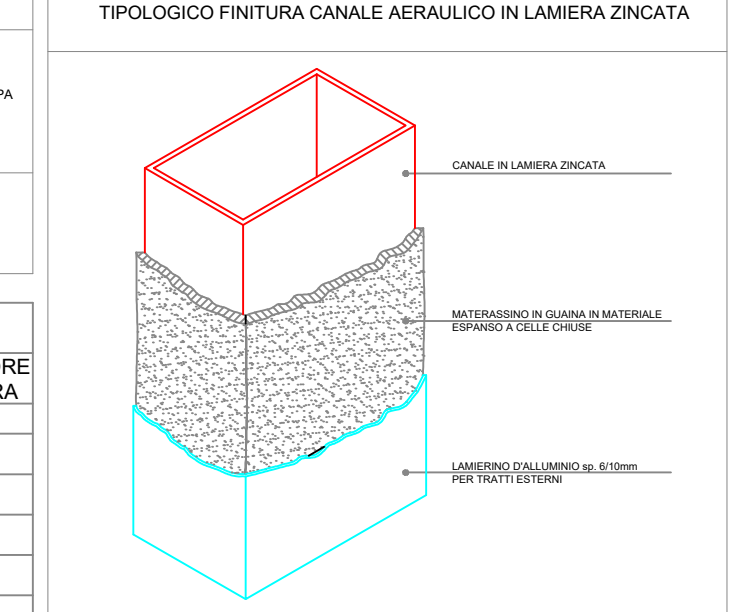
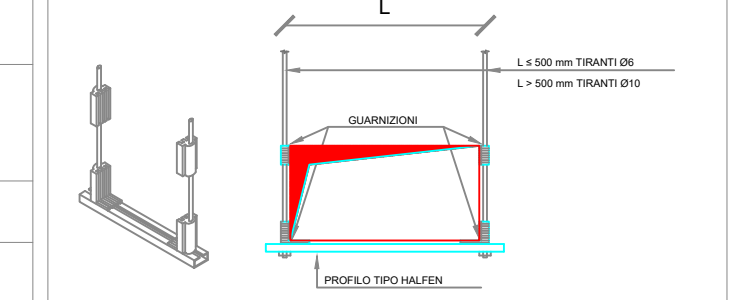

**COMUNE DI NAPOLI**  
 dipartimento di pianificazione urbanistica

**PUA AMICARELLI**

Piano di Recupero ai sensi dell'art. 26 della L.R. Campania n. 16/2004, relativo ad un immobile sito in viale J.F. Kennedy n. 98 - 108, Napoli; ricadente in Ambito 6 - Mostra d'Oltremare, Zona nB e nFB; ai sensi della Variante Occidentale al PRG, Art.8; 18; 22; 28.

DIRETTORE SERVIZIO PIANIFICAZIONE URBANISTICA ESECUTIVA  
 arch. Andrea Ceudech

RESPONSABILE DEL PROCEDIMENTO  
 arch. Agrippino Graniero

**PIANO DI RECUPERO CON VALORE DI PERMESSO DI COSTRUIRE**

COMITENTE - PROPONENTE  
**ORION IMMOBILIARE srl**  
 Via Roma, 76 - 80138 Napoli

PROGETTISTI  
**CORVINO & MULTARI**  
 via Ponte Rossi, 117/a, Napoli  
 tel 081 744 1978  
 info@corvinomultari.com

CONSULENTI  
 disciplina urbanistica ed edilizia  
 arch. Giancarlo Graziani  
 ing. Stefano Pisani

ORION IMMOBILIARE  
 Via Roma, 76 - 80138 Napoli  
 P.IVA 0950141078

INGEGNERIA e sviluppo  
 via Nazionale delle Puglie, 293 San Vito al Tagliamento (PA)

DATA Ottobre 2022 CODICE PC\_IMP\_A\_21

TITOLO Schema altimetrico impianto aeraulico - Livelli +0,00; +4,10; +7,50; +10,90; +14,40; +17,90

SCALA