

PROPOSTA DEFINITIVA DI PUA

ELABORATO: ELABORATI GENERALI
Progetto Preliminare UM 1 ed UM 2 - Planimetria generale

ELABORATO:	NAPOLI	ELABORATO	VISTO	APPROVATO	FORMATO:
P.06	DATA	Maggio 2020	Giugno 2020	Luglio 2020	A0
FILE:	SIGLA				SCALA:
P.06.dwg	MODIFICHE	1 06 Agosto 2020 - Emissione Digitale	2 16 Dicembre 2020 - Recupero Pareri Conferenza dei Servizi 24.09.2020	3 02 Marzo 2021 - Emissione Finale	300
PROGETTAZIONE:	SERVIZI INTEGRATI Srl	L'Amministrazione L'ing. Nicola Salerno da			ARCHIVIO:
	SERVIZI INTEGRATI	ing. Nicola Salerno da			08/20 - 523
PROPRONTI:	Germani Perrone Capano				

A TERMINE DI LEGGE CI RISERVAMO LA PROPRIETA' DI QUESTO ELABORATO CON DIVIETO DI RIPRODURLO RENDENDOLO NOTO A TERZI ANCHE PARZIALMENTE SENZA NOSTRA AUTORIZZAZIONE.

CORPO SERVIZI

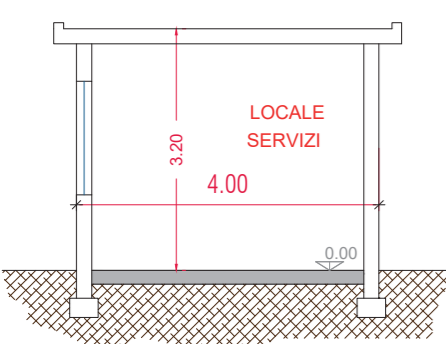
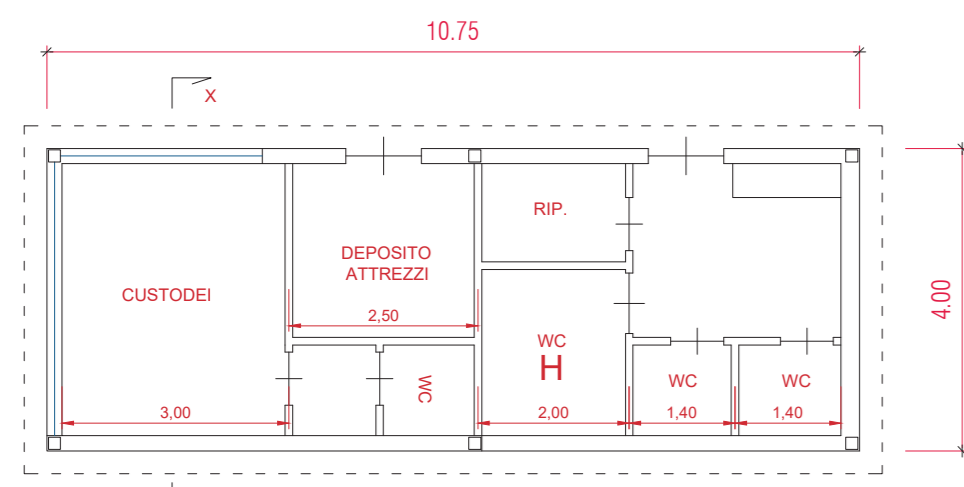

LEGENDA

— Perimetro PUA Scaglione - Marfella

LEGENDA RECINZIONI

- Muretto in tufo e/o rivestito in tufo e sovrastante pannellatura metallica trasparente - H totale = 2,00 mt dal calpestio pubblico
- Paletti e rete metallica trasparente - H totale = 2,00 mt dal calpestio pubblico
- Muro andatore di contenimento in tufo e/o rivestito in tufo, emergente 0,20 mt dal calpestio, con sovrastante balaustra di sicurezza a norma in legno di castagno H totale = 1,20 mt dal calpestio pubblico
- Balaustra di sicurezza a norma in legno di castagno H = 1,20 mt dal calpestio

