



LINEA 6 – METROPOLITANA DI NAPOLI

				(PRIMA EMISSIONE) – NOVEMBRE - DICEMBRE 2016	NOV-DIC 2016											
Albinati	De Risi	Manferlotti	Di Luccio													
REDATTO	CONTROLLATO	APPROVATO	AUTORIZZATO	DESCRIZIONE REVISIONE DOCUMENTO	DATA	REV										
Ansaldo STS A Hitachi Group Company CONCESSIONARIA				 COMUNE DI NAPOLI CONCEDENTE		PROG IMP NUMERO										
						L	M	6	7	F	X	2	C	I	5	6
						CODICE PRODOTTO				AREA		TIPO		FASE		
						2 C		E S								
TITOLO DOCUMENTO: LINEA 6 METROPOLITANA DI NAPOLI PROGETTO ESECUTIVO OPERE CIVILI – MONITORAGGIO GEOTECNICO GEOREFERENZIATO REPORT DELLE MISURE (INTERNO) – STAZIONE CHIAIA																
EMITTENTE  METROPOLITANA DI NAPOLI S.p.A. RESPONSABILE PROGETTAZIONE OPERE CIVILI  tre esse ENGINEERING Monitoraggio delle gallerie e prove di laboratorio per la qualifica dei materiali e loro controllo Monitoraggio opere civili e monitoraggio ambientale				CODICE ENTE 												
				FORMATO A4		SCALA /		FOGLIO 1 DI 47								

A termini di legge è rigorosamente vietato riprodurre e comunicare a terzi il contenuto del presente documento

Ansaldo STS A Hitachi Group Company	LINEA 6 METROPOLITANA DI NAPOLI - PROGETTO ESECUTIVO <i>OPERE CIVILI - MONITORAGGIO GEOTECNICO GEOREFERENZIATO REPORT DELLE MISURE - STAZIONE CHIAIA</i>	LM6 7FX 2C I 56 Data: 29/12/16 Metropolit. di Napoli A.T.I. LM6 TreEsse Engineering S.r.l.
---	---	---

INDICE

1.PREMESSA	3
2.DATI GENERALI	4
3.STRUMENTAZIONE INTERNA INSTALLATA	5
4.PLANIMETRIA STRUMENTAZIONE MONITORAGGIO	7
5. PLANIMETRIA E SEZIONI ANDAMENTO TETTO DEL TUFO	9
6.FASI LAVORATIVE	11
7.MISURE GEOTECNICHE INCLINOMETRICHE	16
8.MISURE GEOTECNICHE - BARRETTE ESTENSIMETRICHE	27
9.MISURE GEOTECNICHE - CELLE DI CARICO TOROIDALI	36
10.MISURE TOPOGRAFICHE - MIRE OTTICHE	39
ALLEGATO 1 – MANUTENZIONE	44

 Ansaldo STS A Hitachi Group Company	LINEA 6 METROPOLITANA DI NAPOLI - PROGETTO ESECUTIVO <i>OPERE CIVILI - MONITORAGGIO GEOTECNICO GEOREFERENZIATO</i> <i>REPORT DELLE MISURE - STAZIONE CHIAIA</i>	LM6 7FX 2C I 56 Data: 29/12/16 Metropolit. di Napoli A.T.I. LM6 TreEsse Engineering S.r.l.
--	---	---

1. PREMESSA

Nell'ambito della realizzazione della nuova Metropolitana di Napoli (**Linea 6, tratta Mergellina - Municipio**) è prevista una rete di monitoraggio e controllo finalizzata alla periodica registrazione delle grandezze fisiche di maggiore interesse e agli effetti legati alle attività di cantiere.

In generale, per le stazioni il sistema di monitoraggio prevede i seguenti strumenti:

- Capisaldi di livellazione, posti sul terreno e sui marciapiedi degli edifici adiacenti il pozzo di stazione;
- Staffe livellometriche, poste sugli edifici adiacenti il pozzo di stazione;
- Piezometri Casagrande o a tubo aperto, realizzati in prossimità delle paratie del pozzo di stazione;
- Piezometri elettrici, realizzati all'interno del pozzo di stazione;
- Inclinometri ed estenso-inclinometri, realizzati in prossimità delle paratie del pozzo di stazione;
- Inclinometri, realizzati nelle paratie perimetrali del pozzo di stazione;
- Mire ottiche, poste sulle paratie all'interno del pozzo di stazione
- Celle di carico, disposte sui puntoni metallici di contrasto;
- Barrette estensimetriche, disposte sui puntoni metallici di contrasto e/o all'interno delle paratie perimetrali del pozzo di stazione.

	<p>LINEA 6 METROPOLITANA DI NAPOLI - PROGETTO ESECUTIVO</p> <p>OPERE CIVILI - MONITORAGGIO GEOTECNICO GEOREFERENZIATO</p> <p>REPORT DELLE MISURE - STAZIONE CHIAIA</p>	<p>LM6 7FX 2C I 56</p> <p>Data: 29/12/16</p> <p>Metropolit. di Napoli A.T.I. LM6</p> <p>TreEsse Engineering S.r.l.</p>
---	--	--

L'installazione di tale strumentazione impiegata lungo le aree di cantiere (stazione Chiaia, S. Pasquale, Arco Mirelli e Municipio) risulta completa all'interno ed all'esterno dei pozzi di stazione; diversamente, quella relativa alla Galleria di linea è ad oggi in fase d'installazione.

Di seguito saranno restituiti i grafici frutto delle letture svolte nel cantiere, relativi alla sola strumentazione interna:

- Inclinatori, Estensimetri, Piezometri, acquisizione elaborazione restituzione dati competenza Tre Esse.
- Staffe di livellazione, Capisaldi acquisizione competenza ATI, elaborazione restituzione dati competenza Tre Esse.

2. DATI GENERALI

Commessa: Linea 6 – Metropolitana Di Napoli

Impresa esecutrice: Chiaia S.c.a.r.l.

Monitoraggio: Tre Esse Engineering S.r.l.

	<p>LINEA 6 METROPOLITANA DI NAPOLI - PROGETTO ESECUTIVO</p> <p>OPERE CIVILI - MONITORAGGIO GEOTECNICO GEOREFERENZIATO REPORT DELLE MISURE - STAZIONE CHIAIA</p>	<p>LM6 7FX 2C I 56 Data: 29/12/16 Metropolit. di Napoli A.T.I. LM6 TreEsse Engineering S.r.l.</p>
---	---	---

3. STRUMENTAZIONE INTERNA INSTALLATA

La nomenclatura della strumentazione di monitoraggio ha subito una variazione rispetto all'installazione, necessaria per rendere uniforme ed univoco il nome di ogni strumento installato lungo tutta la tratta.

Esempio: CH_P50_S1;

la prima serie di simboli identifica la stazione di monitoraggio (in questo caso San Pasquale),

la seconda è identificativa del numero di pannello monitorato,

la terza corrisponde al tipo di barretta estensimetrica installata (S sta per Strain gauge – corda vibrante) e al numero progressivo della barretta (1,2,..).

Elenco strumentazione installata e funzionante.

- n°4 Inclinometri

CH_IN_P13

CH_IN_P50

CH_IN_P67

CH_IN_P81

- n°24 Barrette Estensimetriche a corda vibrante per metallo

CH_P13_S1-6

CH_P50_S1-6

CH_P67_S1-6

CH_PU1_S1-4

CH_PU2_S5-8

<p>Ansaldo STS A Hitachi Group Company</p>	<p>LINEA 6 METROPOLITANA DI NAPOLI - PROGETTO ESECUTIVO</p> <p><i>OPERE CIVILI - MONITORAGGIO GEOTECNICO GEOREFERENZIATO</i></p> <p><i>REPORT DELLE MISURE - STAZIONE CHIAIA</i></p>	<p>LM6 7FX 2C I 56 Data: 29/12/16 Metropolit. di Napoli A.T.I. LM6 TreEsse Engineering S.r.l.</p>
---	--	---

- n°11 Celle di Carico

Primo Ordine di Tiranti

CH_CC1-4

Secondo Ordine di Tiranti

CH_CC5-9

Puntoni

CH_PU1_CC

CH_PU2_CC

- n°74 Mire Ottiche

Primo Ordine

CH_MO1-16

Secondo Ordine

CH_MO17-32

Terzo Ordine

CH_MO33-40

Quarto Ordine

CH_MO36-44

Supplementari

CH_MO45-74

Ansaldo STS A Hitachi Group Company	LINEA 6 METROPOLITANA DI NAPOLI - PROGETTO ESECUTIVO <i>OPERE CIVILI - MONITORAGGIO GEOTECNICO GEOREFERENZIATO</i> <i>REPORT DELLE MISURE - STAZIONE CHIAIA</i>	LM6 7FX 2C I 56 Data: 29/12/16 Metropolit. di Napoli A.T.I. LM6 TreEsse Engineering S.r.l.
---	---	---

4. PLANIMETRIA STRUMENTAZIONE MONITORAGGIO

Nella figura successiva viene rappresentata la planimetria del cantiere e la disposizione degli strumenti previsti per il monitoraggio geotecnico installati internamente al pozzo stazione.



Figura 4.1.: Planimetria pozzo stazione, raffigurante la disposizione della strumentazione di monitoraggio geotecnico interno installata.

Ansaldo STS A Hitachi Group Company	LINEA 6 METROPOLITANA DI NAPOLI - PROGETTO ESECUTIVO <i>OPERE CIVILI - MONITORAGGIO GEOTECNICO GEOREFERENZIATO</i> <i>REPORT DELLE MISURE - STAZIONE CHIAIA</i>	LM6 7FX 2C I 56 Data: 29/12/16 Metropolit. di Napoli A.T.I. LM6 TreEsse Engineering S.r.l.
---	---	---

5. PLANIMETRIA E SEZIONI ANDAMENTO TETTO DEL TUFO

Nella figura 5.1 viene rappresentata la Planimetria pozzo stazione, nella quale è riportata la collocazione di alcuni sondaggi effettuati per la campagna propedeutica alla stesura del Progetto Definitivo (2005).

Nella figura 5.2 viene rappresentato l'andamento del tetto del Tufo (lato monte e lato mare) con uno stralcio tratto dall'elaborato grafico del Progetto Definitivo (Stazione Chiaia) allegato alla Relazione Geologica (cod. doc.:LM67F2C0159 – ANNO 2005).



Figura 5.1.: Planimetria pozzo stazione, raffigurante la collocazione di alcuni sondaggi effettuati per la campagna propedeutica alla stesura del Progetto Definitivo (2005).



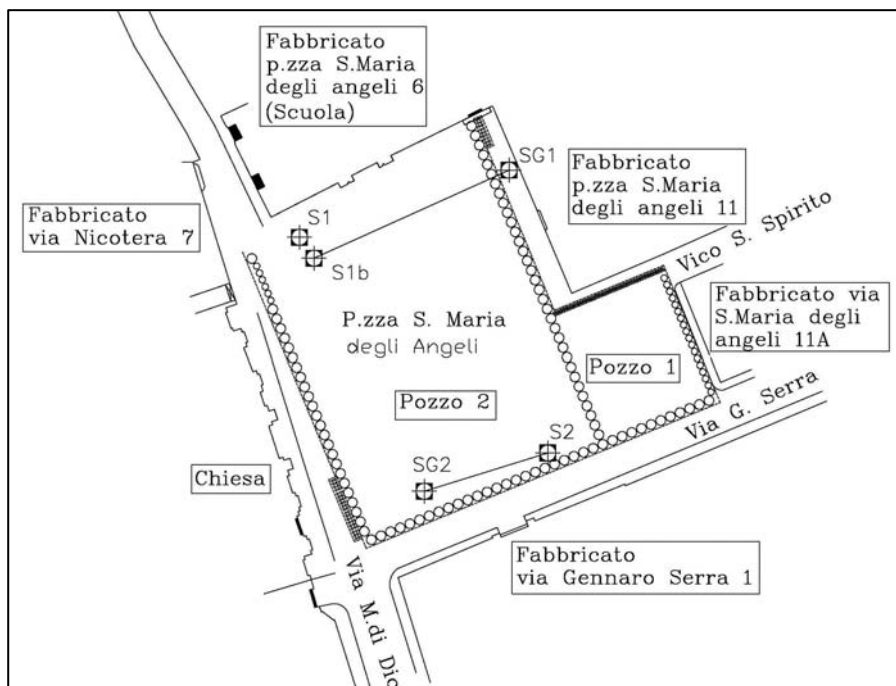

Figura 5.2a e5.2b.: Andamento del tetto del Tufo (lato monte e lato mare) - Stralcio da Elaborato grafico Progetto Definitivo Stazione Chiaia allegato alla Relazione Geologica (cod. doc.: LM67F2C0159 – ANNO 2005).

 Ansaldo STS A Hitachi Group Company	LINEA 6 METROPOLITANA DI NAPOLI - PROGETTO ESECUTIVO <i>OPERE CIVILI - MONITORAGGIO GEOTECNICO GEOREFERENZIATO</i> <i>REPORT DELLE MISURE - STAZIONE CHIAIA</i>	LM6 7FX 2C I 56 Data: 29/12/16 Metropolit. di Napoli A.T.I. LM6 TreEsse Engineering S.r.l.
--	---	---

1. 6. FASI LAVORATIVE

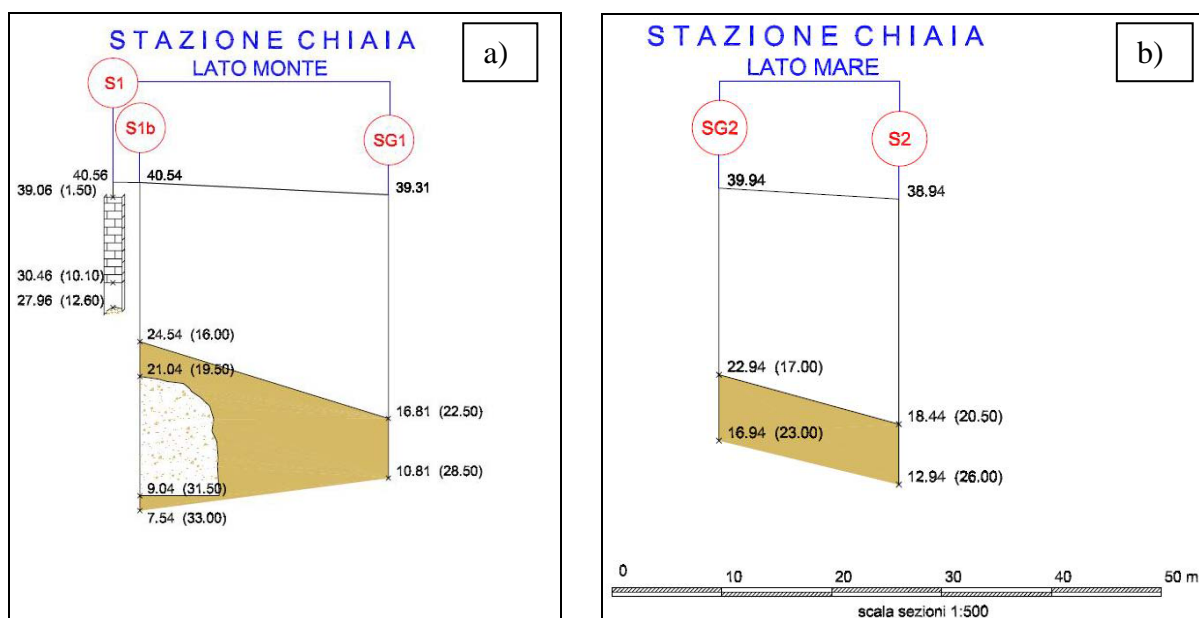
Nel presente capitolo vengono esposte le principali lavorazioni in svolgimento nel cantiere di Chiaia (Metropolitana di Napoli - Linea 6).

Le indicazioni riportate, aggiornate al periodo di riferimento del presente report, sono frutto sia delle osservazioni in sito dei tecnici Tre Esse sia delle informazioni comunicateci dall'Impresa Esecutrice.

Nella planimetria e nelle sezioni realizzate dalla Scrivente, di seguito riportate, sono state individuate e stimate qualitativamente le aree interessate dalle lavorazioni ritenute significative ai fini del monitoraggio, che rispetto al periodo d'osservazione precedente non hanno subito variazioni rilevanti. La planimetria in figura 6.1 raffigura il pozzo stazione, con la suddivisione in aree di lavoro. Riferendoci alle sezioni A-A' (fig.6.2), B-B' (fig.6.3), si osserva quanto di seguito riportato:

Le principali fasi lavorative hanno riguardato il proseguimento delle strutture interne come le pareti laterali e le opere di impermeabilizzazione. Nella data del 27/03/15 sono stati inoltre chiusi i pozzi di emungimento. Sul lato prossimo alla scuola, longitudinalmente alla facciata principale dell'edificio sono presenti 2 puntoni in acciaio di contrasto fra le paratie di pannelli. Le paratie di pannelli sono inoltre collegate fra di loro a varie quote grazie all'utilizzo di travi in acciaio tirantate.

Ansaldo STS A Hitachi Group Company	LINEA 6 METROPOLITANA DI NAPOLI - PROGETTO ESECUTIVO <i>OPERE CIVILI - MONITORAGGIO GEOTECNICO GEOREFERENZIATO REPORT DELLE MISURE - STAZIONE CHIAIA</i>	LM6 7FX 2C I 56 Data: 29/12/16 Metropolit. di Napoli A.T.I. LM6 TreEsse Engineering S.r.l.
---	---	---

La strumentazione geotecnica prossima alle sezioni è la seguente:

- tubi inclinometrici CH_IN1, CH_IN_P67, tubo piezometrico (a tubo aperto) CH_PZ2, per la sezione A-A'
- tubo estenso-inclinometrico CH_EI1/ES1 e inclinometrico CH_IN3, CH_IN4, CH_PZ3 per la sezione B-B'



Figura 6.1.: Planimetria pozzo stazione, raffigurante la suddivisione in aree di lavoro.



Figura 6.2.: Sezione A-A' pozzo stazione, raffigurante la suddivisione in aree di lavoro.

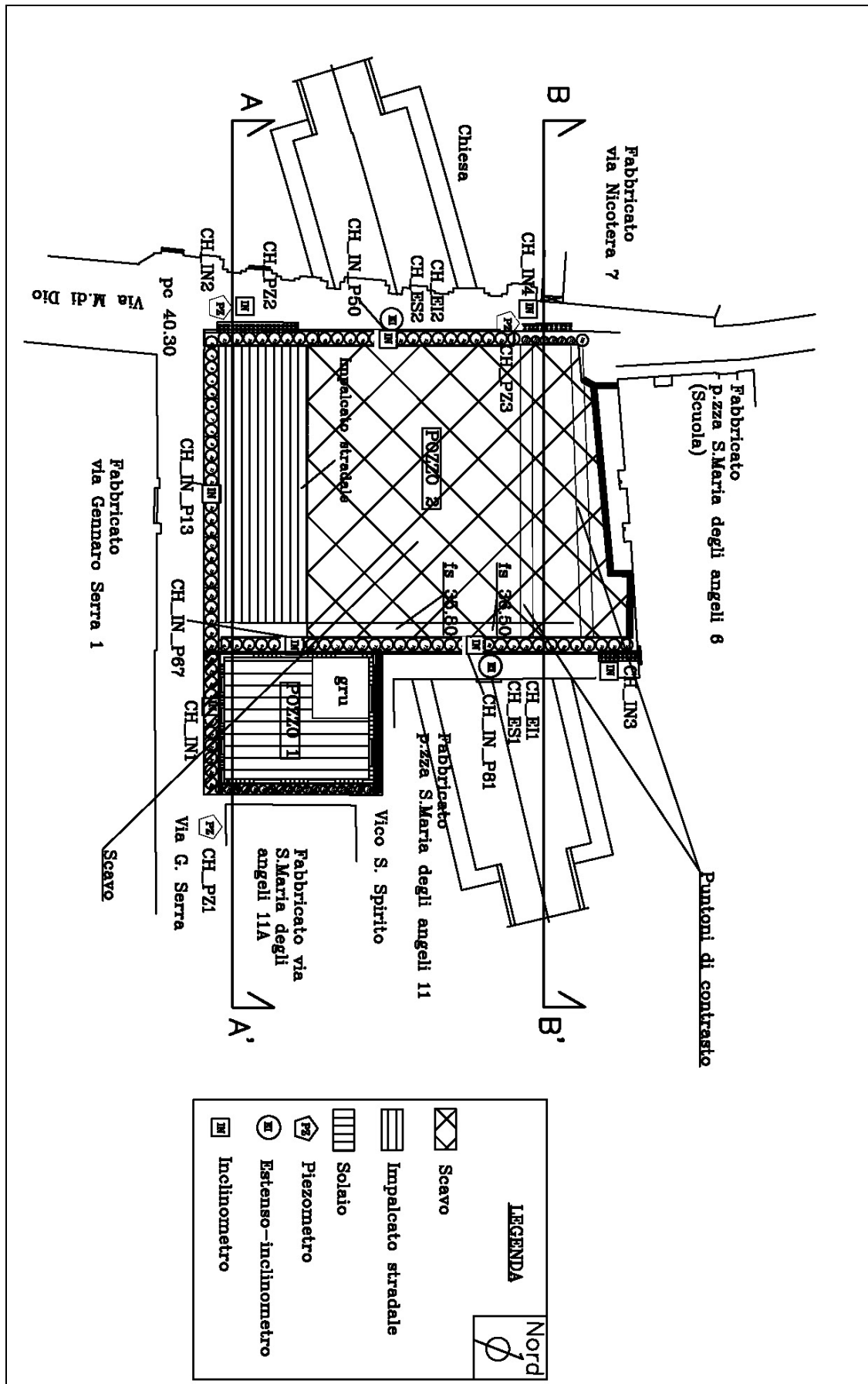

Figura 6.3.: Sezione B-B' pozzo stazione, raffigurante la suddivisione in aree di lavoro.

Ansaldo STS A Hitachi Group Company	LINEA 6 METROPOLITANA DI NAPOLI - PROGETTO ESECUTIVO <i>OPERE CIVILI - MONITORAGGIO GEOTECNICO GEOREFERENZIATO</i> <i>REPORT DELLE MISURE - STAZIONE CHIAIA</i>	LM6 7FX 2C I 56 Data: 29/12/16 Metropolit. di Napoli A.T.I. LM6 TreEsse Engineering S.r.l.
---	---	---

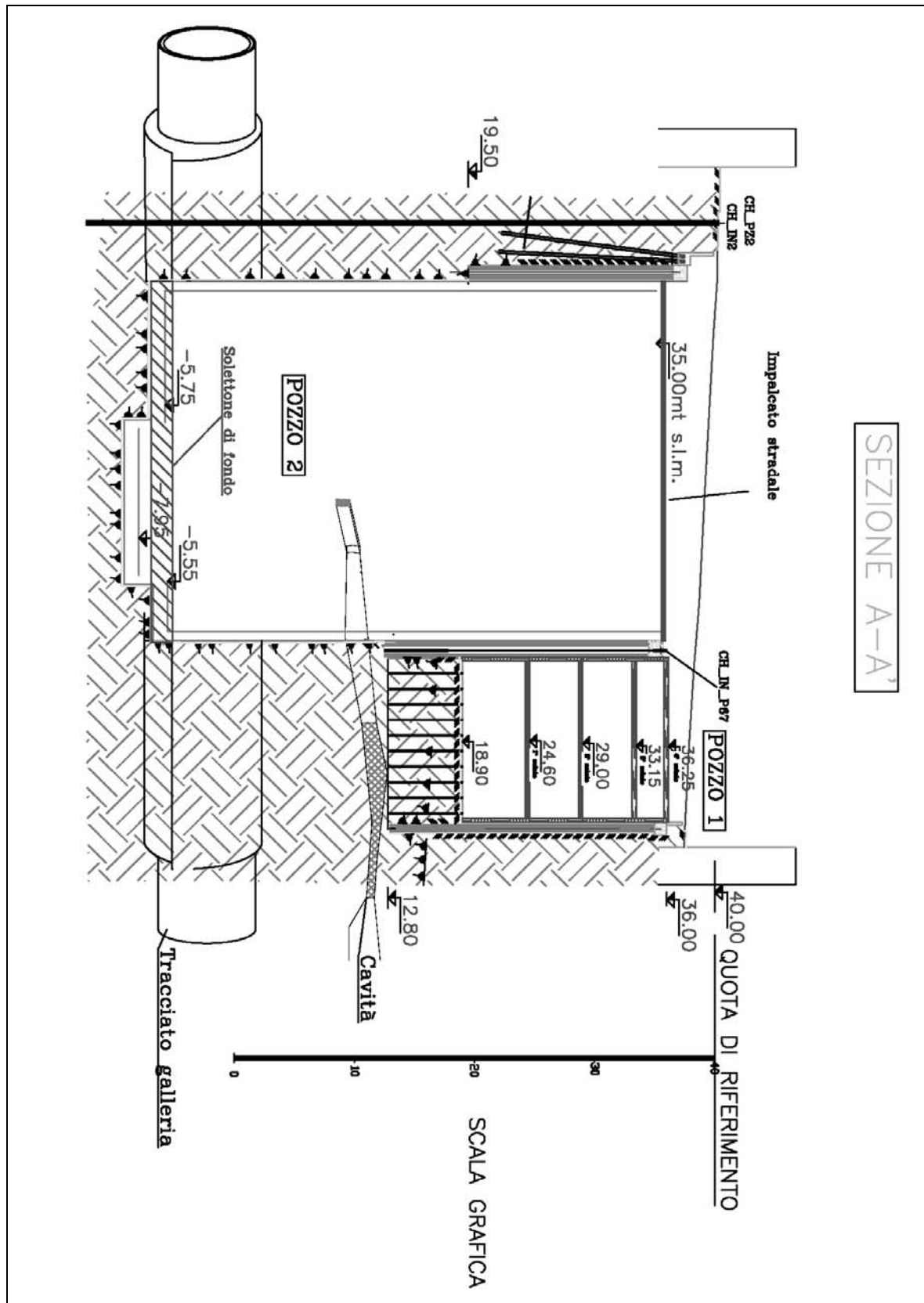
7. MISURE GEOTECNICHE – INCLINOMETRICHE

Gli inclinometri sono strumenti di controllo dei movimenti e delle deformazioni dei terreni nonché delle variazioni di assetto delle strutture. I rilievi consistono nella misura della variazione delle inclinazioni rispetto alla verticale di punti significativi, dall'inclinazione, mediante integrazione numerica si risale agli spostamenti sul piano x-y. La strumentazione di base è composta da tubo inclinometrico a sezione circolare provvisto di scanalature con funzione di guida per la sonda, sonda inclinometrica, cavo e centralina di misura.

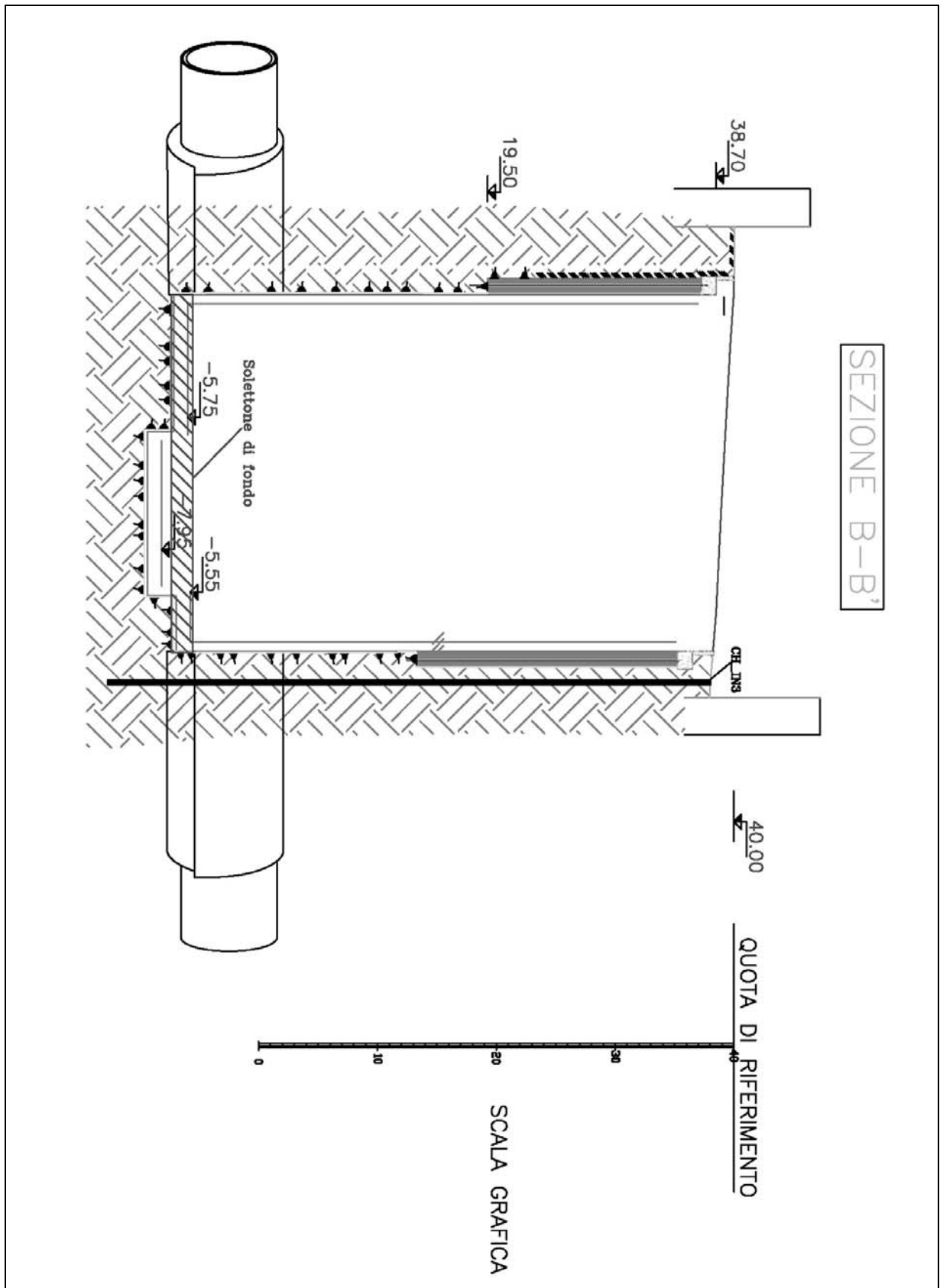
Tabella riepilogativa per gli inclinometri installati in cantiere

NOME	TIPOLOGIA STRUMENTO	DATA INSTALLAZIONE	DISPONIBILITA' LETTURA			NOTE
			DATA LETTURA DI ZERO	PERIODO INTERRUZIONE	DATA FINE ATTIVITA'	
CH_IN_P13	INCLINOMETRO	06/12/10	22/12/10	01/09/16		(*)
CH_IN_P50	INCLINOMETRO	21/12/10	21/01/11	01/09/16		(*)
CH_IN_P67	INCLINOMETRO	18/11/09	25/11/09	01/09/16		(*)
CH_IN_P81	INCLINOMETRO	21/12/10	21/01/11			

(*) al presente Report non ci sono misure da consegnare per lo strumento

Inclinometro

CH_IN_P13

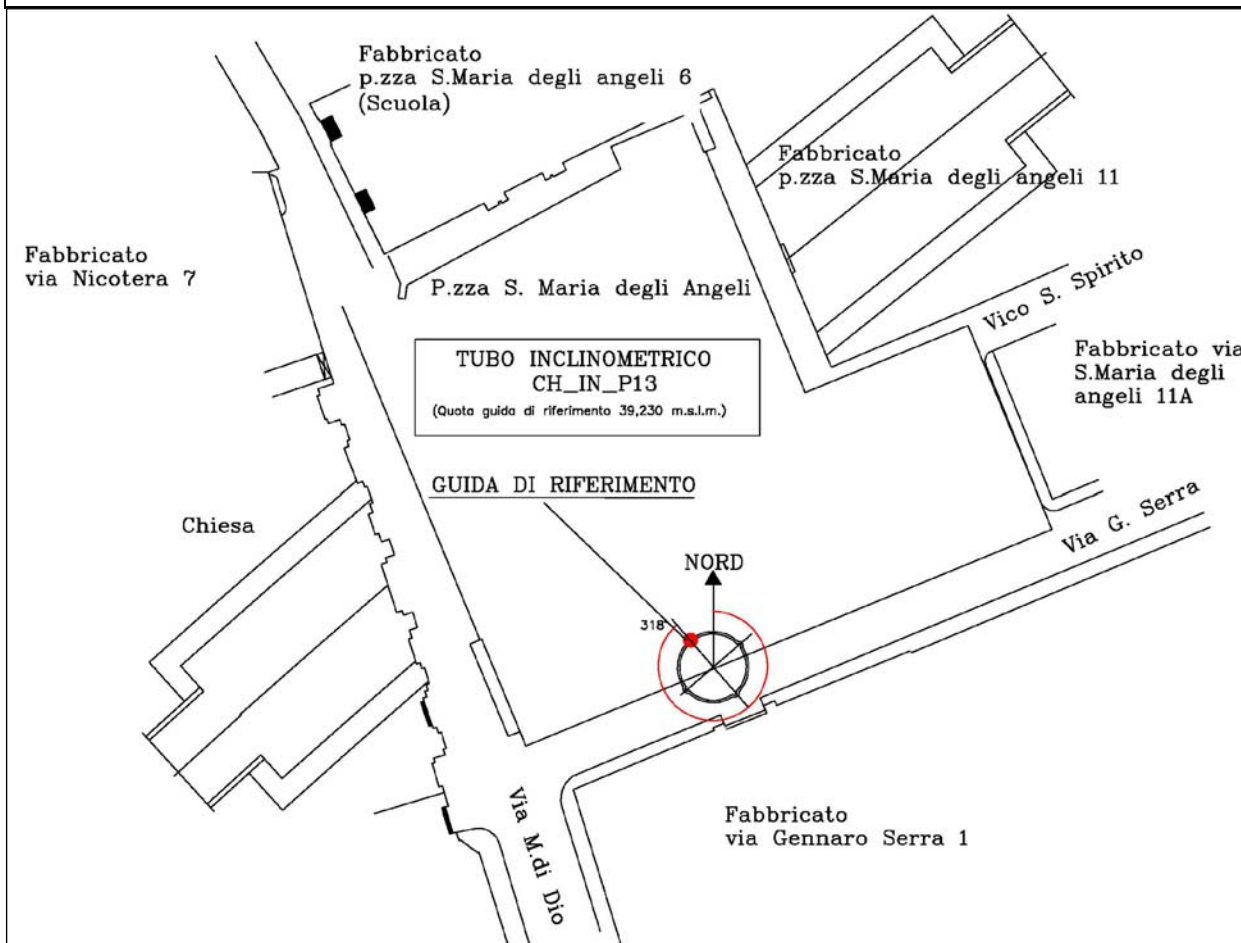

Affidabilità strumentale
A.T.I. LM6 – TreEsse

buono
da rivedere
da scartare

X

Congruenza progettuale
C.T. ATI LM6 – C.T. Monitoraggio

congruente
non congruente, da valutare
non congruente con implicazioni sulla
sicurezza

NOTE

Al presente Report non ci sono misure da consegnare per lo strumento

L'ultima misura disponibile è riportata nel report OTT 2016 con codifica: LM6 7FX 2C I 55

Inclinometro

CH_IN_P50

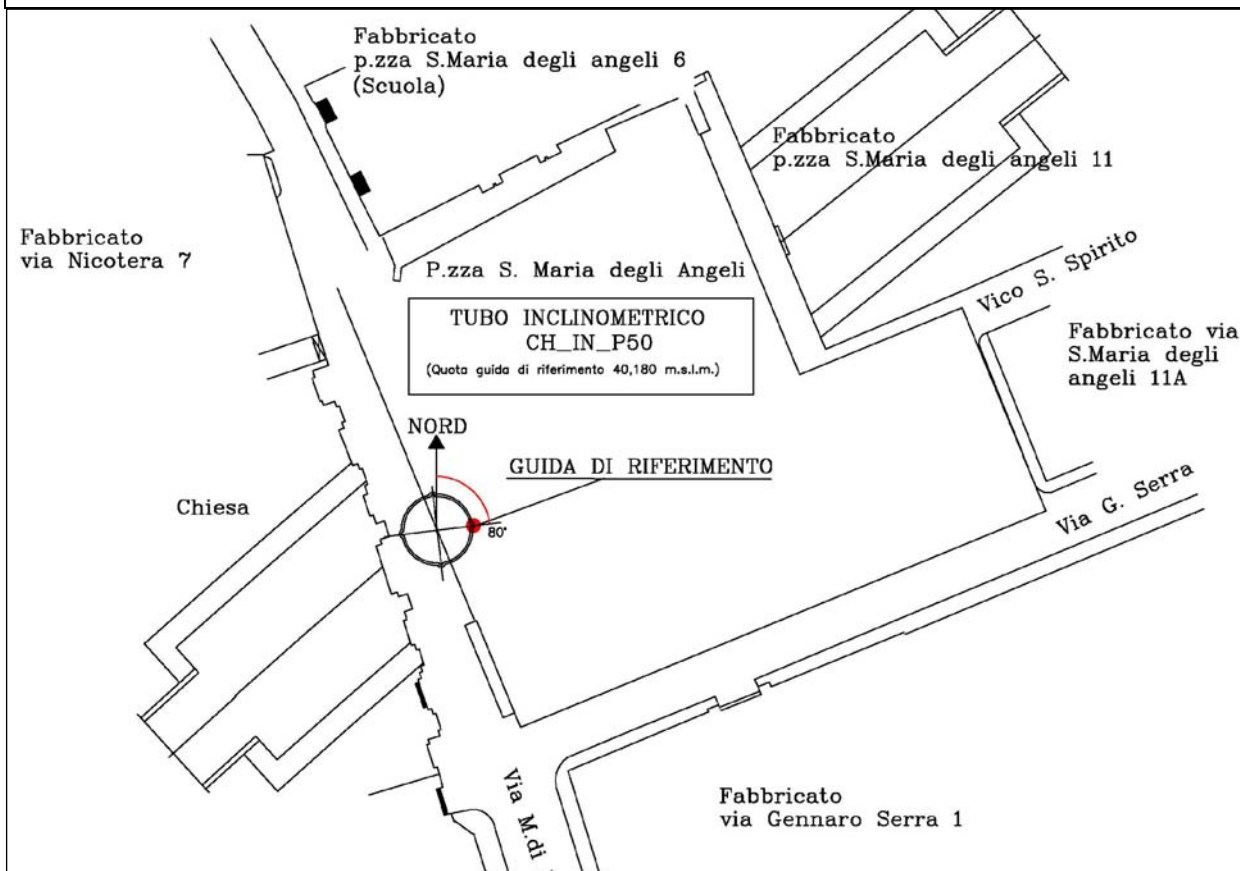

Affidabilità strumentale
A.T.I. LM6 – TreEsse

buono
da rivedere
da scartare

X

Congruenza progettuale
C.T. ATI LM6 – C.T. Monitoraggio

congruente
non congruente, da valutare
non congruente con implicazioni sulla
sicurezza

NOTE

Al presente Report non ci sono misure da consegnare per lo strumento

L'ultima misura disponibile è riportata nel report OTT 2016 con codifica: LM6 7FX 2C I 55

Inclinometro

CH_IN_P67

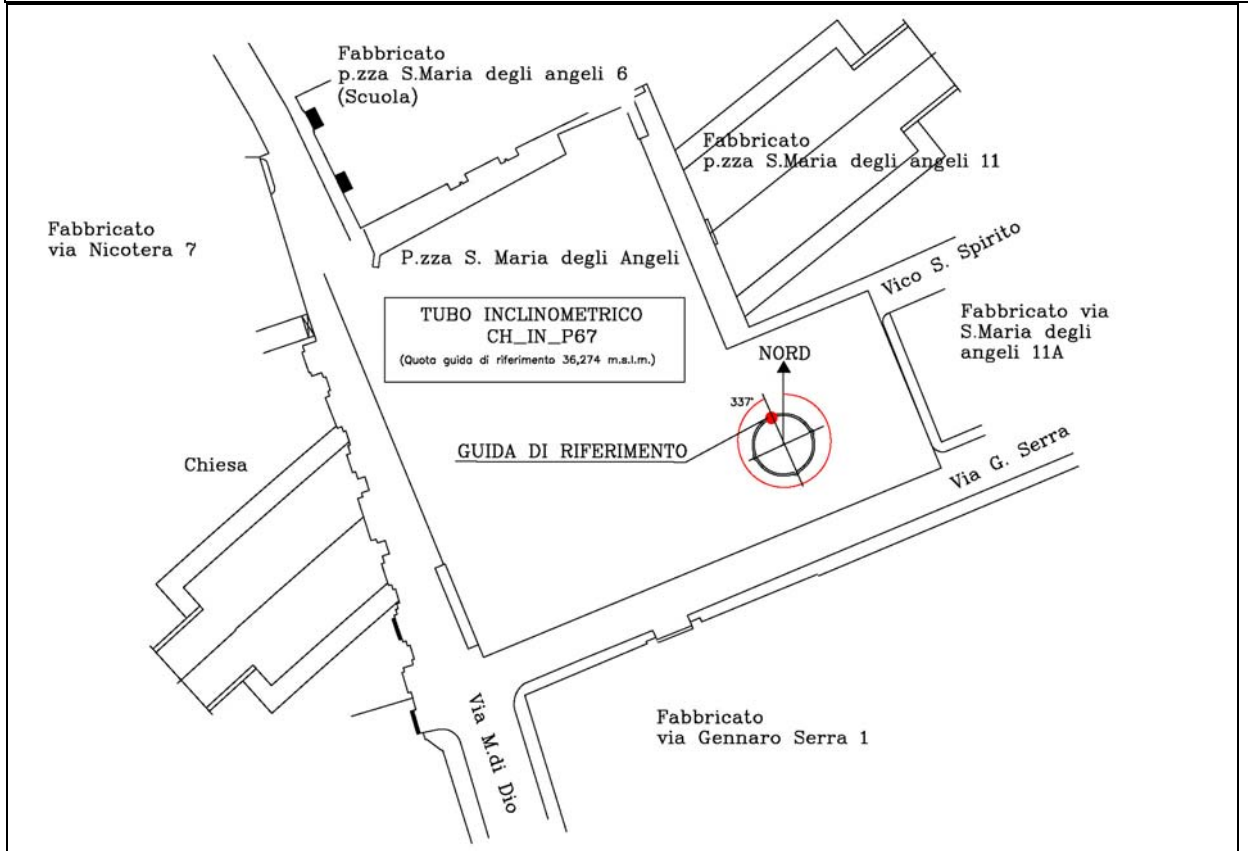

Affidabilità strumentale
A.T.I. LM6 – TreEsse

buono
da rivedere
da scartare

X

Congruenza progettuale
C.T. ATI LM6 – C.T. Monitoraggio

congruente
non congruente, da valutare
non congruente con implicazioni sulla
sicurezza

NOTE

Al presente Report non ci sono misure da consegnare per lo strumento

L'ultima misura disponibile è riportata nel report OTT 2016 con codifica: LM6 7FX 2C I 55

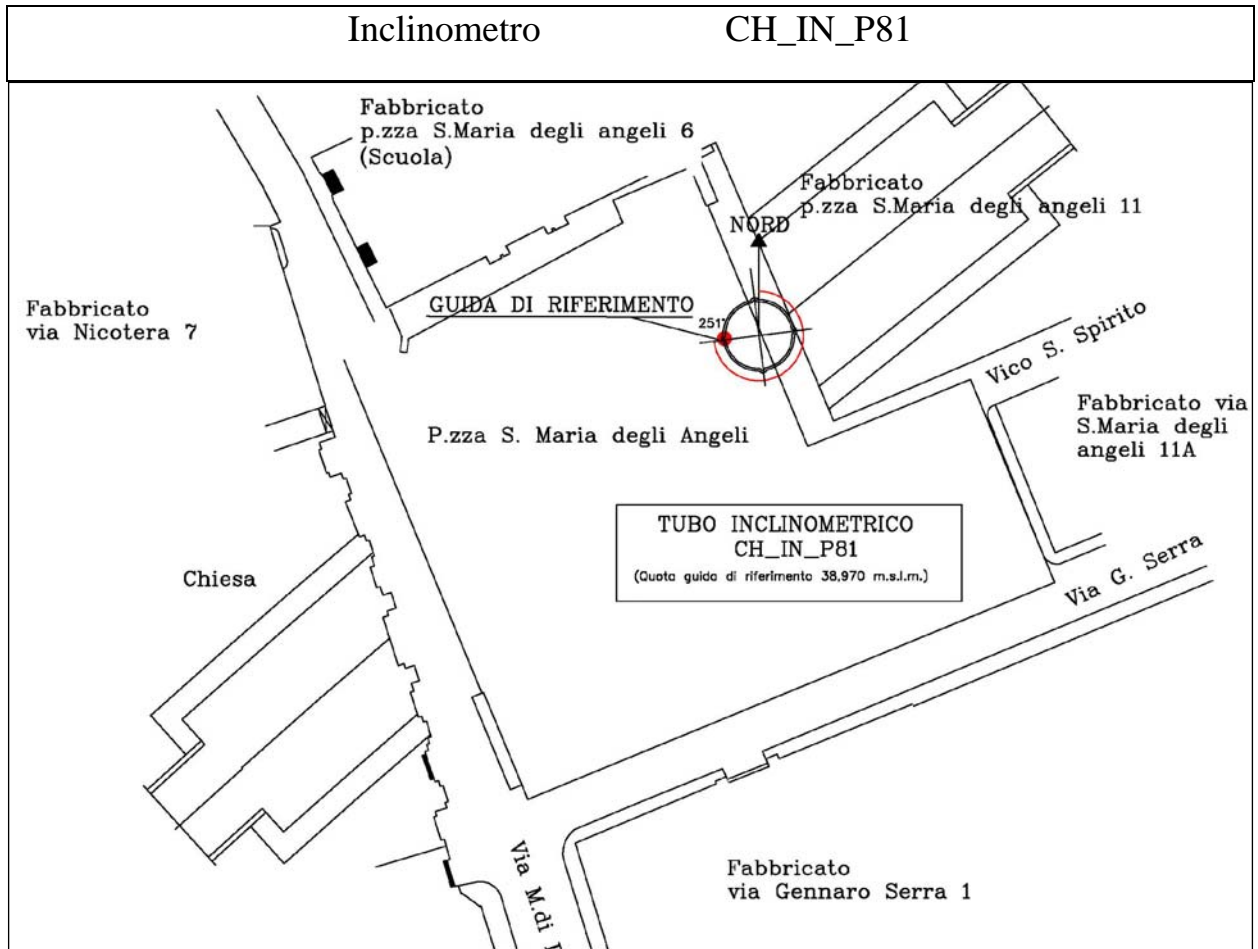

<p>Affidabilità strumentale A.T.I. LM6 – TreEsse</p>	<p>Congruenza progettuale C.T. ATI LM6 – C.T. Monitoraggio</p>
<p>buono <input checked="" type="checkbox"/></p> <p>da rivedere <input type="checkbox"/></p> <p>da scartare <input type="checkbox"/></p>	<p>congruente <input type="checkbox"/></p> <p>non congruente, da valutare <input type="checkbox"/></p> <p>non congruente con implicazioni sulla sicurezza <input type="checkbox"/></p>

NOTE



MISURE INCLINOMETRICHE
ELABORAZIONE DA FONDO FORO
-TABULATI-

Ubicazione **STAZIONE CHIAIA**
 Tipo Strumento **Tubo inclinometrico**
 Nome tubo **CH_IN_P81**
 Azimut di riferimento **251**
 Quota guida rif. (m.s.l.m.) **38,97**
 Data lettura di zero **21/01/2011**
 Data posa in opera **21/12/2010**

Misura **129** in data **07/12/2016 10:48**

SPOSTAMENTI LOCALI (mm)				
PROFONDITA (m.s.l.m.)	EST	NORD	RISULTANTE	AZIMUT
38,5	0,564	-0,732	0,924	142,349
37,5	-0,614	-0,561	0,832	227,579
36,5	-0,411	-0,281	0,498	235,682
35,5	-0,220	-0,122	0,252	240,895
34,5	-0,610	0,013	0,611	271,174
33,5	-0,095	-0,180	0,203	207,806
32,5	-0,402	-0,208	0,453	242,599
31,5	-0,488	0,117	0,502	283,456
30,5	-0,285	-0,185	0,340	237,094
29,5	-0,467	-0,043	0,469	264,718
28,5	-0,241	-0,138	0,278	240,161
27,5	-0,230	-0,280	0,363	219,421
26,5	-0,445	-0,254	0,512	240,251
25,5	-0,941	-0,619	1,127	236,642
24,5	-0,632	-0,298	0,699	244,759
23,5	-1,136	-0,001	1,136	269,944
22,5	-1,299	-0,572	1,419	246,232
21,5	-0,713	-0,208	0,742	253,735
20,5	-0,554	-0,258	0,611	244,996
19,5	-0,791	0,020	0,792	271,425
18,5	-0,452	-0,041	0,453	264,873
17,5	-0,469	-0,234	0,524	243,531
16,5	0,024	-0,062	0,066	158,709
15,5	-0,117	0,229	0,257	332,838

SPOSTAMENTI INTEGRALI (mm)				
PROFONDITA (m.s.l.m.)	EST	NORD	RISULTANTE	AZIMUT
38,5	-11,024	-4,899	12,063	246,039
37,5	-11,588	-4,167	12,315	250,220
36,5	-10,974	-3,606	11,551	251,809
35,5	-10,563	-3,325	11,074	252,524
34,5	-10,343	-3,203	10,827	252,793
33,5	-9,732	-3,215	10,250	251,717
32,5	-9,637	-3,036	10,104	252,515
31,5	-9,235	-2,827	9,658	252,978
30,5	-8,747	-2,944	9,229	251,397
29,5	-8,462	-2,760	8,900	251,937
28,5	-7,995	-2,717	8,444	251,233
27,5	-7,754	-2,578	8,172	251,608
26,5	-7,524	-2,298	7,867	253,015
25,5	-7,079	-2,044	7,368	253,896
24,5	-6,138	-1,424	6,301	256,936
23,5	-5,506	-1,126	5,620	258,439
22,5	-4,370	-1,125	4,513	255,562
21,5	-3,072	-0,553	3,121	259,788
20,5	-2,359	-0,345	2,384	261,670
19,5	-1,806	-0,087	1,808	267,233
18,5	-1,014	-0,107	1,020	263,981
17,5	-0,563	-0,066	0,567	263,266
16,5	-0,093	0,167	0,192	330,810
15,5	-0,117	0,229	0,257	332,838



MISURE INCLINOMETRICHE
ELABORAZIONE DA FONDO FORO
-GRAFICI-1/5

Ubicazione **STAZIONE CHIAIA**
 Tipo Strumento **Tubo inclinometrico**
 Nome tubo **CH_IN_P81**
 Azimut di riferimento **251**
 Quota guida rif. (m.s.l.m.) **38,97**
 Data lettura di zero **21/01/2011**
 Data posa in opera **21/12/2010**

Ultima Misura **129** in data **07/12/2016 10:48**

Spostamenti Differenziali Locali
OVEST- (valori negativi) / EST + (valori positivi)

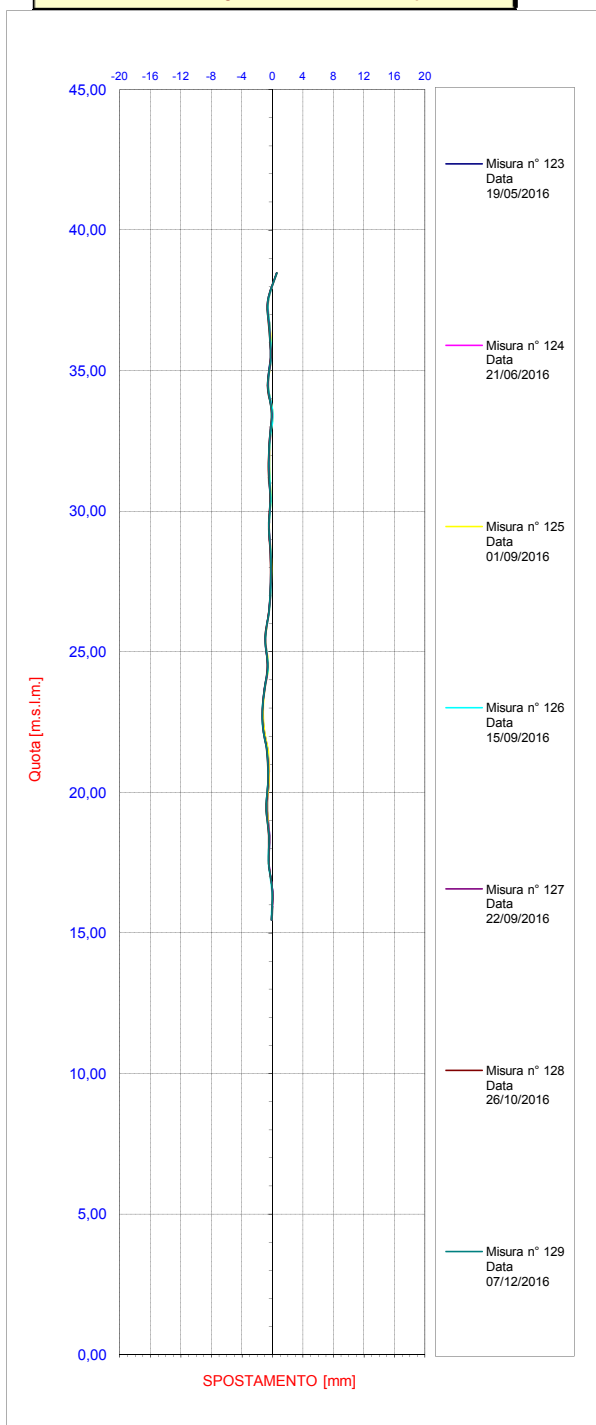

Spostamenti Differenziali Locali
SUD - (valori negativi) / NORD + (valori positivi)

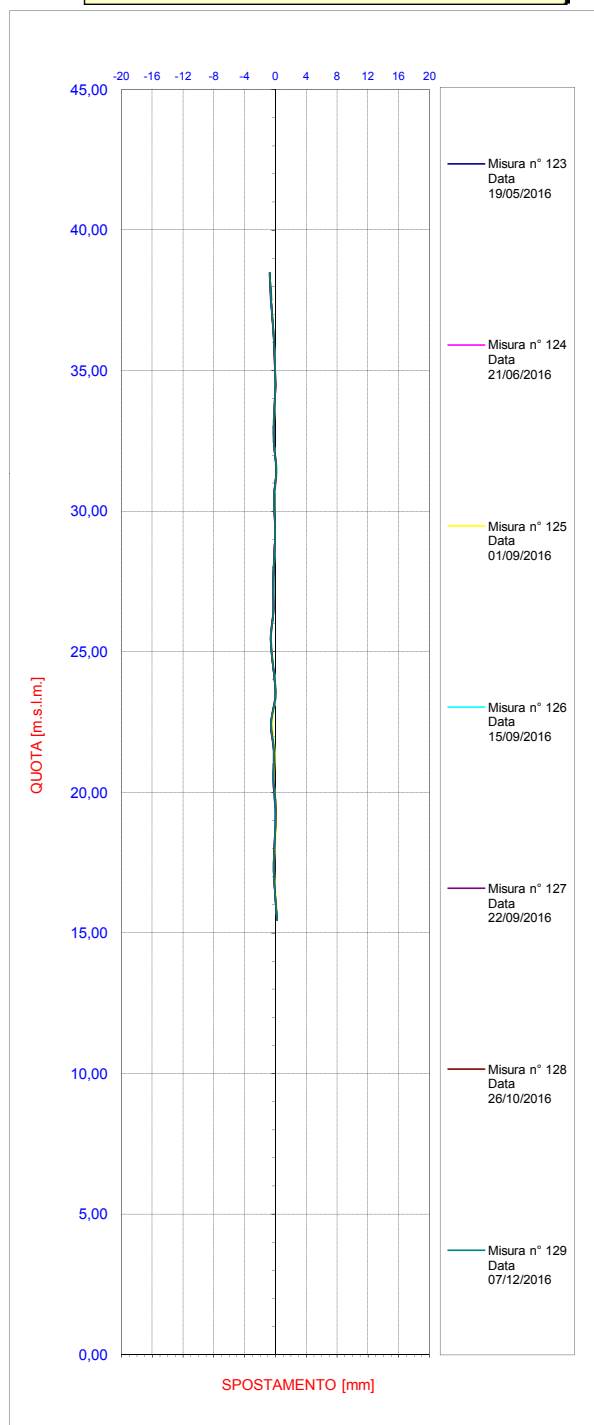



MISURE INCLINOMETRICHE
ELABORAZIONE DA FONDO FORO
-GRAFICI-2/5

Ubicazione **STAZIONE CHIAIA**
 Tipo Strumento **Tubo inclinometrico**
 Nome tubo **CH_IN_P81**
 Azimut di riferimento **251**
 Quota guida rif. (m.s.l.m.) **38,97**
 Data lettura di zero **21/01/2011**
 Data posa in opera **21/12/2010**

Ultima Misura **129** in data **07/12/2016 10:48**

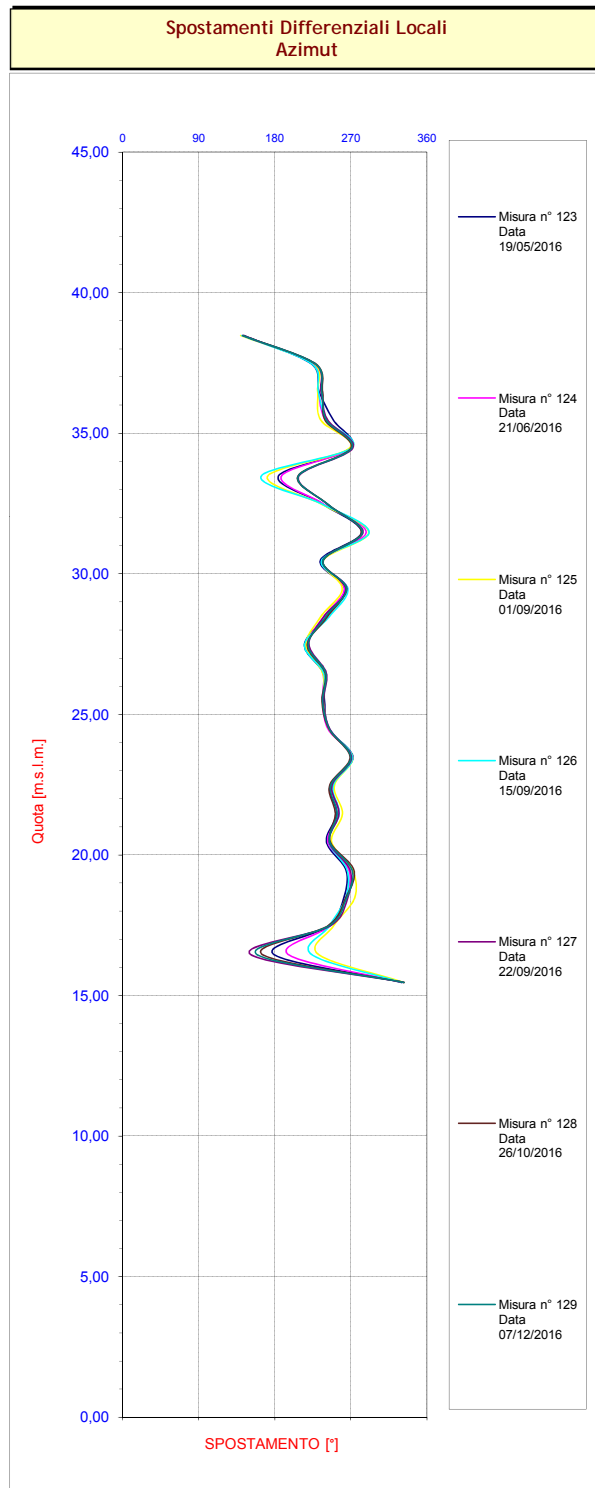
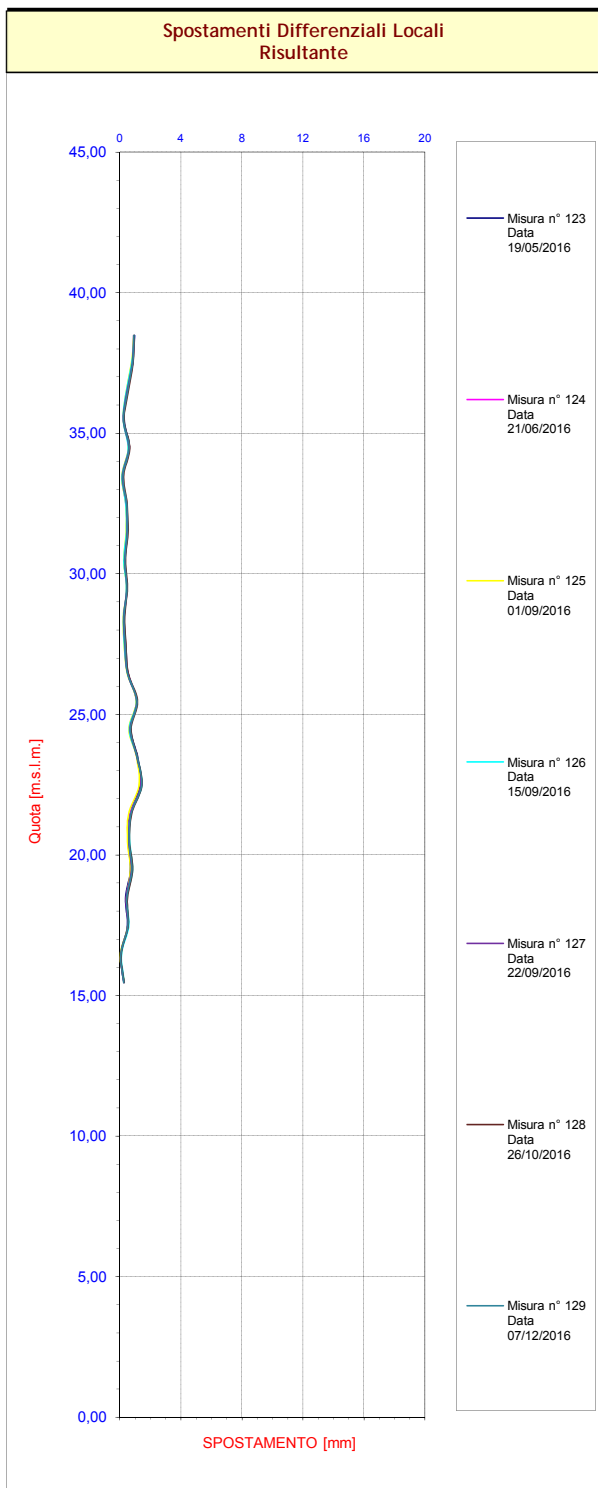



MISURE INCLINOMETRICHE
ELABORAZIONE DA FONDO FORO
-GRAFICI-3/5

Ubicazione **STAZIONE CHIAIA**
 Tipo Strumento **Tubo inclinometrico**
 Nome tubo **CH_IN_P81**
 Azimut di riferimento **251**
 Quota guida rif. (m.s.l.m.) **38,97**
 Data lettura di zero **21/01/2011**
 Data posa in opera **21/12/2010**

Ultima Misura **129** in data **07/12/2016 10:48**

Spostamenti Differenziali Integrali
OVEST- (valori negativi) / EST + (valori positivi)

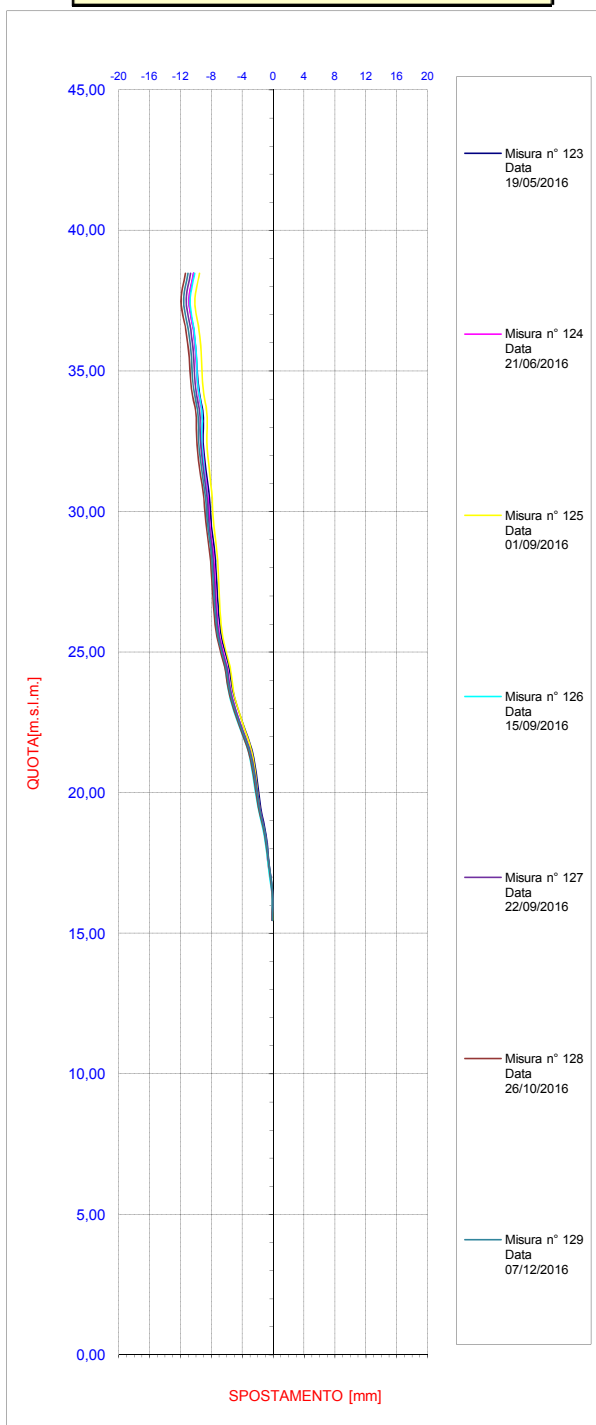

Spostamenti Differenziali Integrali
SUD - (valori negativi) / NORD + (valori positivi)

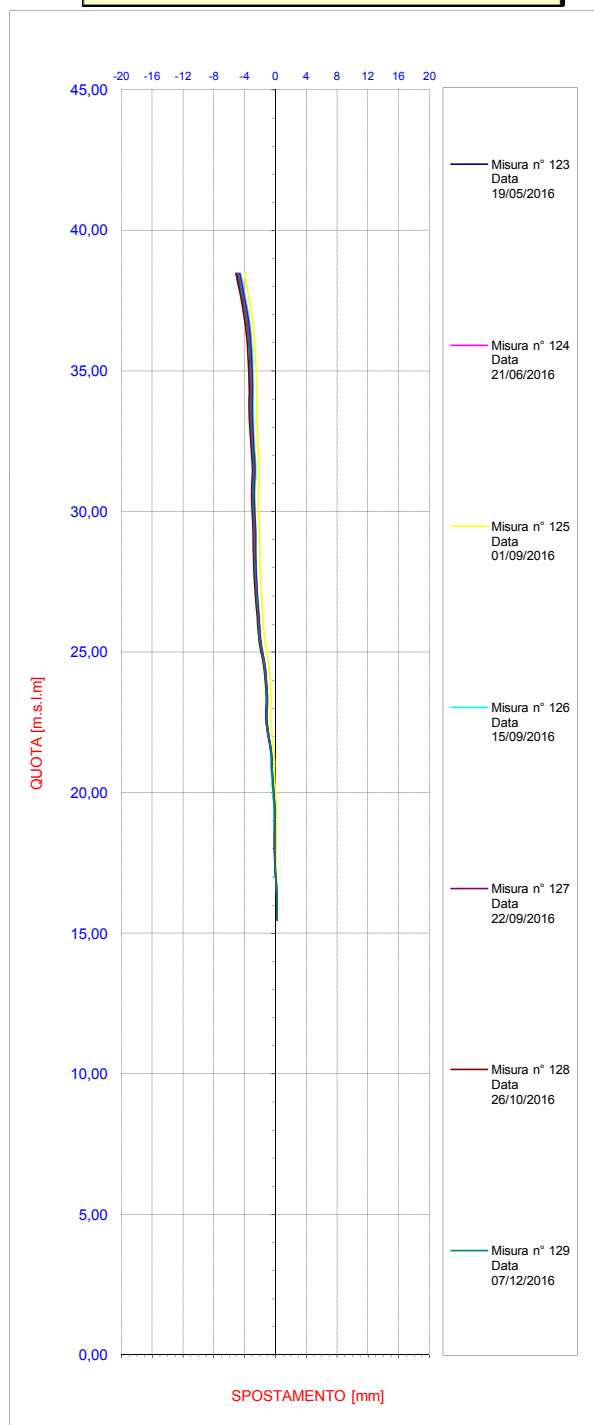



MISURE INCLINOMETRICHE
ELABORAZIONE DA FONDO FORO
-GRAFICI-4/5

Ubicazione **STAZIONE CHIAIA**
 Tipo Strumento **Tubo inclinometrico**
 Nome tubo **CH_IN_P81**
 Azimut di riferimento **251**
 Quota guida rif. (m.s.l.m.) **38,97**
 Data lettura di zero **21/01/2011**
 Data posa in opera **21/12/2010**

Ultima Misura **129** in data **07/12/2016 10:48**

Spostamenti Differenziali Integrali Risultante

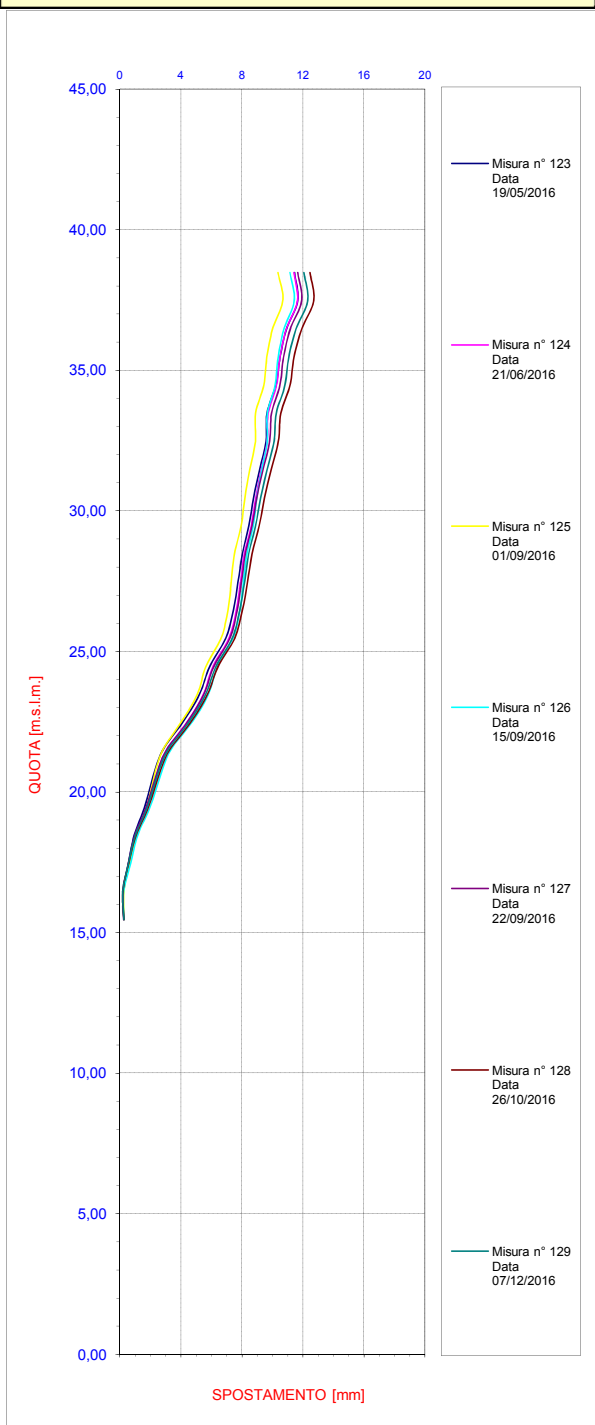

Spostamenti Differenziali Integrali Azimut

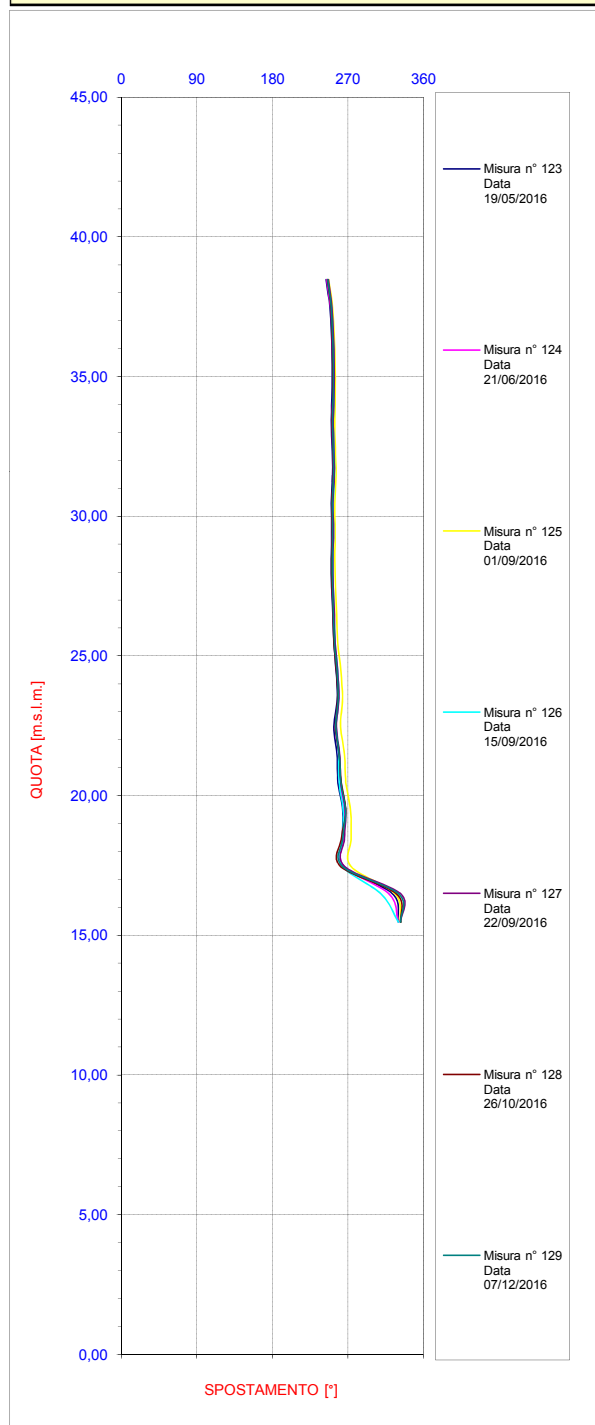



MISURE INCLINOMETRICHE
ELABORAZIONE DA FONDO FORO
-GRAFICI-5/5

Ubicazione	STAZIONE CHIAIA
Tipo Strumento	Tubo inclinometrico
Nome tubo	CH_IN_P81
Azimut di riferimento	251
Quota guida rif. (m.s.l.m.)	38,97
Data lettura di zero	21/01/2011
Data posa in opera	21/12/2010

Ultima Misura 129 in data 07/12/2016 10:48

Spostamenti Differenziali Integrali
Diagramma polare

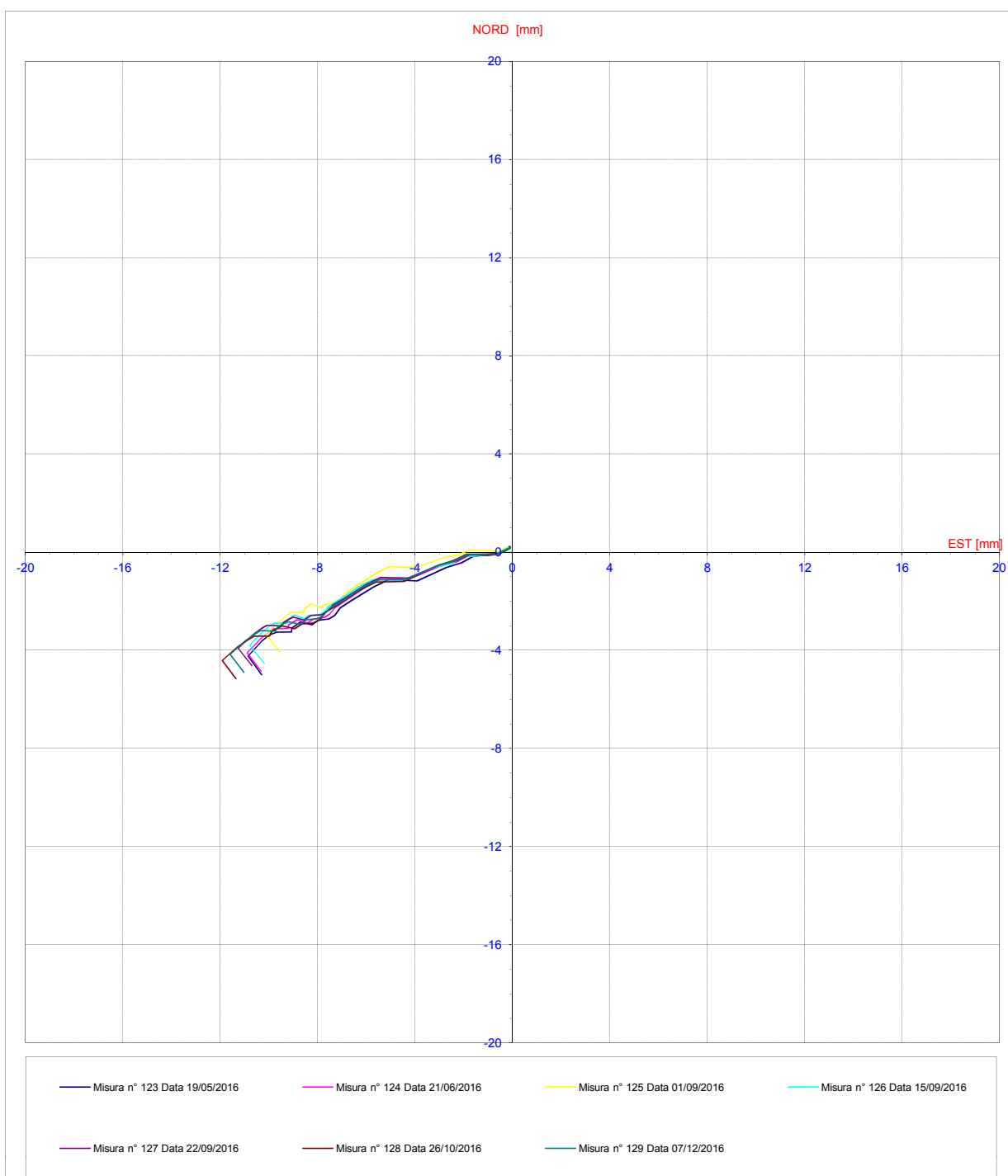

Ansaldo STS A Hitachi Group Company	LINEA 6 METROPOLITANA DI NAPOLI - PROGETTO ESECUTIVO <i>OPERE CIVILI - MONITORAGGIO GEOTECNICO GEOREFERENZIATO</i> <i>REPORT DELLE MISURE - STAZIONE CHIAIA</i>	LM6 7FX 2C I 56 Data: 29/12/16 Metropolit. di Napoli A.T.I. LM6 TreEsse Engineering S.r.l.
---	---	---

8. MISURE GEOTECNICHE – BARRETTE ESTENSIMETRICHE A CORDA VIBRANTE

Gli estensimetri a corda vibrante sono costituiti da un filo d'acciaio, teso tra due supporti ancorati alla struttura da monitorare e messo in vibrazione da un elettromagnete.

Le deformazioni della struttura causano un movimento dei due supporti, facendo variare il tensionamento del filo. Questa variazione di tesatura provoca un mutamento della frequenza di vibrazione della corda, che risulta proporzionale alle deformazioni agenti.

Tutte le barrette estensimetriche installate sono del tipo a corda vibrante per metallo, rese solidali alla struttura mediante saldatura.

Ansaldo STS A Hitachi Group Company	LINEA 6 METROPOLITANA DI NAPOLI - PROGETTO ESECUTIVO	LM6 7FX 2C I 56 Data: 29/12/16 Metropolit. di Napoli A.T.I. LM6 TreEsse Engineering S.r.l.
	<i>OPERE CIVILI - MONITORAGGIO GEOTECNICO GEOREFERENZIATO REPORT DELLE MISURE - STAZIONE CHIAIA</i>	

Tabelle Riepilogative Per Le Barrette Estensimetriche Installate In Cantiere

Tabella Pannello N°13

NOME	TIPOLOGIA STRUMENTAZIONE	DATA INSTALL.	DISPONIBILITA' LETTURA			NOTE
			DATA LETT. DI ZERO	PERIODO INTERRUZIONE	DATA FINE ATTIVITA'	
CH_P13_S1	BARRETTE ESTENSIMETRICHE A C.V.	07/01/09	03/09/09		01/09/16	(*)
CH_P13_S2	BARRETTE ESTENSIMETRICHE A C.V.	07/01/09				Non funzionante
CH_P13_S3	BARRETTE ESTENSIMETRICHE A C.V.	07/01/09	03/09/09		01/09/16	(*)
CH_P13_S4	BARRETTE ESTENSIMETRICHE A C.V.	07/01/09	03/09/09		01/09/16	(*)
CH_P13_S5	BARRETTE ESTENSIMETRICHE A C.V.	07/01/09	03/09/09		01/09/16	(*)
CH_P13_S6	BARRETTE ESTENSIMETRICHE A C.V.	07/01/09	03/09/09		01/09/16	(*)

(*) Le barrette estensimetriche non restituiscono un segnale coerente pertanto non verranno più inserite nel programma di monitoraggio.

Tabella Pannello N°50

NOME	TIPOLOGIA STRUMENTAZIONE	DATA INSTALL.	DISPONIBILITA' LETTURA			NOTE
			DATA LETT. DI ZERO	PERIODO INTERRUZIONE	DATA FINE ATTIVITA'	
CH_P50_S1	BARRETTE ESTENSIMETRICHE A C.V.	20/01/09	03/09/09		01/09/16	(*)
CH_P50_S2	BARRETTE ESTENSIMETRICHE A C.V.	20/01/09	03/09/09		01/09/16	(*)
CH_P50_S3	BARRETTE ESTENSIMETRICHE A C.V.	20/01/09	03/09/09		01/09/16	(*)
CH_P50_S4	BARRETTE ESTENSIMETRICHE A C.V.	20/01/09	03/09/09		01/09/16	(*)
CH_P50_S5	BARRETTE ESTENSIMETRICHE A C.V.	20/01/09	03/09/09		01/09/16	(*)
CH_P50_S6	BARRETTE ESTENSIMETRICHE A C.V.	20/01/09	03/09/09		01/09/16	(*)

(*) Le barrette estensimetriche non restituiscono un segnale coerente pertanto non verranno più inserite nel programma di monitoraggio.

Ansaldo STS A Hitachi Group Company	LINEA 6 METROPOLITANA DI NAPOLI - PROGETTO ESECUTIVO	LM6 7FX 2C I 56 Data: 29/12/16 Metropolit. di Napoli A.T.I. LM6 TreEsse Engineering S.r.l.
	OPERE CIVILI - MONITORAGGIO GEOTECNICO GEOREFERENZIATO REPORT DELLE MISURE - STAZIONE CHIAIA	

Tabella Pannello N°67

NOME	TIPOLOGIA STRUMENTAZIONE	DATA INSTALL.	DISPONIBILITA' LETTURA			NOTE
			DATA LETT. DI ZERO	PERIODO INTERRUZIONE	DATA FINE ATTIVITA'	
CH_P67_S1	BARRETTE ESTENSIMETRICHE A C.V.	04/03/09	03/09/09		28/09/11	Lo strumento restituisce valore discontinuo
CH_P67_S2	BARRETTE ESTENSIMETRICHE A C.V.	04/03/09	03/09/09		01/09/16	(*)
CH_P67_S3	BARRETTE ESTENSIMETRICHE A C.V.	04/03/09	03/09/09		01/09/16	(*)
CH_P67_S4	BARRETTE ESTENSIMETRICHE A C.V.	04/03/09	03/09/09		01/09/16	(*)
CH_P67_S5	BARRETTE ESTENSIMETRICHE A C.V.	04/03/09	03/09/09		01/09/16	(*)
CH_P67_S6	BARRETTE ESTENSIMETRICHE A C.V.	04/03/09	03/09/09		01/09/16	(*)

(*) Le barrette estensimetriche non restituiscono un segnale coerente pertanto non verranno più inserite nel programma di monitoraggio.

Tabella Pannello N°81

NOME	TIPOLOGIA STRUMENTAZIONE	DATA INSTALL.	DISPONIBILITA' LETTURA			NOTE
			DATA LETT. DI ZERO	PERIODO INTERRUZIONE	DATA FINE ATTIVITA'	
CH_P81_S1	BARRETTE ESTENSIMETRICHE A C.V.	31/03/09	03/09/09		20/04/11	(*)
CH_P81_S2	BARRETTE ESTENSIMETRICHE A C.V.	31/03/09	03/09/09		20/04/11	(*)
CH_P81_S3	BARRETTE ESTENSIMETRICHE A C.V.	31/03/09	03/09/09		20/04/11	(*)
CH_P81_S4	BARRETTE ESTENSIMETRICHE A C.V.	31/03/09	03/09/09		25/03/10	(*)
CH_P81_S5	BARRETTE ESTENSIMETRICHE A C.V.	31/03/09	03/09/09		20/04/11	(*)
CH_P81_S6	BARRETTE ESTENSIMETRICHE A C.V.	31/03/09	03/09/09		20/04/11	(*)
CH_P81_S7	BARRETTE ESTENSIMETRICHE A C.V.	31/03/09				(*)
CH_P81_S8	BARRETTE ESTENSIMETRICHE A C.V.	31/03/09	03/09/09		20/04/11	(*)

(*) Le barrette estensimetriche non restituiscono un segnale coerente pertanto non verranno più inserite nel programma di monitoraggio.

Ansaldo STS A Hitachi Group Company	LINEA 6 METROPOLITANA DI NAPOLI - PROGETTO ESECUTIVO <i>OPERE CIVILI - MONITORAGGIO GEOTECNICO GEOREFERENZIATO</i> <i>REPORT DELLE MISURE - STAZIONE CHIAIA</i>	LM6 7FX 2C I 56 Data: 29/12/16 Metropolit. di Napoli A.T.I. LM6 TreEsse Engineering S.r.l.
---	--	---

Tabella Puntoni PU1 e PU2

NOME	TIPOLOGIA STRUMENTAZIONE	DATA INSTALL.	DISPONIBILITA' LETTURA			NOTE
			DATA LETT. DI ZERO	PERIODO INTERRUZIONE	DATA FINE ATTIVITA'	
CH_PU1_S1	BARRETTE ESTENSIMETRICHE A C.V.	12/09/11	14/09/11		17/03/16	RIMOSSA
CH_PU1_S2	BARRETTE ESTENSIMETRICHE A C.V.	12/09/11	14/09/11	14/01/16	17/03/16	RIMOSSA
CH_PU1_S3	BARRETTE ESTENSIMETRICHE A C.V.	12/09/11	14/09/11	05/11/14	17/03/16	Danneggiata. nessun valore
CH_PU1_S4	BARRETTE ESTENSIMETRICHE A C.V.	12/09/11	14/09/11	11/02/16	17/03/16	RIMOSSA
CH_PU2_S5	BARRETTE ESTENSIMETRICHE A C.V.	12/09/11	14/09/11		17/03/16	RIMOSSA
CH_PU2_S6	BARRETTE ESTENSIMETRICHE A C.V.	12/09/11	14/09/11		15/10/12	Danneggiata. nessun valore
CH_PU2_S6_1	BARRETTE ESTENSIMETRICHE A C.V.	19/11/12	19/11/12		17/03/16	RIMOSSA
CH_PU2_S7	BARRETTE ESTENSIMETRICHE A C.V.	12/09/11	14/09/11		17/03/16	RIMOSSA
CH_PU2_S8	BARRETTE ESTENSIMETRICHE A C.V.	12/09/11	14/09/11		17/03/16	RIMOSSA

(*) al presente Report non ci sono misure da consegnare per lo strumento

Pannello strumentato

CH_P13

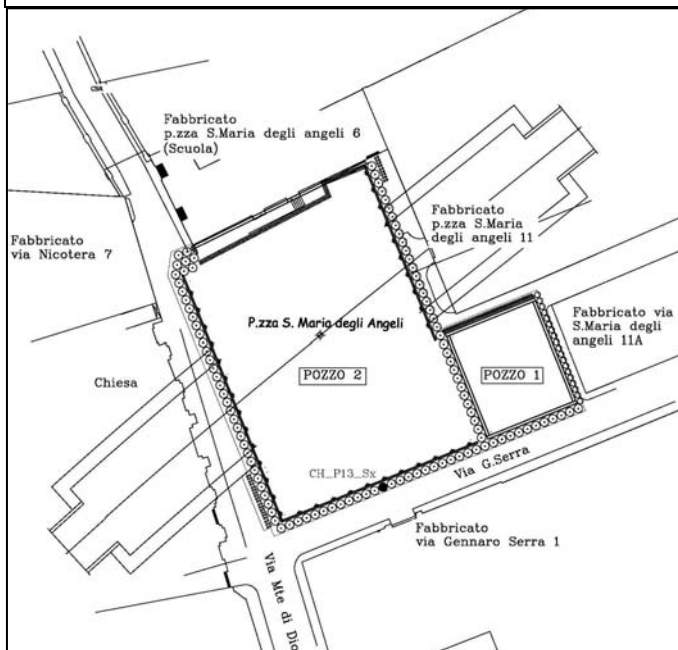

SCHEMA INSTALLAZIONE
STRUMENT. GEOTECNICA
(BECV PER METALLO)
PALO N°13

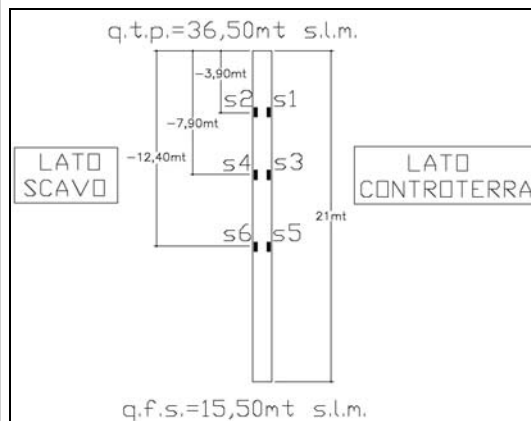

Le barrette con numero progressivi dispari (s1,s3,s5) sono installate lato contro terra, mentre quelle con numero pari (s2,s4,s6) sono poste lato scavo; la direzione di installazione è parallela all'asse di scavo.

Affidabilità strumentale

A.T.I. LM6 – TreEsse

buono
da rivedere

da scartare

X

Congruenza progettuale

C.T. ATI LM6 – C.T.
Monitoraggio

congruente
non congruente, da valutare
non congruente con implicazioni
sulla sicurezza

NOTE

Le barrette estensimetriche non restituiscono un segnale coerente.

L'ultima misura disponibile è riportata nel report GIU-AGO 2016 con codifica: LM6 7FX 2C I 53

Pannello strumentato

CH_P50

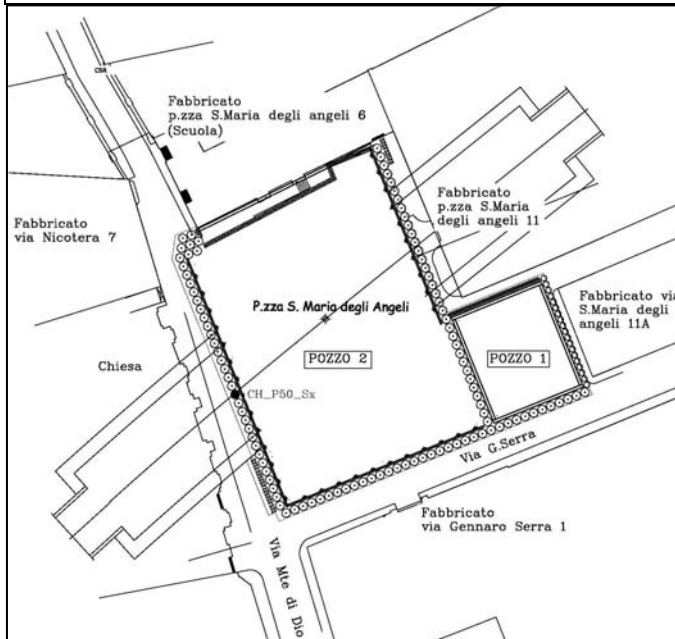

**SCHEMA INSTALLAZIONE
STRUMENT. GEOTECNICA (BECV
PER METALLO)
PALO N°50**

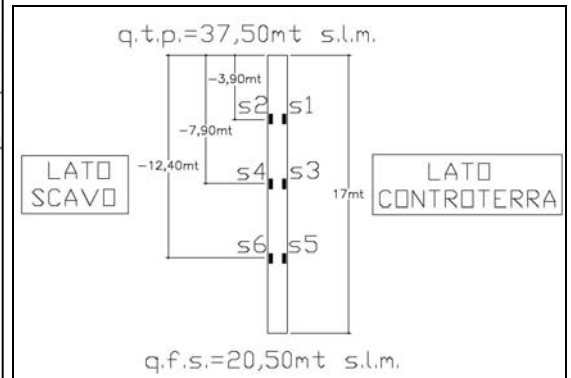

Le barrette con numero progressivi dispari (s1,s3,s5) sono installate lato contro terra, mentre quelle con numero pari (s2,s4,s6) sono poste lato scavo; la direzione di installazione è parallela all'asse di scavo.

Affidabilità strumentale

A.T.I. LM6 – TreEsse

buono
da rivedere
da scartare

X

Congruenza progettuale
C.T. ATI LM6 – C.T.
Monitoraggio

congruente
non congruente, da valutare
non congruente con implicazioni
sulla sicurezza

NOTE

Le barrette estensimetriche non restituiscono un segnale coerente.

L'ultima misura disponibile è riportata nel report GIU-AGO 2016 con codifica: LM6 7FX 2C I 53

Pannello strumentato

CH_P67

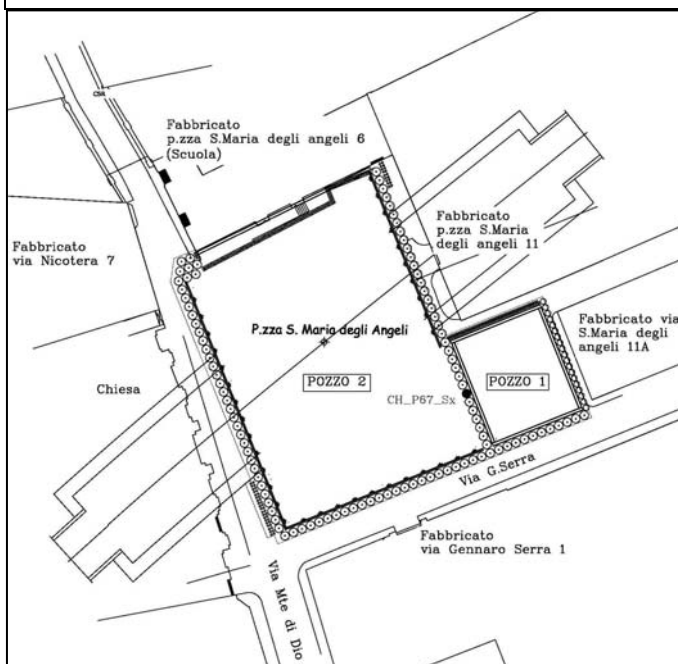

SCHEMA INSTALLAZIONE
STRUMENT. GEOTECNICA (BECV
PER METALLO)
PALO N°67

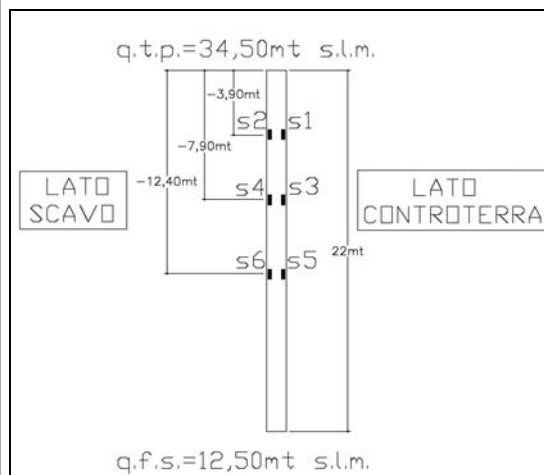

Le barrette con numero progressivi dispari (s1,s3,s5) sono installate lato contro terra, mentre quelle con numero pari (s2,s4,s6) sono poste lato scavo; la direzione di installazione è parallela all'asse di scavo.

Affidabilità strumentale

A.T.I. LM6 – TreEsse

buono
da rivedere
da scartare

X

Congruenza progettuale
C.T. ATI LM6 – C.T.
Monitoraggio

congruente
non congruente, da valutare
non congruente con implicazioni
sulla sicurezza

NOTE

Le barrette estensimetriche non restituiscono un segnale coerente.

L'ultima misura disponibile è riportata nel report GIU-AGO 2016 con codifica: LM6 7FX 2C I 53

Pannello strumentato

CH_P81

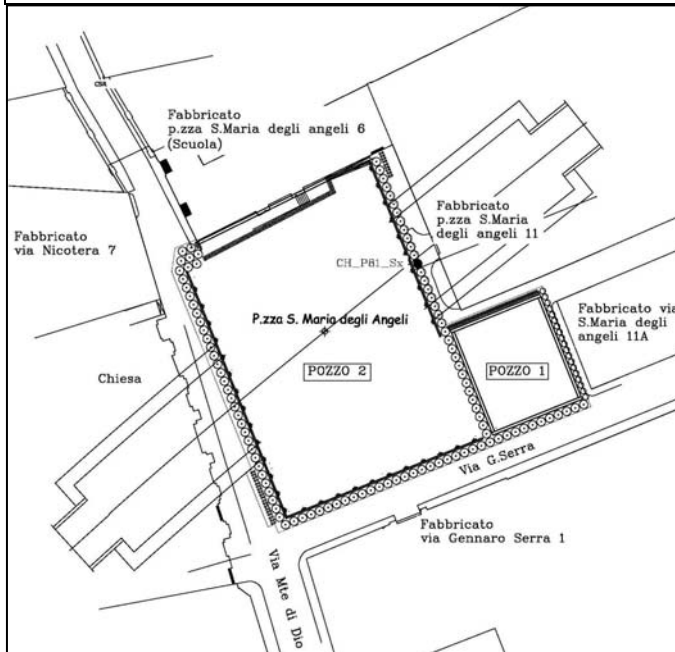

SCHEMA INSTALLAZIONE
STRUMENT. GEOTECNICA (BECV
PER METALLO)
PALO N°81

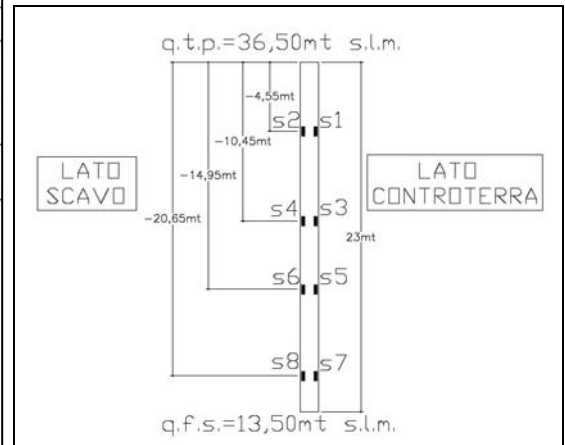

Le barrette con numero progressivi dispari (s1,s3,s5,s7) sono installate lato contro terra, mentre quelle con numero pari (s2,s4,s6,s8) sono poste lato scavo; la direzione di installazione è parallela all'asse di scavo.

Affidabilità strumentale

A.T.I. LM6 – TreEsse

buono
da rivedere
da scartare

X

Congruenza progettuale

C.T. ATI LM6 – C.T.

Monitoraggio

congruente
non congruente, da valutare
non congruente con implicazioni
sulla sicurezza

NOTE

Le barrette estensimetriche non restituiscono un segnale coerente.

L'ultima misura disponibile è riportata nel report APR 2011 con codifica: LM6 7FX 2C I 00

Puntoni strumentati

CH_PU1 CH_PU2

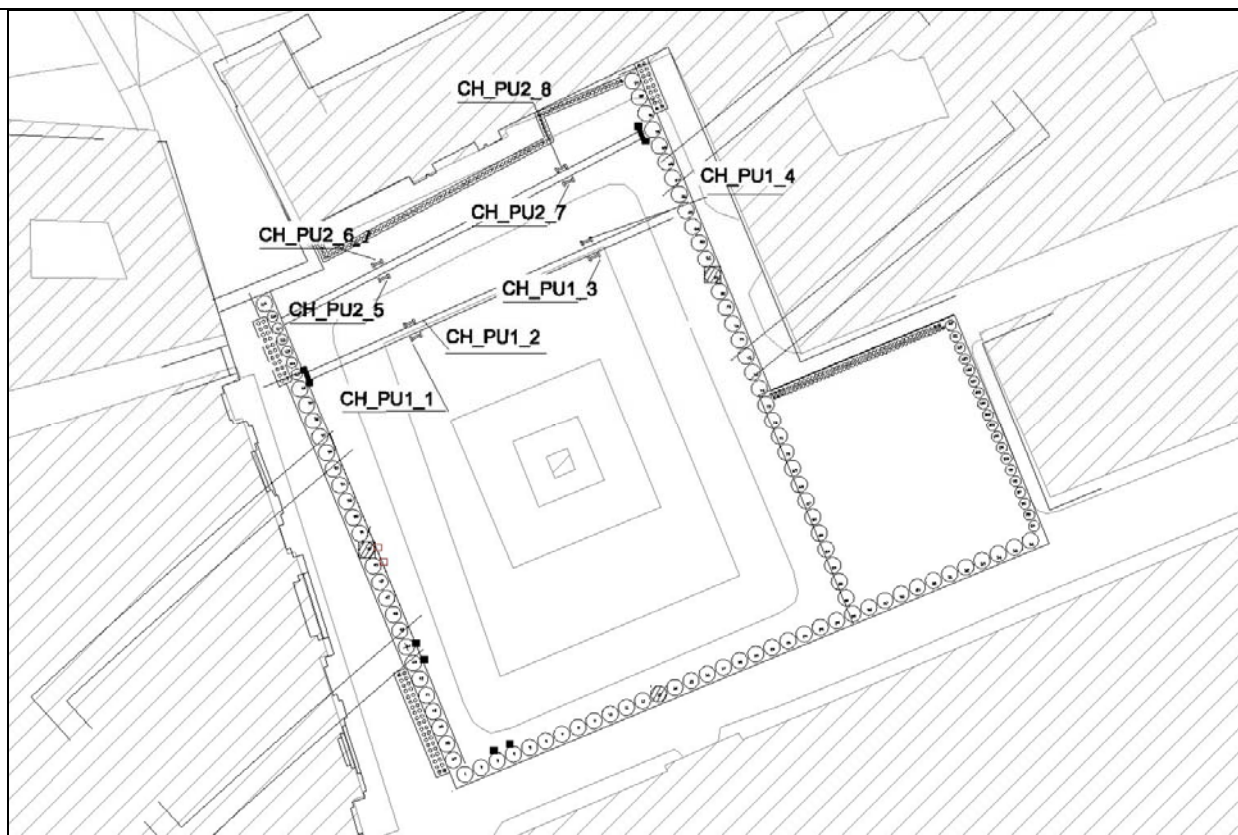

Affidabilità strumentale

A.T.I. LM6 – TreEsse

buono
da rivedere

da scartare

X

Congruenza progettuale

C.T. ATI LM6 – C.T.
Monitoraggio

congruente
non congruente, da valutare
non congruente con implicazioni
sulla sicurezza

NOTE

La Barretta estensimetrica CH_PU1_3 risulta danneggiata e non restituisce valore.

La Barretta estensimetrica CH_PU2_6 risulta danneggiata e non restituisce valore.

La Barretta estensimetrica CH_PU2_6_1 sostituisce la CH_PU2_6

La Barretta estensimetrica CH_PU2_2 non restituisce valore.

La Barretta estensimetrica CH_PU2_4 non restituisce valore.

Il 17/03/16 le barrette estensimetriche sono state rimosse insieme ai puntoni

Ansaldo STS A Hitachi Group Company	LINEA 6 METROPOLITANA DI NAPOLI - PROGETTO ESECUTIVO <i>OPERE CIVILI - MONITORAGGIO GEOTECNICO GEOREFERENZIATO</i> <i>REPORT DELLE MISURE - STAZIONE CHIAIA</i>	LM6 7FX 2C I 56 Data: 29/12/16 Metropolit. di Napoli A.T.I. LM6 TreEsse Engineering S.r.l.
---	---	---

9. MISURE GEOTECNICHE – CELLE DI CARICO TOROIDALI

Le celle di carico toroidali a compressione, costituite da un anello di acciaio di diverso diametro in funzione alla tipologia di utilizzo, trovano applicazione nel controllo della tesatura di tiranti o di bulloni per chiodature in roccia o nel terreno; servono inoltre per tenere sotto controllo gli stessi durante il servizio evidenziando eventuali rilasci o sovraccarichi tensionali.

Le celle, sottoposte ad un carico, subiscono una deformazione che viene rilevata dagli estensimetri, i quali variando il loro valore di resistenza, generano in uscita un segnale elettrico proporzionale al carico applicato.

Ansaldo STS A Hitachi Group Company	LINEA 6 METROPOLITANA DI NAPOLI - PROGETTO ESECUTIVO	LM6 7FX 2C I 56 Data: 29/12/16 Metropolit. di Napoli A.T.I. LM6 TreEsse Engineering S.r.l.
	<i>OPERE CIVILI - MONITORAGGIO GEOTECNICO GEOREFERENZIATO REPORT DELLE MISURE - STAZIONE CHIAIA</i>	

Tabelle riepilogative per le Celle di Carico toroidali installate in cantiere.

Tabella Celle di Carico Primo Ordine di Tiranti

NOME	TIPOLOGIA STRUMENTO	DATA INSTALLAZIONE	DISPONIBILITA' LETTURA			NOTE
			DATA LETTURA DI ZERO	PERIODO INTERRUZIONE	DATA FINE ATTIVITA'	
CH_CC1	CC.TOROIDALI	16/05/11	16/05/11		29/03/16	RIMOSSA
CH_CC2	CC.TOROIDALI	16/05/11	16/05/11		29/03/16	RIMOSSA
CH_CC3	CC.TOROIDALI	16/05/11	16/05/11		05/04/16	RIMOSSA
CH_CC4	CC.TOROIDALI	16/05/11	16/05/11		05/04/16	RIMOSSA

Tabella Celle di Carico Secondo Ordine di Tiranti

NOME	TIPOLOGIA STRUMENTO	DATA INSTALLAZIONE	DISPONIBILITA' LETTURA			NOTE
			DATA LETTURA DI ZERO	PERIODO INTERRUZIONE	DATA FINE ATTIVITA'	
SECONDO ORDINE DI TIRANTI						
CH_CC5	CC. TOROIDALI	02/08/11	02/08/11		19/02/16	RIMOSSA
CH_CC6	CC. TOROIDALI	02/08/11	02/08/11		19/02/16	RIMOSSA
CH_CC7	CC. TOROIDALI	16/05/11	19/07/11		25/01/16	RIMOSSA
CH_CC8	CC. TOROIDALI	16/05/11	19/07/11		24/06/15	RIMOSSA
CH_CC9	CC. TOROIDALI	02/04/12	02/04/12		22/01/16	RIMOSSA

Tabella Celle di Carico Puntoni

NOME	TIPOLOGIA STRUMENTO	DATA INSTALLAZIONE	DISPONIBILITA' LETTURA			NOTE
			DATA LETTURA DI ZERO	PERIODO INTERRUZIONE	DATA FINE ATTIVITA'	
PUNTONI						
CH_PU1_CC	CC. TOROIDALI	14/09/11	14/09/11	09/06/15-22/01/16	29/03/16	RIMOSSA
CH_PU2_CC	CC. TOROIDALI	14/09/11	14/09/11		24/03/16	RIMOSSA

(*) al presente Report non ci sono misure da consegnare per lo strumento

Celle di Carico

CH_CC1-9 / CH_PU1-2_CC

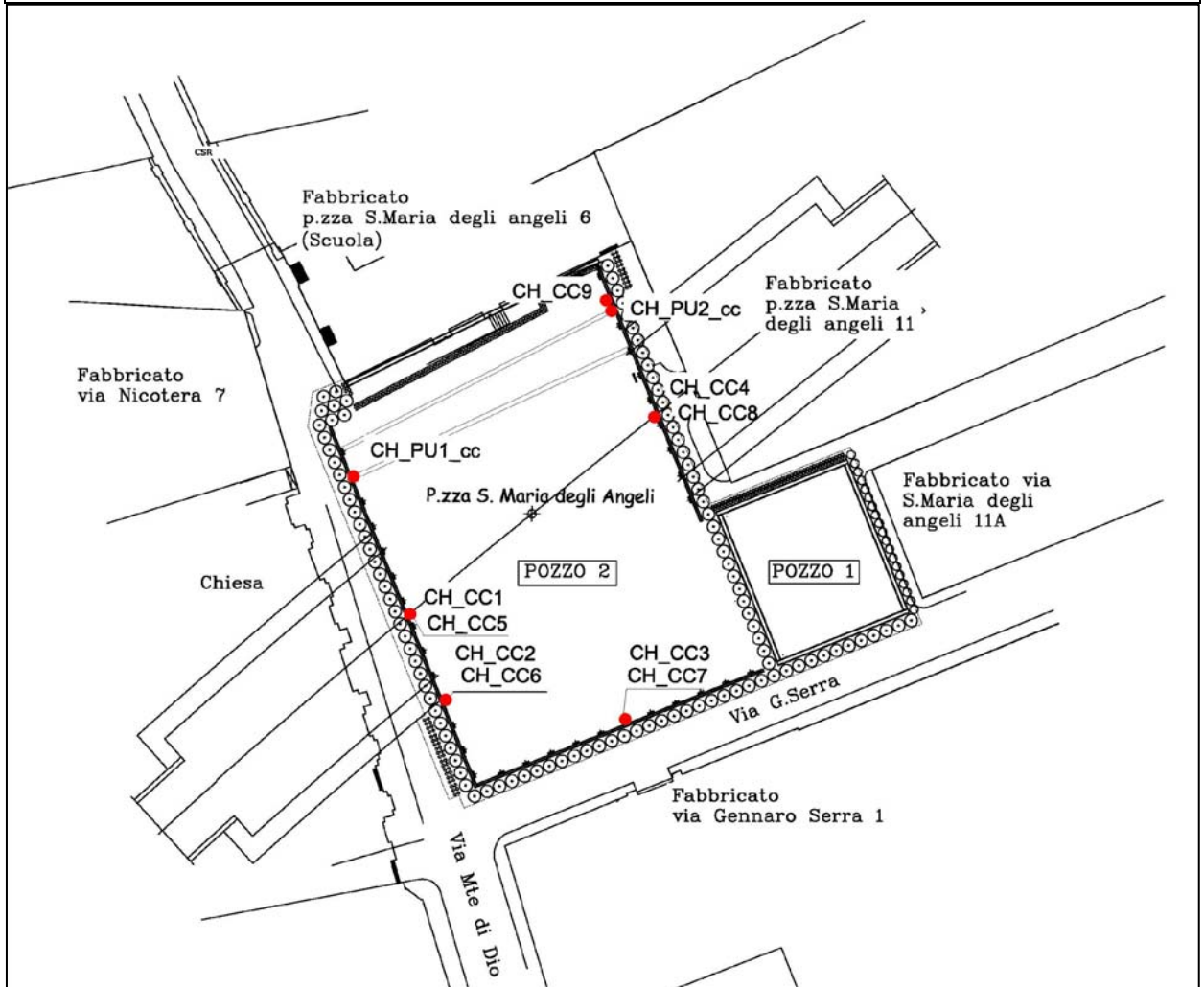

Affidabilità strumentale
A.T.I. LM6 – TreEsse

buono
da rivedere
da scartare

X

Congruenza progettuale
C.T. ATI LM6 – C.T. Monitoraggio

congruente
non congruente, da valutare
non congruente con implicazioni sulla
sicurezza

NOTE

La cella di carico CH_CC8 non restituisce valore dal 24/06/15

La cella di carico CH_CC9 non restituisce valore dal 22/01/16

Le celle di carico sono state rimosse a seguito delle lavorazioni

Ansaldo STS A Hitachi Group Company	LINEA 6 METROPOLITANA DI NAPOLI - PROGETTO ESECUTIVO <i>OPERE CIVILI - MONITORAGGIO GEOTECNICO GEOREFERENZIATO</i> <i>REPORT DELLE MISURE - STAZIONE CHIAIA</i>	LM6 7FX 2C I 56 Data: 29/12/16 Metropolit. di Napoli A.T.I. LM6 TreEsse Engineering S.r.l.
---	---	---

10. MISURE TOPOGRAFICHE – MIRE OTTICHE

Le Mire Ottiche, installate in prossimità delle travi di distribuzione dei carichi, che collegano i tiranti in testa, permettono di controllare in tali aree l'influenza delle lavorazioni, registrando eventuali variazioni di quota e spostamenti sul piano orizzontale. La misurazione verrà effettuata tramite Teodolite dall'ATI.

	LINEA 6 METROPOLITANA DI NAPOLI - PROGETTO ESECUTIVO	LM6 7FX 2C I 56 Data: 29/12/16 Metropolit. di Napoli A.T.I. LM6 TreEsse Engineering S.r.l.
	<i>OPERE CIVILI - MONITORAGGIO GEOTECNICO GEOREFERENZIATO REPORT DELLE MISURE - STAZIONE CHIAIA</i>	

Tabelle riepilogative per le Mire Ottiche installate in cantiere. Tabella Mire Ottiche Primo Ordine di Tiranti

NOME	TIPOLOGIA STRUMENTO	DATA INSTALLAZIONE	DISPONIBILITA' LETTURA			NOTE
			DATA LETTURA DI ZERO	PERIODO INTERRUZIONE	DATA FINE ATTIVITA'	
CH_MO1	M. OTTICHE		13/09/11		04/05/16	RIMOSSA
CH_MO2	M. OTTICHE		13/09/11		04/05/16	RIMOSSA
CH_MO3	M. OTTICHE		15/07/11		29/03/16	RIMOSSA
CH_MO4	M. OTTICHE		15/07/11		04/05/16	RIMOSSA
CH_MO5	M. OTTICHE		15/07/11		29/03/16	RIMOSSA
CH_MO6	M. OTTICHE		15/07/11		29/03/16	RIMOSSA
CH_MO7	M. OTTICHE		15/07/11		29/03/16	RIMOSSA
CH_MO8	M. OTTICHE		15/07/11		29/03/16	RIMOSSA
CH_MO9	M. OTTICHE		15/07/11		29/03/16	RIMOSSA
CH_MO10	M. OTTICHE		15/07/11		04/05/16	RIMOSSA
CH_MO11	M. OTTICHE		15/07/11	05/03/13 – 28/03/13	29/03/16	RIMOSSA
CH_MO12	M. OTTICHE		15/07/11	05/03/13 – 28/03/13	29/03/16	RIMOSSA
CH_MO13	M. OTTICHE		15/07/11		04/05/16	RIMOSSA
CH_MO14	M. OTTICHE		19/07/11		04/05/16	RIMOSSA
CH_MO15	M. OTTICHE		06/09/11		04/05/16	RIMOSSA
CH_MO16	M. OTTICHE		06/09/11		04/05/16	RIMOSSA

Tabella Mire Ottiche Secondo Ordine di Tiranti

NOME	TIPOLOGIA STRUMENTO	DATA INSTALLAZIONE	DISPONIBILITA' LETTURA			NOTE
			DATA LETTURA DI ZERO	PERIODO INTERRUZIONE	DATA FINE ATTIVITA'	
CH_MO17	M. OTTICHE		17/04/12		21/08/15	RIMOSSA
CH_MO18	M. OTTICHE		17/04/12	28/02/14 - 23/07/14	21/08/15	RIMOSSA
CH_MO19	M. OTTICHE		15/11/11		07/01/16	RIMOSSA
CH_MO20	M. OTTICHE		15/11/11		07/01/16	RIMOSSA
CH_MO21	M. OTTICHE		02/08/11		07/01/16	RIMOSSA
CH_MO22	M. OTTICHE		02/08/11		07/01/16	RIMOSSA
CH_MO23	M. OTTICHE		02/08/11		07/01/16	RIMOSSA
CH_MO24	M. OTTICHE		02/08/11		07/01/16	RIMOSSA
CH_MO25	M. OTTICHE		25/07/11		07/01/16	RIMOSSA
CH_MO26	M. OTTICHE		25/07/11		07/01/16	RIMOSSA
CH_MO27	M. OTTICHE		24/08/11	05/03/13 – 28/03/13	07/01/16	RIMOSSA
CH_MO28	M. OTTICHE		24/08/11	05/03/13 – 28/03/13	07/01/16	RIMOSSA
CH_MO29	M. OTTICHE		24/08/11		07/01/16	RIMOSSA
CH_MO30	M. OTTICHE		24/08/11		07/01/16	RIMOSSA
CH_MO31	M. OTTICHE		29/11/11	06/03/14 – 23/07/14	07/01/16	RIMOSSA
CH_MO32	M. OTTICHE		29/11/11		07/01/16	RIMOSSA

(*) al presente Report non ci sono misure da consegnare per lo strumento

	<p>LINEA 6 METROPOLITANA DI NAPOLI - PROGETTO ESECUTIVO</p> <p>OPERE CIVILI - MONITORAGGIO GEOTECNICO GEOREFERENZIATO REPORT DELLE MISURE - STAZIONE CHIAIA</p>	<p>LM6 7FX 2C I 56 Data: 29/12/16 Metropolit. di Napoli A.T.I. LM6 TreEsse Engineering S.r.l.</p>
---	---	---

Tabella Mire Ottiche Terzo e Quarto Ordine – Tufo e Mire Ottiche Supplementari

NOME	TIPOLOGIA STRUMENTO	DATA INSTALLAZIONE	DISPONIBILITA' LETTURA			NOTE
			DATA LETTURA DI ZERO	PERIODO INTERRUZIONE	DATA FINE ATTIVITA'	
CH_MO33	M. OTTICHE		12/07/12		12/12/14	RIMOSSA
CH_MO34	M. OTTICHE		18/07/12		28/11/14	RIMOSSA
CH_MO35	M. OTTICHE		13/09/12		28/11/14	RIMOSSA
CH_MO36	M. OTTICHE		13/09/12		27/02/13	SOSTITUITA
CH_MO36A	M. OTTICHE		28/03/13		28/11/14	RIMOSSA
CH_MO37	M. OTTICHE		18/09/12		13/06/13	SOSTITUITA
CH_MO37A	M. OTTICHE		01/07/13		28/11/14	RIMOSSA
CH_MO38	M. OTTICHE		07/02/13		28/11/14	RIMOSSA
CH_MO39	M. OTTICHE		07/02/13		28/11/14	RIMOSSA
CH_MO40	M. OTTICHE		14/02/13		07/11/13	DIVELTA
CH_MO41	M. OTTICHE		05/03/13		28/11/14	RIMOSSA
CH_MO42	M. OTTICHE		05/03/13		28/11/14	RIMOSSA
CH_MO43	M. OTTICHE		05/03/13		31/10/13	DIVELTA
CH_MO44	M. OTTICHE		05/03/13		28/08/13	DIVELTA
CH_MO45	M. OTTICHE		28/03/13		15/01/14	DIVELTA
CH_MO46	M. OTTICHE		28/03/13		26/01/15	RIMOSSA
CH_MO47	M. OTTICHE		28/03/13		26/01/15	RIMOSSA
CH_MO48	M. OTTICHE		28/03/13		28/11/14	RIMOSSA
CH_MO49	M. OTTICHE		28/03/13		28/11/14	RIMOSSA
CH_MO50	M. OTTICHE		28/03/13		21/08/15	RIMOSSA
CH_MO51	M. OTTICHE		03/04/13		28/10/14	DIVELTA
CH_MO52	M. OTTICHE		28/03/13		21/08/15	RIMOSSA
CH_MO53	M. OTTICHE		28/03/13	28/02/14 – 23/07/14	21/08/15	RIMOSSA
CH_MO54	M. OTTICHE		28/03/13		12/02/15	RIMOSSA
CH_MO55	M. OTTICHE		28/03/13		29/12/14	RIMOSSA
CH_MO56	M. OTTICHE		28/03/13		26/01/15	RIMOSSA
CH_MO57	M. OTTICHE		28/03/13		26/01/15	RIMOSSA
CH_MO58	M. OTTICHE		28/03/13		28/11/14	RIMOSSA
CH_MO59	M. OTTICHE		28/03/13		28/11/14	RIMOSSA
CH_MO60	M. OTTICHE		28/03/13		29/12/14	RIMOSSA
CH_MO61	M. OTTICHE		28/03/13	Dal 28/02/14	29/12/14	RIMOSSA
CH_MO62	M. OTTICHE		28/03/13		12/02/15	RIMOSSA
CH_MO63	M. OTTICHE		28/03/13		12/12/14	RIMOSSA
CH_MO64	M. OTTICHE		28/03/13		12/12/14	RIMOSSA
CH_MO65	M. OTTICHE		06/02/14		24/03/14	DIVELTA
CH_MO66	M. OTTICHE		06/02/14		16/09/14	RIMOSSA
CH_MO67	M. OTTICHE		06/02/14		16/09/14	RIMOSSA
CH_MO68	M. OTTICHE		06/02/14		16/09/14	RIMOSSA

Ansaldo STS A Hitachi Group Company	LINEA 6 METROPOLITANA DI NAPOLI - PROGETTO ESECUTIVO <i>OPERE CIVILI - MONITORAGGIO GEOTECNICO GEOREFERENZIATO</i> <i>REPORT DELLE MISURE - STAZIONE CHIAIA</i>	LM6 7FX 2C I 56 Data: 29/12/16 Metropolit. di Napoli A.T.I. LM6 TreEsse Engineering S.r.l.
---	---	---

NOME	TIPOLOGIA STRUMENTO	DATA INSTALLAZIONE	DISPONIBILITA' LETTURA			NOTE
			DATA LETTURA DI ZERO	PERIODO INTERRUZIONE	DATA FINE ATTIVITA'	
CH_MO69	M. OTTICHE		06/02/14		16/09/14	RIMOSSA
CH_MO70	M. OTTICHE		06/02/14		16/09/14	RIMOSSA
CH_MO71	M. OTTICHE		12/02/14		16/09/14	RIMOSSA
CH_MO72	M. OTTICHE		28/02/14		16/09/14	RIMOSSA
CH_MO73	M. OTTICHE		06/03/14		16/09/14	RIMOSSA
CH_MO74	M. OTTICHE		06/03/14		16/09/14	RIMOSSA

(*) al presente Report non ci sono misure da consegnare per lo strumento

Mire Ottiche

CH_MO01-74

Affidabilità strumentale
A.T.I. LM6 – TreEsse

Congruenza progettuale
C.T. ATI LM6 – C.T. Monitoraggio

buono
da rivedere
da scartare

X

congruente
non congruente, da valutare
non congruente con implicazioni sulla
sicurezza

NOTE

In data 28/03/13 la mira ottica CH_MO36 viene sostituita da CH_MO36A

In data 01/07/13 la mira ottica CH_MO37 viene sostituita da CH_MO37A

La mira ottica CH_MO70 in data 17/03/14 e 24/03/14 è stata urtata da mezzo meccanico

METROPOLITANA LINEA 6 - RESOCONTO MANUTENZIONE TRESSE ENGINEERING S.R.L.

AM	AM_PZ16_P	PIEZ. CASAGRANDE	30							0	3
AM	AM_PZ17_S	PIEZ. CASAGRANDE	25							0	3
AM	AM_PZ17_P	PIEZ. CASAGRANDE	30							0	3
AM	AM_PZ18_S	PIEZ. CASAGRANDE	29							0	3
AM	AM_PZ18_P	PIEZ. CASAGRANDE	31							0	3
AM	AM_PZ19_S	PIEZ. CASAGRANDE	28							0	3
AM	AM_PZ19_P	PIEZ. CASAGRANDE	35							0	3
AM	AM_PZ20_S	PIEZ. CASAGRANDE	29							0	3
AM	AM_PZ20_P	PIEZ. CASAGRANDE	34							0	3
AM	AM_PZ21_S	PIEZ. CASAGRANDE	29							0	0
AM	AM_PZ21_P	PIEZ. CASAGRANDE	32							0	0
AM	AM_PZ22_S	PIEZ. CASAGRANDE	29							0	0
AM	AM_PZ22_P	PIEZ. CASAGRANDE	32							0	0
AM	AM_PZ23_S	PIEZ. CASAGRANDE	29							0	0
AM	AM_PZ23_P	PIEZ. CASAGRANDE	32							0	0
AM	AM_PZ24_S	PIEZ. CASAGRANDE	30							0	0
AM	AM_PZ24_P	PIEZ. CASAGRANDE	29							0	0
AM	AM_IN_P6	INCLINOMETRO	3/44							0	1
AM	AM_IN_P88	INCLINOMETRO	08/36							0	1

Note:

Gli strumenti AM_EI3 bis/ES3 bis (ESTENSO-INCLINOMETRO) e AM_EI1/AM_ES1 (ESTENSO-INCLINOMETRO) risultano leggibili con la sonda inclinometrica ma con la sonda estensimetrica. Pertanto nel programma di monitoraggio verranno eseguite le sole letture inclinometriche.

STAZIONE CHIAIA

COD.STAZIONE	COD. STRUM.	TIPOLOGIA STRUM.	METRI da p.c.	19/12	20/12	21/12	22/12	23/12	ESITO	TOT MESE	TOTALE
CH	CH_PZ2	PIEZ. TUBO APERTO	50	1					P	1	3
CH	CH_PZ4	PIEZ. TUBO APERTO	50/50							0	0
CH	CH_PZ5	PIEZ. CASAGRANDE	40	1					P	0	0
CH	CH_PZ6_S	PIEZ. CASAGRANDE	50							0	0
CH	CH_PZ6_P	PIEZ. CASAGRANDE	42							0	0
CH	CH_PZ7	PIEZ. CASAGRANDE	47	1					P	0	0
CH	CH_EI1/ES1	ESTENSO-INCLINOMETRO	25/54							0	1
CH	CH_IN1	INCLINOMETRO	54/54							0	1
CH	CH_IN3	INCLINOMETRO	54/54							0	1
CH	CH_IN4	INCLINOMETRO	50/50							0	0
CH	CH_IN_P13	INCLINOMETRO	20/20							0	4
CH	CH_IN_P50	INCLINOMETRO	18/18							0	4
CH	CH_IN_P81	INCLINOMETRO	24/24							0	1
CH	CH_IN_P67	INCLINOMETRO	23/23							0	3
CH	CH_PZ1	PIEZ. TUBO APERTO	50/50							0	2
CH	CH_PZ3	PIEZ. TUBO APERTO	40/40							0	0
CH	CH_EI2/ES2	ESTENSO-INCLINOMETRO	55/55							0	1
CH	CH_IN2	INCLINOMETRO	54/54							0	3

Note:

Lo strumento CH_EI1/ES1(ESTENSO-INCLINOMETRO) risulta leggibile per 25m rispetto agli iniziali 54. Tale riduzione è dovuta al passaggio della TBM che ha intercettato lo strumento tagliando la porzione inferiore interferente con la galleria.

METROPOLITANA LINEA 6 - RESOCONTO MANUTENZIONE TRESSE ENGINEERING S.R.L.

STAZIONE MUNICIPIO

COD.STAZIONE	COD. STRUM.	TIPOLOGIA STRUM.	METRI da p.c.	19/12	20/12	21/12	22/12	23/12	ESITO	TOT MESE	TOTALE
MU	MU_PZ1	PIEZ. TUBO APERTO	16,5							0	6
MU	MU_PZ2	PIEZ. TUBO APERTO	25,5							0	9
MU	MU_PZ3	PIEZ. TUBO APERTO	25,20							0	8
MU	MU_PZ4	PIEZ. TUBO APERTO	23,80							0	12
MU	MU_PZ5	PIEZ. TUBO APERTO	17,70							0	13
MU	MU_PZ6	PIEZ. TUBO APERTO	13							0	11
MU	MU_E11/ES1	ESTENSO-INCLINOMETRO	35/35							0	7
MU	MU_E12/ES2	ESTENSO-INCLINOMETRO	34/34							0	6
MU	MU_E13/ES3	ESTENSO-INCLINOMETRO	34/34							0	6
MU	MU_E14/ES4	ESTENSO-INCLINOMETRO	35/35							0	4

CAMERE DI VENTILAZIONE

TORRETTA

COD.STAZIONE	COD. STRUM.	TIPOLOGIA STRUM.	METRI da p.c.	19/12	20/12	21/12	22/12	23/12	ESITO	TOT MESE	TOTALE
CDV_TOR	CDV_TOR_E11/ES1	ESTENSO-INCLINOMETRO	31/31		1				P	1	3
CDV_TOR	CDV_TOR_E12/ES2	ESTENSO-INCLINOMETRO	27/27		1				P	1	3
CDV_TOR	CDV_TOR_PZ1_P	PIEZ. CASAGRANDE	30		1				P	1	3
CDV_TOR	CDV_TOR_PZ1_S	PIEZ. CASAGRANDE	21		1				P	1	3
CDV_TOR	CDV_TOR_PZ2_P	PIEZ. CASAGRANDE	30							0	2
CDV_TOR	CDV_TOR_PZ2_S	PIEZ. CASAGRANDE	21							0	2
CDV_TOR	CDV_TOR_PZ3_P	PIEZ. CASAGRANDE	30			1			P	1	4
CDV_TOR	CDV_TOR_PZ3_S	PIEZ. CASAGRANDE	21			1			P	1	4
CDV_TOR	CDV_TOR_PZ4_P	PIEZ. CASAGRANDE	30			1			P	1	4
CDV_TOR	CDV_TOR_PZ4_S	PIEZ. CASAGRANDE	21			1			P	1	4
CDV_TOR	CDV_TOR_PZ5_P	PIEZ. CASAGRANDE	35			1			P	1	4

S.MARIA IN PORTICO



COD.STAZIONE	COD. STRUM.	TIPOLOGIA STRUM.	METRI da p.c.	19/12	20/12	21/12	22/12	23/12	ESITO	TOT MESE	TOTALE
CDV_SMP	CDV_SMP_E11/ES1	ESTENSO-INCLINOMETRO	30/30				1		P	1	1
CDV_SMP	CDV_SMP_PZ1_P	PIEZ. CASAGRANDE	30				1		P	1	2
CDV_SMP	CDV_SMP_PZ1_S	PIEZ. CASAGRANDE	21				1		P	1	2
CDV_SMP	CDV_SMP_PZ2_P	PIEZ. CASAGRANDE	30							0	2
CDV_SMP	CDV_SMP_PZ2_S	PIEZ. CASAGRANDE	21							0	2
CDV_SMP	CDV_SMP_PZ3_P	PIEZ. CASAGRANDE	30				1		P	1	2
CDV_SMP	CDV_SMP_PZ3_S	PIEZ. CASAGRANDE	21				1		P	1	2

VITTORIA

COD.STAZIONE	COD. STRUM.	TIPOLOGIA STRUM.	METRI da p.c.	19/12	20/12	21/12	22/12	23/12	ESITO	TOT MESE	TOTALE
CDV_VIT	CDV_VIT_PZ1	PIEZ. CASAGRANDE	24							0	1
CDV_VIT	CDV_VIT_PZ2	PIEZ. CASAGRANDE	24					1	P	1	4

METROPOLITANA LINEA 6 - RESOCONTO MANUTENZIONE TRESSE ENGINEERING S.R.L.

LEGENDA

	IN ROSSO STRUMENTO FUORI USO (per il quale è inutile programmare attività di manutenzione e monitoraggio)
	IN VERDE STRUMENTO A FUNZIONALITA' RIDOTTA
	IN ARANCIO STRUMENTO SOSTITUITO
P	ESITO POSITIVO
N	ESITO NEGATIVO
Video	VIDEOISPEZIONE ESEGUITA

NOTE

Gli strumenti sottoposti a manutenzione nel periodo indicato, dopo il trattamento di spurgo, lavaggio a pressione, verifica dell'accessibilità tubi di misura, hanno migliorato la loro funzionalità. Superando le prove con esito positivo.

Per i piezometri tipo Casagrande sotto riportati, si evince la scarsa comunicazione fra i tubi di misura, che indica un ridotto ricircolo dell'acqua all'interno della cella. Dalla risposta strumentale ottenuta durante le fasi di manutenzione, si suppone un funzionamento assimilabile più a piezometri tubo aperto che non a celle tipo Casagrande, ciò potrebbe comportare tempi di risposta più lunghi. Tuttavia questi strumenti continuano a fornire misure correlabili con gli altri strumenti funzionanti, continueranno ad essere regolarmente inseriti nel programma di monitoraggio e di manutenzione.