



LINEA 6 – METROPOLITANA DI NAPOLI

				(PRIMA EMISSIONE) – NOVEMBRE 2014	NOV 14						
Albinati	De Risi	Manferlotti	Di Luccio								
REDATTO	CONTROLLATO	APPROVATO	AUTORIZZATO	DESCRIZIONE REVISIONE DOCUMENTO	DATA	REV					
 Ansaldo STS A Finmeccanica Company CONCESSIONARIA				 COMUNE DI NAPOLI CONCEDENTE		PROG IMP NUMERO					
						L	M	6	7	F	X
				CODICE PRODOTTO		AREA		TIPO		FASE	
						4		A		E S	
TITOLO DOCUMENTO: LINEA 6 METROPOLITANA DI NAPOLI PROGETTO ESECUTIVO OPERE CIVILI – MONITORAGGIO GEOTECNICO GEOREFERENZIATO REPORT DELLE MISURE – GALLERIA DI LINEA – MERGELLINA-ARCO MIRELLI											
EMITTENTE  METROPOLITANA DI NAPOLI S.p.A. RESPONSABILE PROGETTAZIONE OPERE CIVILI				A.T.I. LM6				CODICE ENTE 			
										FORMATO A4	
 tre esse ENGINEERING				Monitoraggio delle gallerie e prove di laboratorio per la qualifica dei materiali e loro controllo Monitoraggio opere civili e monitoraggio ambientale							

A termini di legge è rigorosamente vietato riprodurre e comunicare a terzi il contenuto del presente documento

INDICE

1. PREMESSA	3
2. DATI GENERALI	4
3. STRUMENTAZIONE ESTERNA INSTALLATA	5
4. PLANIMETRIA STRUMENTAZIONE MONITORAGGIO	7
5. FASI LAVORATIVE	13
6. MISURE GEOTECNICHE-ESTENSIMETRICHE	16
7. MISURE GEOTECNICHE-INCLINOMETRICHE	23
8. MISURE GEOTECNICHE-PIEZOMETRICHE	30
9. MISURE TOPOGRAFICHE-STAFFE DI LIVELLAZIONE	53
10. MISURE TOPOGRAFICHE -CAPISALDI	63
11. MISURE GEOTECNICHE – BARRETTE ESTENSIMETRICHE A CORDA VIBRANTE ALL’INTERNO DEI CONCI	69
ALLEGATO 1 – MANUTENZIONE	86

1. PREMESSA

Nell'ambito della realizzazione della nuova Metropolitana di Napoli (**Linea 6, tratta Mergellina - Municipio**) è prevista una rete di monitoraggio e controllo finalizzata alla periodica registrazione delle grandezze fisiche di maggiore interesse e agli effetti legati alle attività di cantiere.

In generale, per la galleria di linea il sistema di monitoraggio prevede i seguenti strumenti:

- Capisaldi di livellazione, posti sul terreno e sui marciapiedi degli edifici adiacenti il tracciato della galleria;
- Staffe livellometriche, poste sugli edifici adiacenti il tracciato della galleria;
- Piezometri Casagrande o a tubo aperto, realizzati lungo il tracciato;
- Inclinometri ed estenso-inclinometri, realizzati lungo il tracciato della galleria di linea;
- Barrette estensimetriche, disposte all'interno dei conci montati in galleria di linea.

L'installazione di tale strumentazione impiegata lungo le aree di cantiere (stazione Chiaia, S. Pasquale, Arco Mirelli e Municipio) risulta completa all'interno ed all'esterno dei pozzi di stazione; diversamente, quella relativa alla Galleria di linea è ad oggi in fase d'installazione.

Di seguito saranno restituiti i grafici frutto delle letture svolte lungo la tratta Mergellina - Arco Mirelli:

- Inclinatori, Estensimetri, Piezometri, Barrette estensimetriche, acquisizione elaborazione restituzione dati competenza Tre Esse.
- Staffe di livellazione, Capisaldi acquisizione competenza ATI, elaborazione restituzione dati competenza Tre Esse.

2. DATI GENERALI

Commessa: Linea 6 – Metropolitana Di Napoli

Impresa esecutrice: Riviera S.c.a.r.l.

Monitoraggio: Tre Esse Engineering S.r.l.

3. STRUMENTAZIONE INSTALLATA

La nomenclatura della strumentazione di monitoraggio ha subito una variazione, necessaria per rendere uniforme ed univoco il nome di ogni strumento installato lungo tutta la tratta.

Esempio: **GL_MA_SP01_ES1;**

la prima serie di simboli identifica la zona oggetto di monitoraggio, in questo caso Galleria di Linea tratta Mergellina - Arco Mirelli,

la seconda è identificativa della sezione strumentata, in questo caso la Sezione Principale n°1,

la terza è identificativa dello strumento,

Elenco strumentazione installata:

- n°6 Estenso-inclinometri GL_MA_SP01_ES1, GL_MA_SP01_ES2,
GL_MA_SC01_ES1, GL_MA_SC01_ES2
GL_MA_SP02_ES1, GL_MA_SP02_ES2
- n°6 Inclinometri GL_MA_SP01_EI1, GL_MA_SP01_EI2,
GL_MA_SC01_EI1, GL_MA_SC01_EI2
GL_MA_SP02_EI1, GL_MA_SP02_EI2

- n°8 Piezometri GL_MA_SP01_PZ, GL_MA_SC01_PZ,
GL_MA_SP02_PZ, GL_MA_PZ1-5,

- n°182 Staffe di Livellazione GL_MA_STL 01-241

- n°181 Capisaldi GL_MA_AT 01-44_CS 01-04
GL_MA_SP01_CS 01-04
GL_MA_SC01_CS 01-05
GL_MA_SP02_CS 01-05

- n°2 Anelli Strumentati: (160 Barrette estensimetriche per calcestruzzo)

16°Anello montato in galleria.

GL_MA_SP01_B-I1L-5L
GL_MA_SP01_B-I1T-5T

238°Anello montato in galleria.

GL_MA_SP02_B-I1L-5L
GL_MA_SP02_B-I1T-5T

4. PLANIMETRIA STRUMENTAZIONE MONITORAGGIO

Figure 4.1-4.5. nelle figure vengono rappresentate le planimetrie della tratta Mergellina - Arco Mirelli della Galleria di Linea e la disposizione degli strumenti previsti per il monitoraggio geotecnico.



Figura 4.1.: Planimetria tratta Mergellina - Arco Mirelli, raffigurante la disposizione della prima installazione della strumentazione di monitoraggio.



Figura 4.2.: Planimetria tratta Mergellina - Arco Mirelli, raffigurante la disposizione della seconda installazione della strumentazione di monitoraggio.

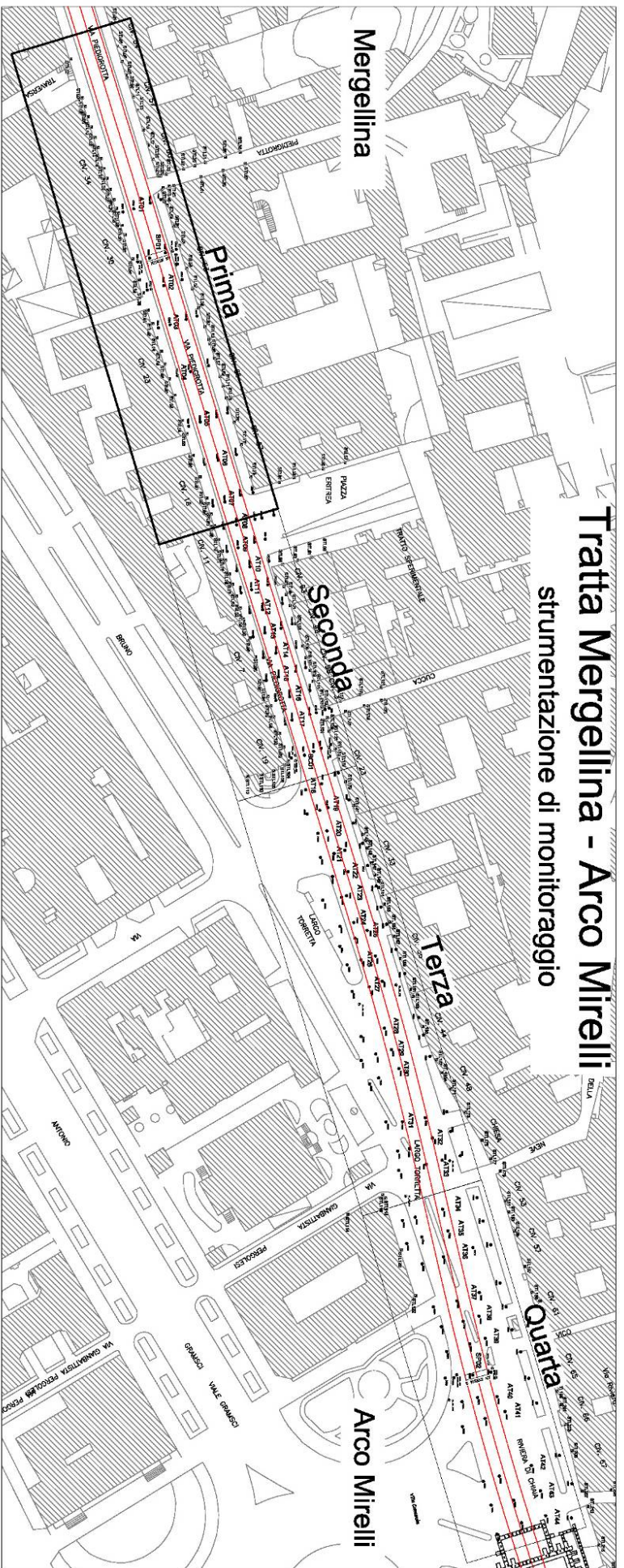
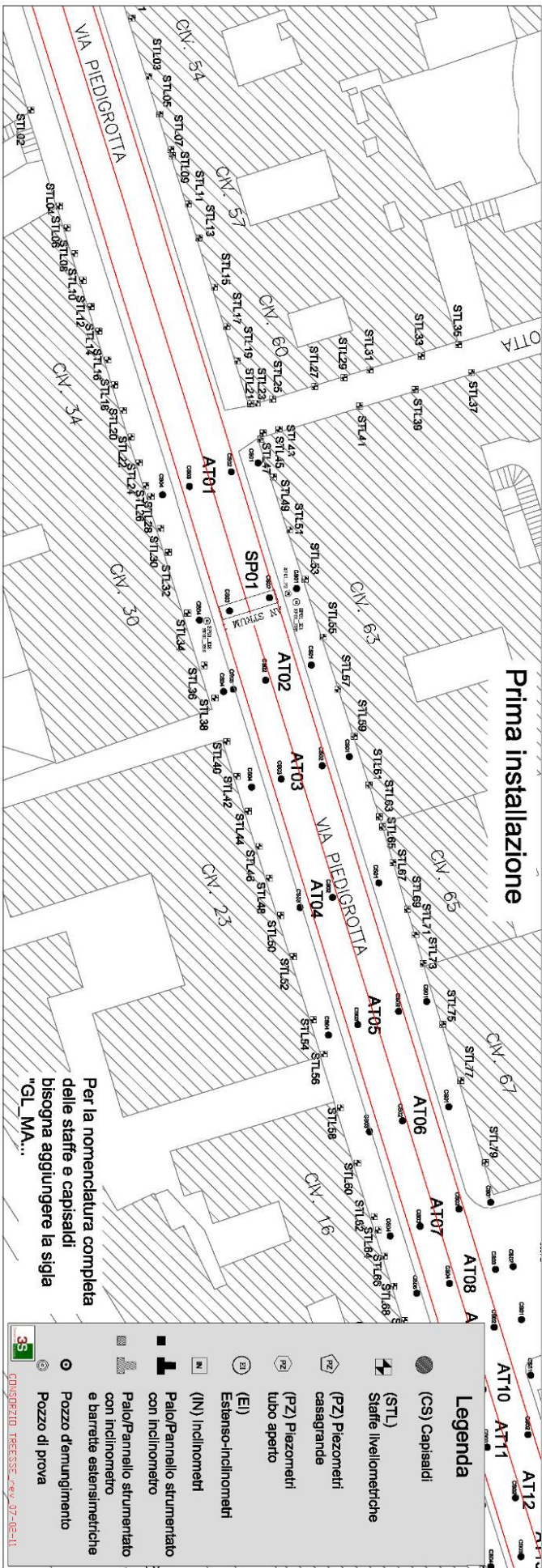

Tratta Mergellina - Arco Mirelli
strumentazione di monitoraggio

Terza installazione

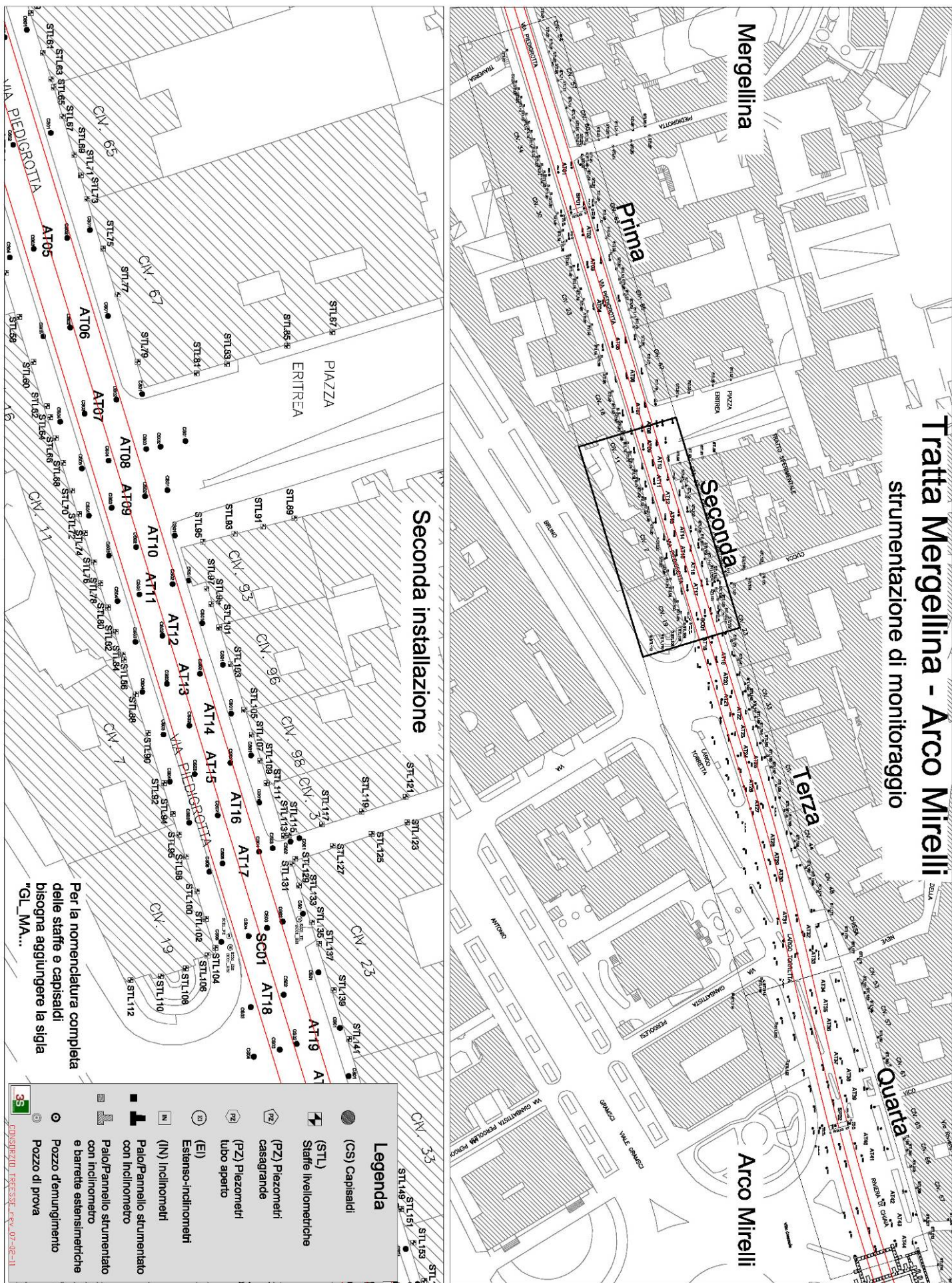
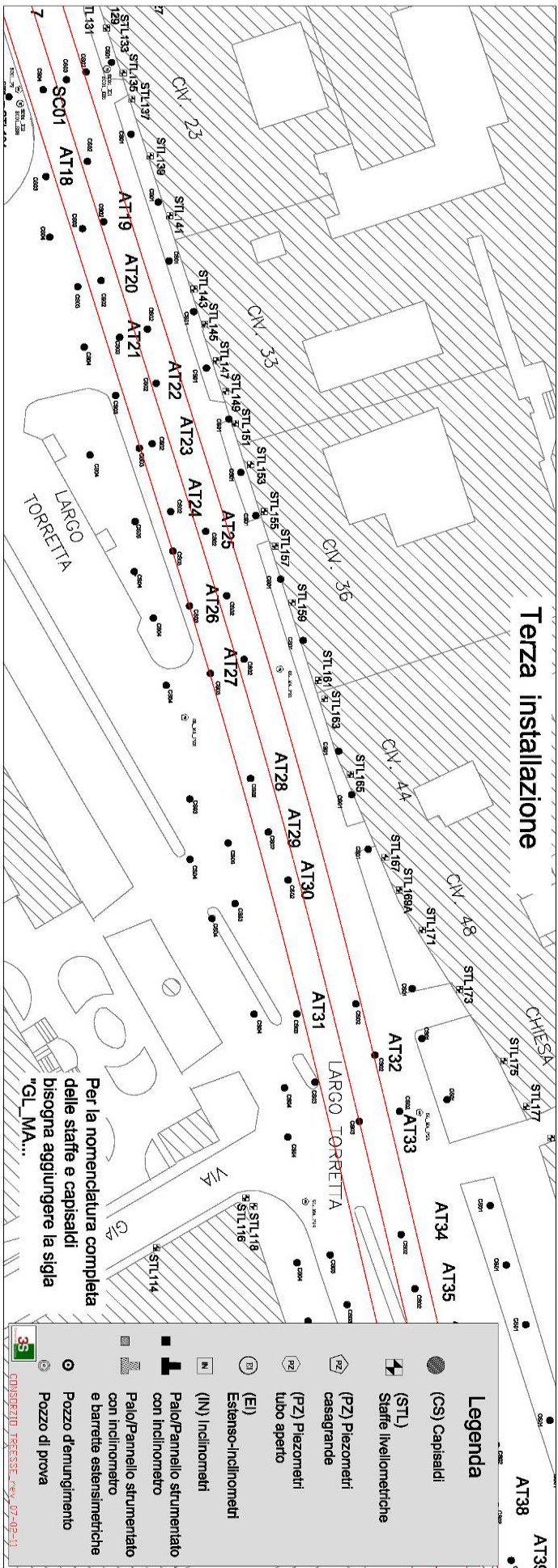
Per la nomenclatura completa delle staffe e capsaldi bisogna aggiungere la sigla "GL_MA..."

Legenda	
	(CS) Capsaldi
	(STL) Staffe livellometriche
	(PZ) Piezometri casagrande
	(PZ) Piezometri tubo aperto
	(EI) Estenso-inclinometri
	(IN) Inclinometri
	Paloi/Pannello strumentato con inclinometro
	Paloi/Pannello strumentato con inclinometro e barrette estensimetriche
	Pozzo di emungimento
	Pozzo di prova

CONSULENZA TECNICA S.p.A. 07-02-14

Figura 4.3.: Planimetria tratta Mergellina - Arco Mirelli, raffigurante la disposizione della terza installazione della strumentazione di monitoraggio.



Figura 4.4.: Planimetria tratta Mergellina - Arco Mirelli, raffigurante la disposizione della quarta installazione della strumentazione di monitoraggio.



Figura 4.5.: Planimetria tratta Mergellina - Arco Mirelli, raffigurante la disposizione della strumentazione di monitoraggio in corrispondenza della stazione Arco Mirelli.

5. FASI LAVORATIVE

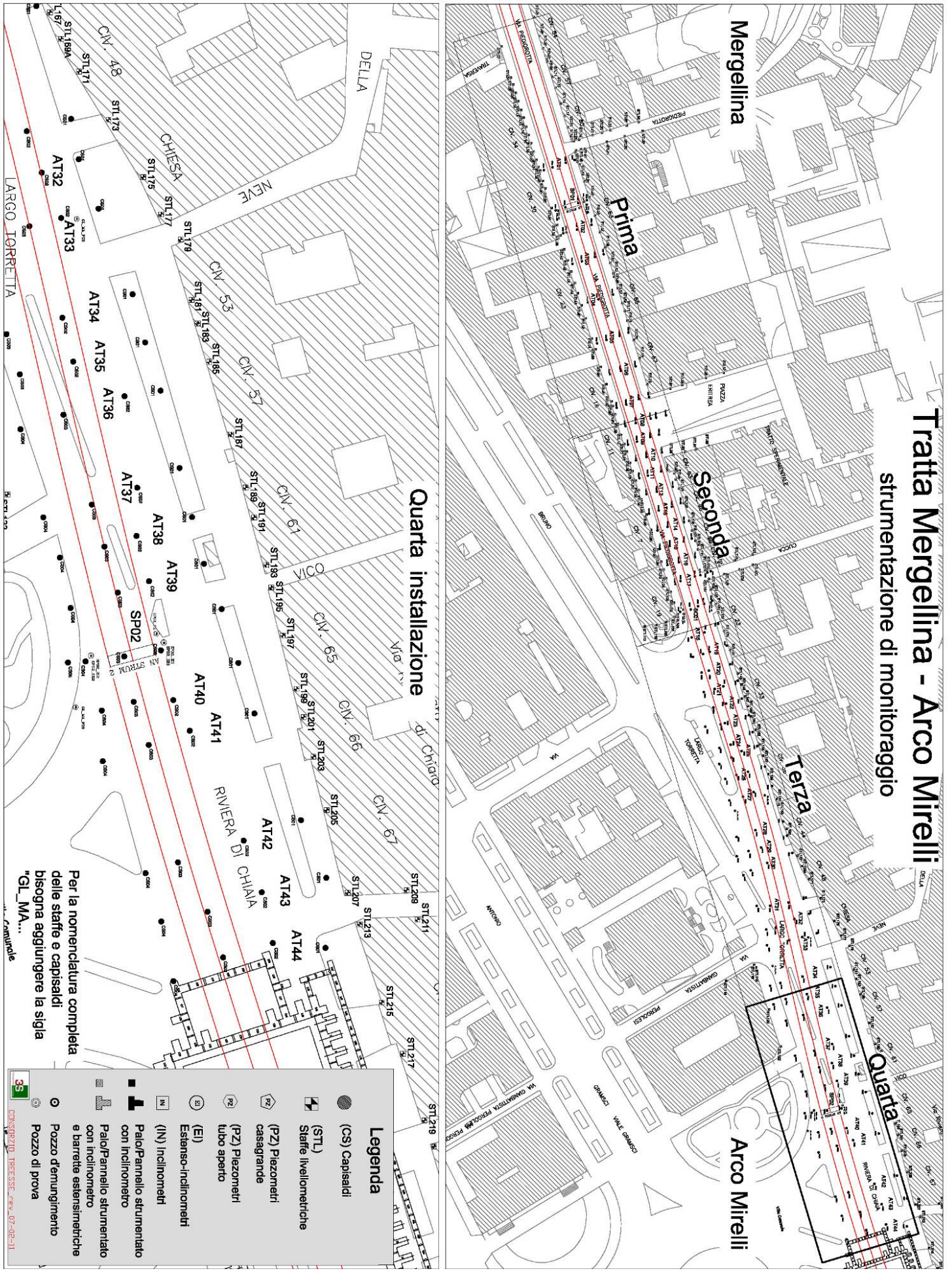
Nel presente capitolo vengono esposte le principali lavorazioni in svolgimento sulla Galleria di Linea (Metropolitana di Napoli - Linea 6).

Le indicazioni riportate, aggiornate al periodo di riferimento del presente report, sono frutto sia delle osservazioni in sito dei tecnici Tre Esse sia delle informazioni comunicateci dall'Impresa Esecutrice.

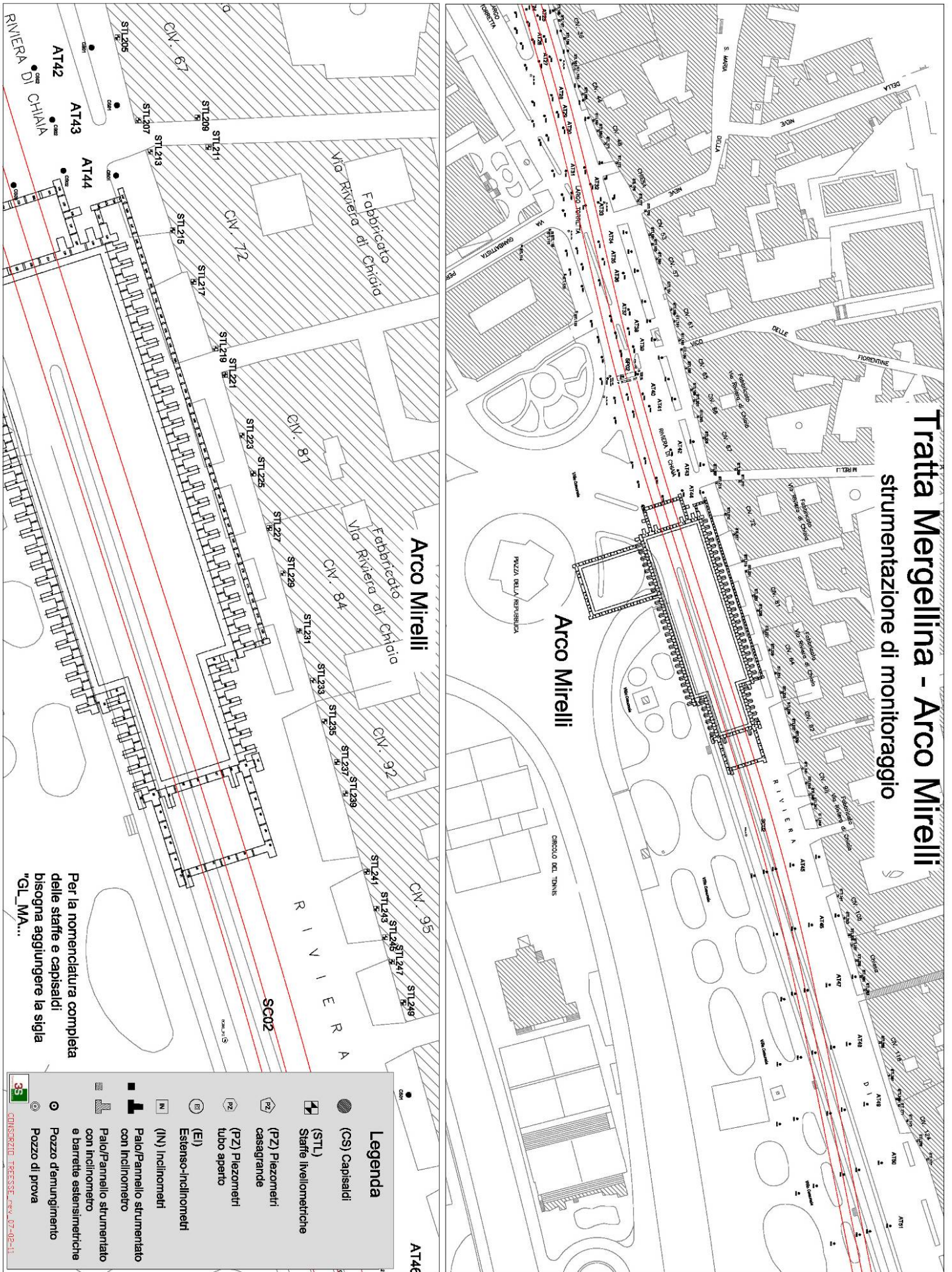
Per la realizzazione della galleria da Mergellina - Municipio 2.905,00 m, passando a pieno nelle stazioni, è stata utilizzata una TBM WIRTH EPB.

Per essere calata e di seguito rimontata nel pozzo di Mergellina la TBM è stata scomposta in vari elementi: scudo anteriore, intermedio, posteriore, testa fresante, erettore, coclea, camera iperbarica etc. Successivamente, elemento per elemento, è stato calato il carro back up, per un totale di 13 pezzi. La stessa procedura osservata per il posizionamento nel pozzo di Mergellina durante la fase di montaggio verrà seguita per lo smontaggio ed estrazione dal pozzo presso piazza Municipio.

In tutto la TBM WIRTH EPB completa di carro back up è lunga 150 m.

In data 07/04/2010 da progressiva 291,00 è iniziato lo scavo della nuova galleria, terminato il 23/11/2011 a progressiva 3196,00 complessivamente sono stati montati 1705 anelli di rivestimento definitivo composti da 9 conci identificati con le lettere A,B,C,D,E,F,G,H,I. Gli anelli montati in posizione 16° - 238° - 653° e 1060° sono stati strumentati con barrette estensimetriche

per la misurazione delle tensioni presenti all'interno del calcestruzzo, tali barrette installate secondo un preciso schema al momento del getto sono presenti su tutti i conci dell'anello tranne il concio A.



Figura 5.1.: Sfondo della TBM nel pozzo d'estrazione di P.za Municipio.



Figura 5.2.: Planimetria avanzamento galleria al 23/11/11.

6. MISURE GEOTECNICHE – ESTENSIMETRICHE

Gli estensimetri consentono di misurare i movimenti dell'ammasso lungo l'asse z. La misura si effettua rilevando la distanza fra anelli magnetici montati originariamente ad 1m di distanza l'uno dall'altro, su tubi "tipo inclinometrico", la variazione della loro distanza verrà registrata tramite un sistema composto da sonda e centralina estensimetrica.

Tabella riepilogativa per gli estensimetri installati.

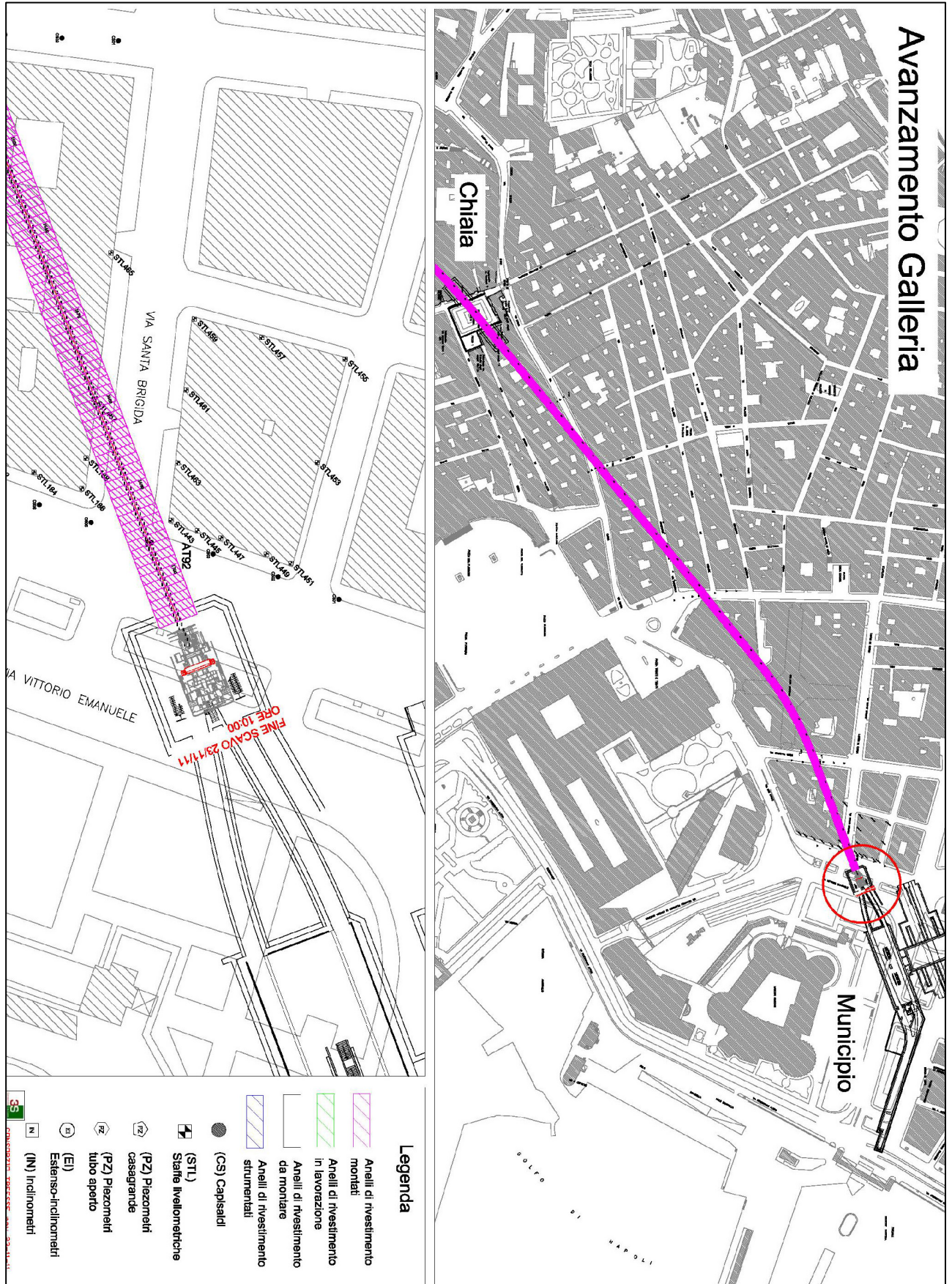
NOME STRUMENTO	TIPOLOGIA STRUM.	DATA INSTALLAZIONE	DISPONIBILITA' LETTURA			NOTE
			DATA LETTURA DI ZERO	PERIODO INTERRUZIONE	DATA FINE ATTIVITA'	
GL_MA_SP01_ES1	ESTENSIMETRO	17/12/09	19/01/10			*
GL_MA_SP01_ES2	ESTENSIMETRO	18/12/09	19/01/10			*
GL_MA_SP02_ES1	ESTENSIMETRO	23/12/09	19/01/10			*
GL_MA_SP02_ES2	ESTENSIMETRO	19/12/09	19/01/10			*
GL_MA_SC01_ES1	ESTENSIMETRO	05/01/10	01/02/10			*
GL_MA_SC01_ES2	ESTENSIMETRO	22/12/09	19/01/10			*

(*) Per lo strumento, nel periodo relativo al presente report, non ci sono misure da consegnare.

Estenso-inclinometro

GL_MA_SP01_ES1

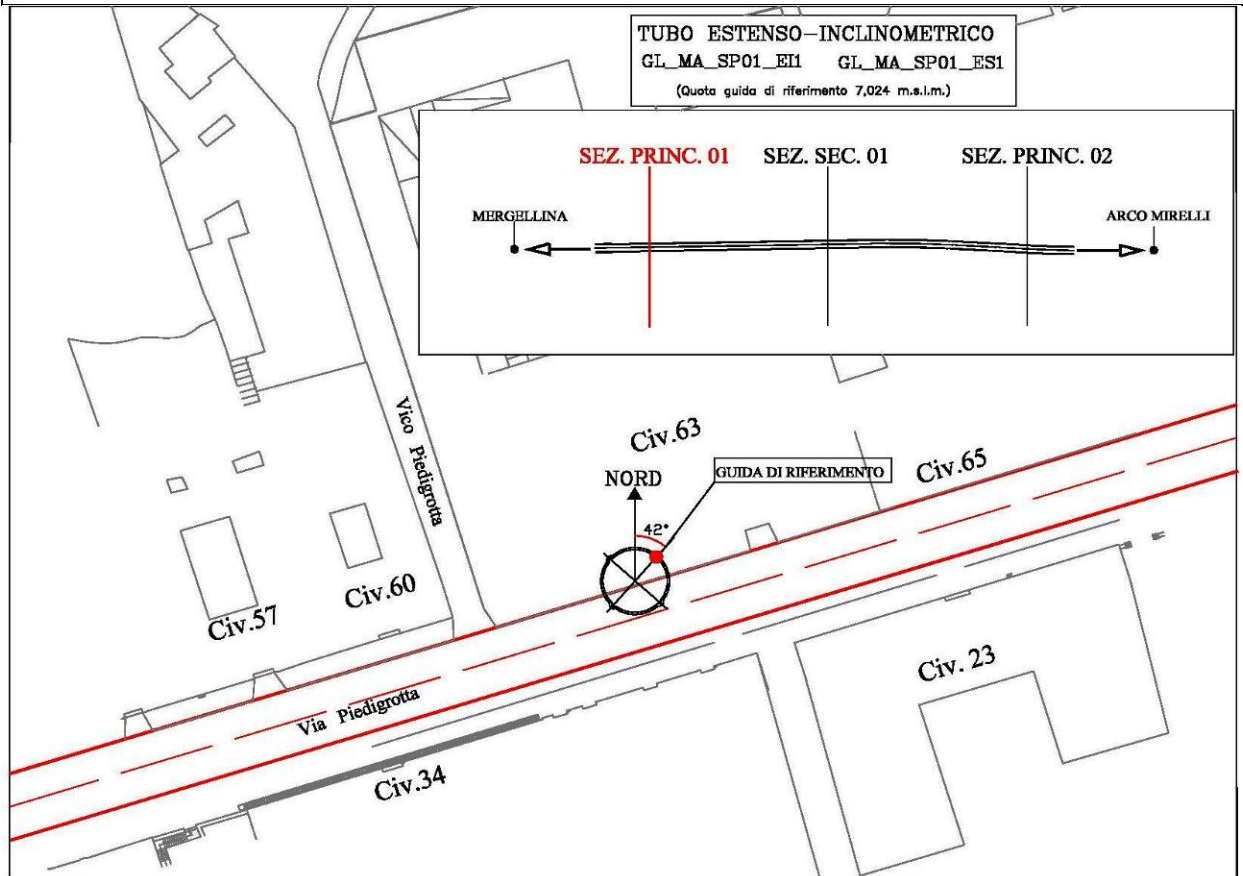

Affidabilità strumentale

A.T.I. LM6 – Consorzio TreEsse

buono
da rivedere
da scartare

X

Congruenza progettuale

C.T. ATI LM6 – C.T. Monitoraggio

congruente
non congruente, da valutare
non congruente con implicazioni sulla sicurezza

NOTE

Per lo strumento, nel periodo relativo al presente report, non ci sono misure da consegnare.

L'ultima misura disponibile è riportata nel report APR 2012 con codifica: LM6 7FX 4A E 10

Estenso-inclinometro

GL_MA_SP01_ES2

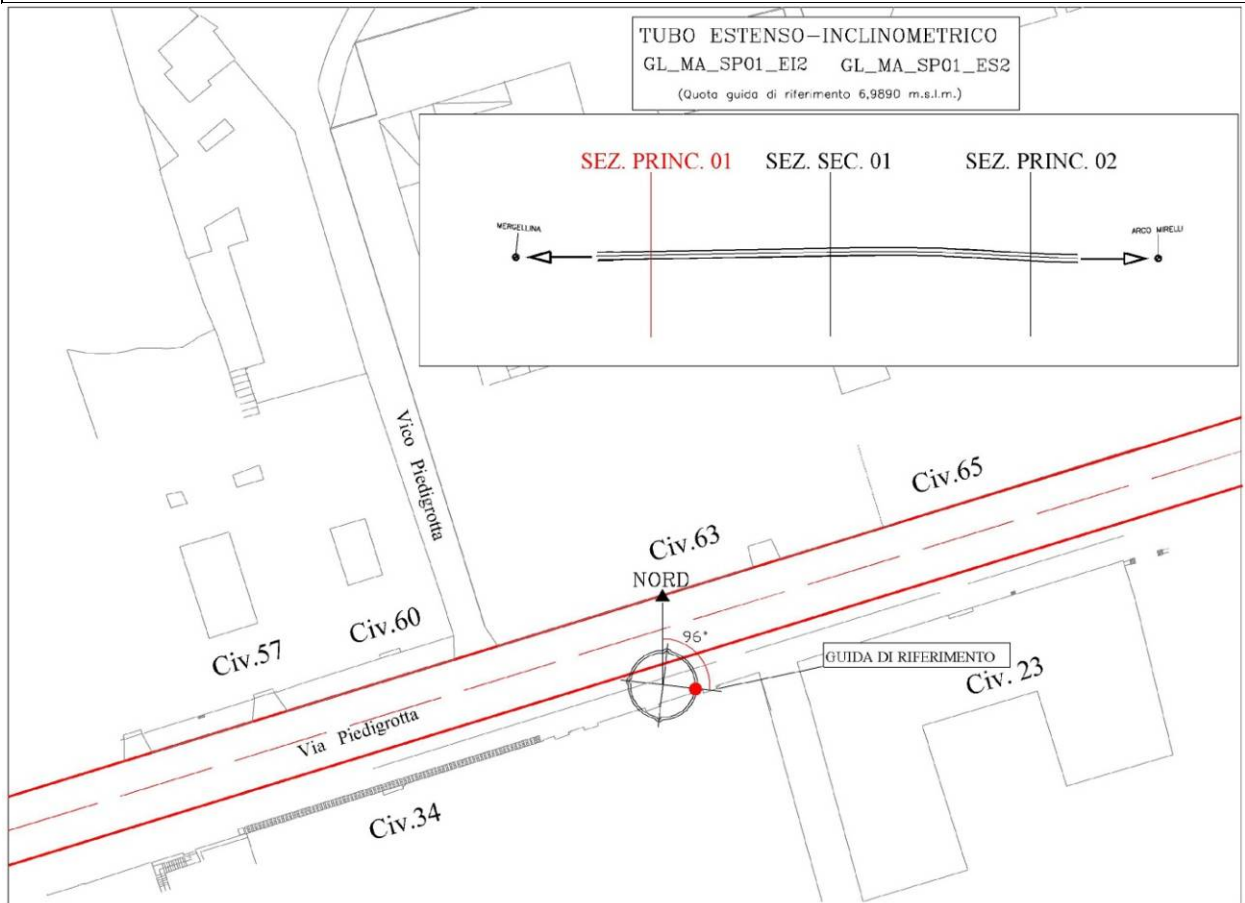

Affidabilità strumentale

A.T.I. LM6 – Consorzio TreEsse

buono
da rivedere
da scartare

X

Congruenza progettuale

C.T. ATI LM6 – C.T. Monitoraggio

congruente
non congruente, da valutare
non congruente con implicazioni sulla sicurezza

NOTE

Per lo strumento, nel periodo relativo al presente report, non ci sono misure da consegnare.

L'ultima misura disponibile è riportata nel report APR 2012 con codifica: LM6 7FX 4A E 10

Estenso-inclinometro

GL_MA_SP02_ES1

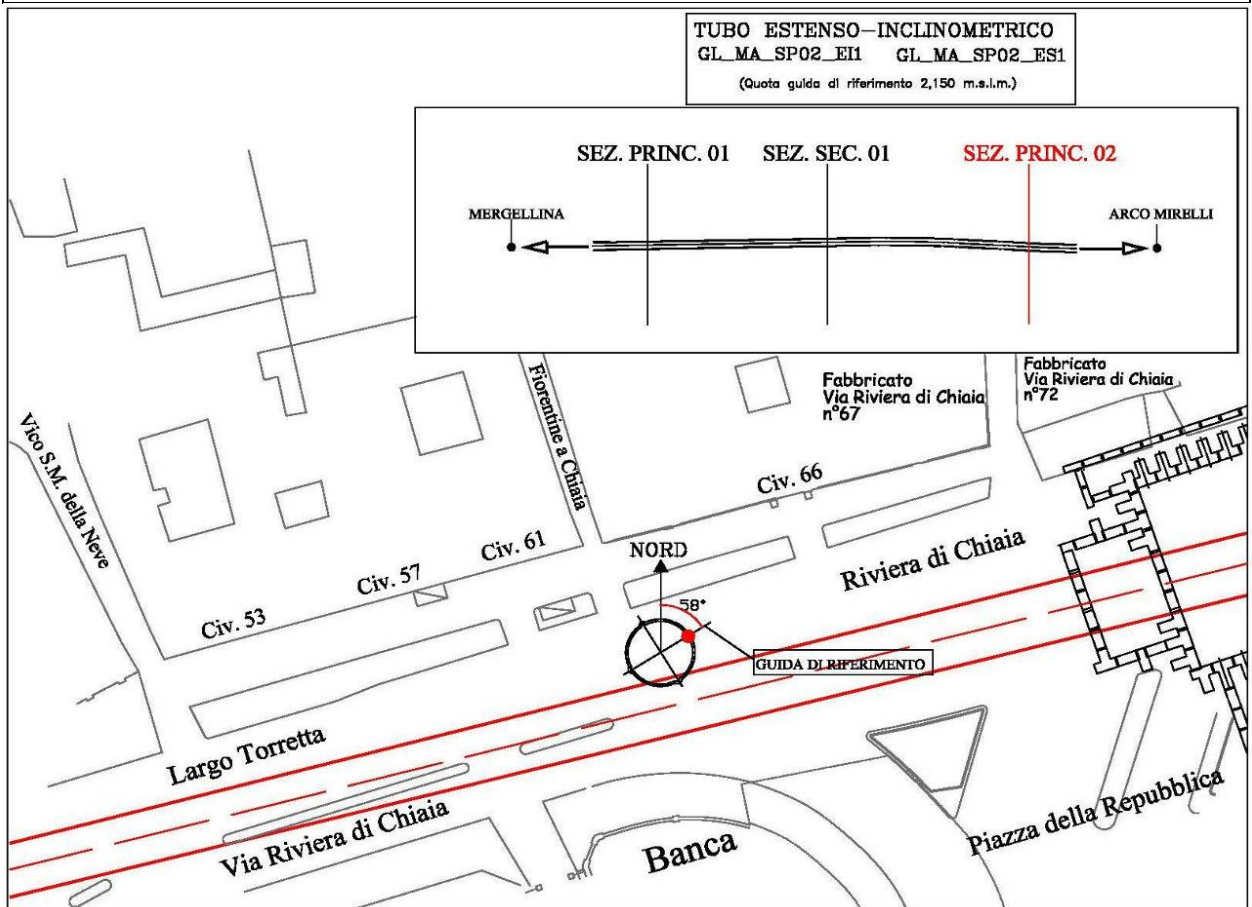

Affidabilità strumentale

A.T.I. LM6 – Consorzio TreEsse

buono
da rivedere
da scartare

X

Congruenza progettuale

C.T. ATI LM6 – C.T.
Monitoraggio

congruente
non congruente, da valutare
non congruente con implicazioni
sulla sicurezza

NOTE

Per lo strumento, nel periodo relativo al presente report, non ci sono misure da consegnare.

L'ultima misura disponibile è riportata nel report APR 2012 con codifica: LM6 7FX 4A E 10

Estenso-inclinometro

GL_MA_SP02_ES2

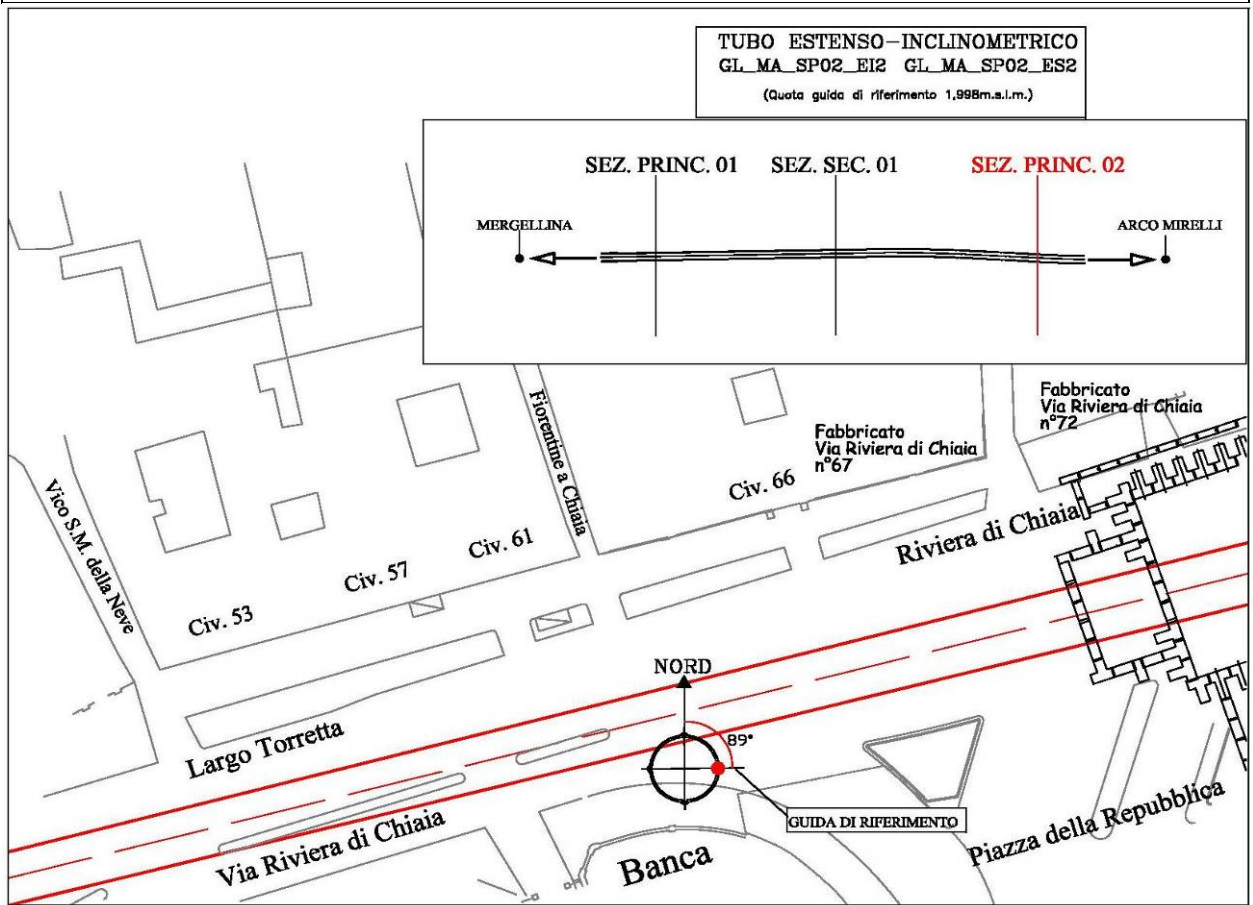

Affidabilità strumentale

A.T.I. LM6 – Consorzio TreEsse

buono
da rivedere
da scartare

X

Congruenza progettuale

C.T. ATI LM6 – C.T.
Monitoraggio

congruente
non congruente, da valutare
non congruente con implicazioni
sulla sicurezza

NOTE

Per lo strumento, nel periodo relativo al presente report, non ci sono misure da consegnare.

L'ultima misura disponibile è riportata nel report APR 2012 con codifica: LM6 7FX 4A E 10

Estenso-inclinometro

GL_MA_SC01_ES1

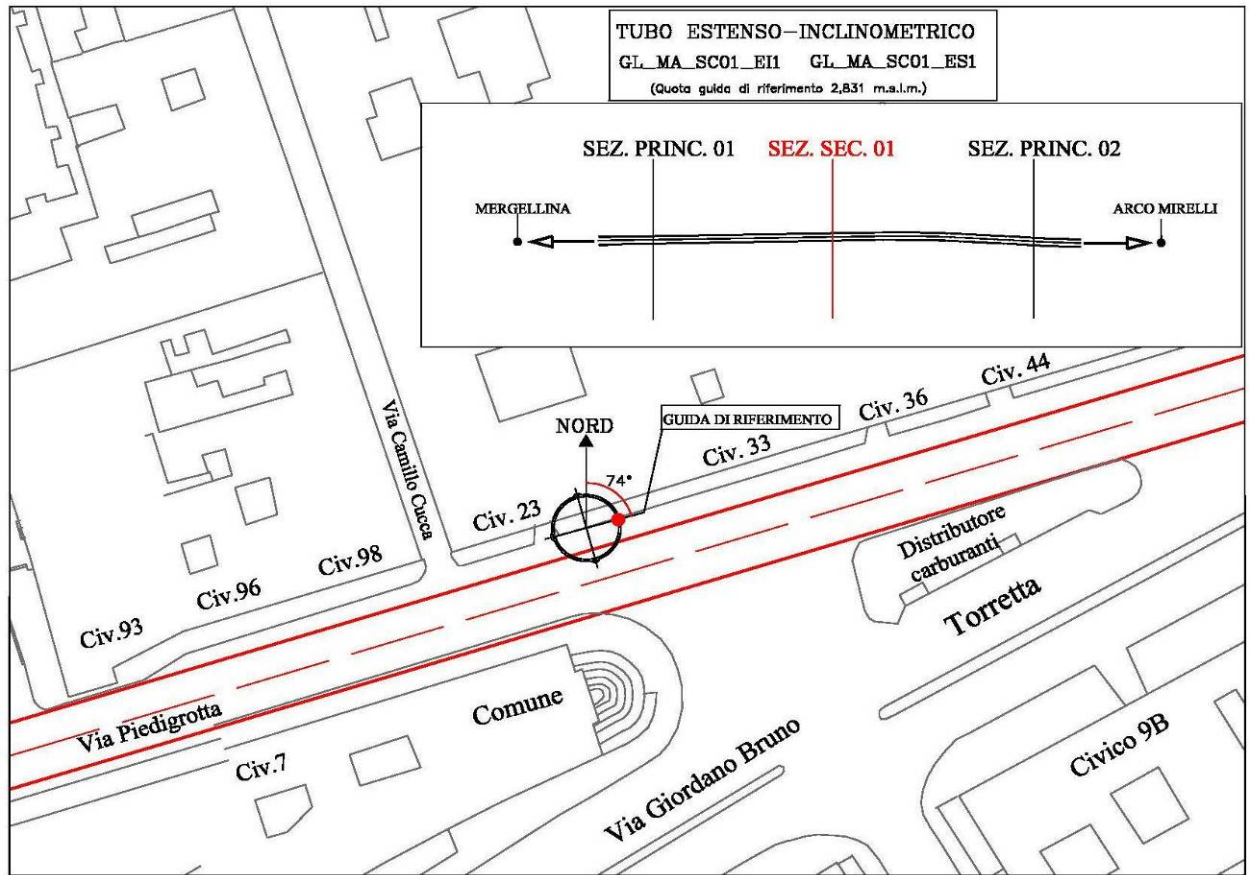

Affidabilità strumentale

A.T.I. LM6 – Consorzio TreEsse

buono
da rivedere
da scartare

X

Congruenza progettuale
C.T. ATI LM6 – C.T.
Monitoraggio

congruente
non congruente, da valutare
non congruente con implicazioni
sulla sicurezza

NOTE

Per lo strumento, nel periodo relativo al presente report, non ci sono misure da consegnare.

L'ultima misura disponibile è riportata nel report APR 2012 con codifica: LM6 7FX 4A E 10

Estenso-inclinometro

GL_MA_SC01_ES2

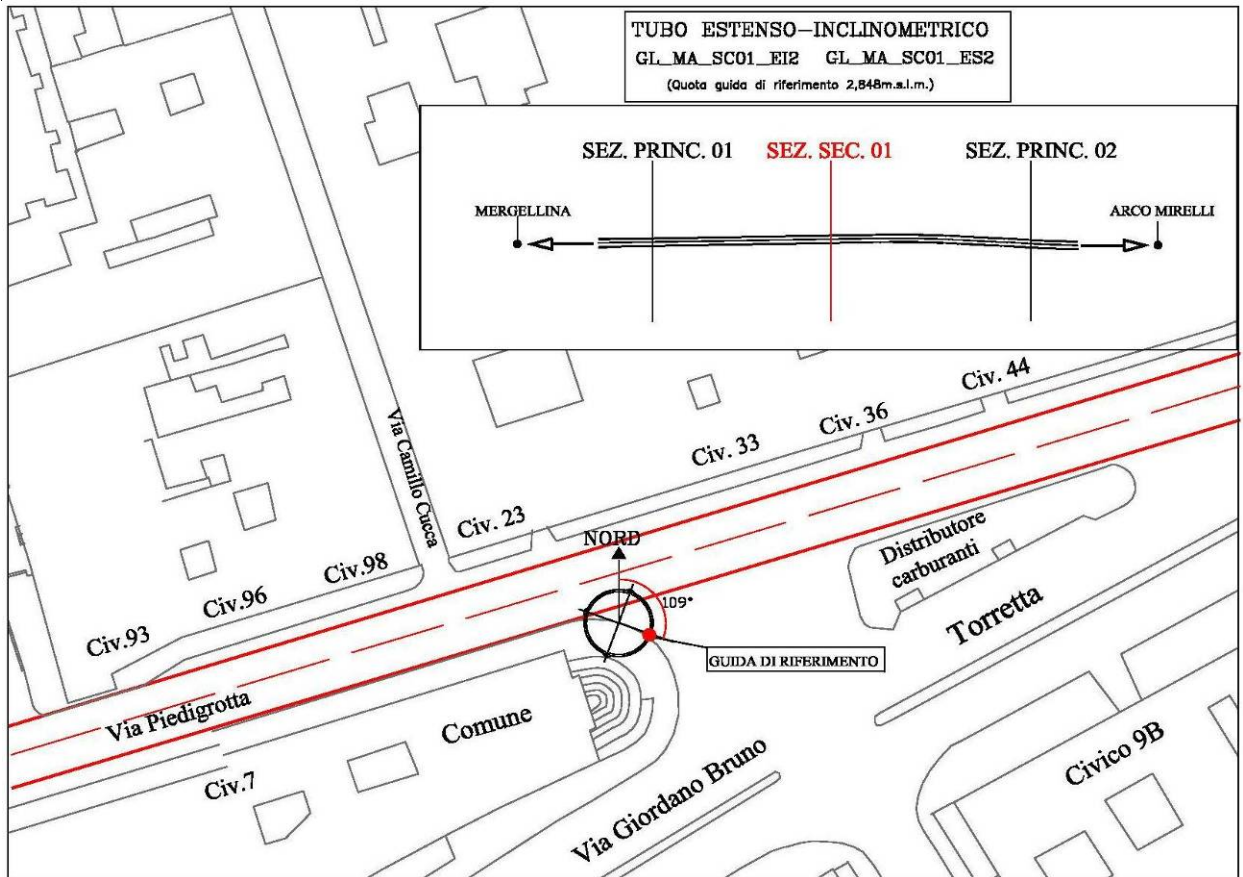

Affidabilità strumentale

A.T.I. LM6 – Consorzio TreEsse

buono
da rivedere
da scartare

X

Congruenza progettuale

C.T. ATI LM6 – C.T.
Monitoraggio

congruente
non congruente, da valutare
non congruente con implicazioni
sulla sicurezza

NOTE

Per lo strumento, nel periodo relativo al presente report, non ci sono misure da consegnare.

L'ultima misura disponibile è riportata nel report APR 2012 con codifica: LM6 7FX 4A E 10

7. MISURE GEOTECNICHE – INCLINOMETRICHE

Gli inclinometri sono strumenti di controllo dei movimenti e delle deformazioni dei terreni nonché delle variazioni di assetto delle strutture. I rilievi consistono nella misura della variazione delle inclinazioni rispetto alla verticale di punti significativi, dall'inclinazione, mediante integrazione numerica si risale agli spostamenti sul piano x-y. La strumentazione di base è composta da tubo inclinometrico a sezione circolare provvisto di scanalature con funzione di guida per la sonda, sonda inclinometrica, cavo e centralina di misura.

Tabella riepilogativa per gli inclinometri installati

NOME STRUMENTO	TIPOLOGIA STRUM.	DATA INSTALLAZIONE	DISPONIBILITA' LETTURA			NOTE
			DATA LETTURA DI ZERO	PERIODO INTERRUZIONE	DATA FINE ATTIVITA'	
GL_MA_SP01_EI1	INCLINOMETRO	17/12/09	18/01/10			*
GL_MA_SP01_EI2	INCLINOMETRO	18/12/09	18/01/10			*
GL_MA_SP02_EI1	INCLINOMETRO	23/12/09	18/01/10			*
GL_MA_SP02_EI2	INCLINOMETRO	19/12/09	18/01/10			*
GL_MA_SC01_EI1	INCLINOMETRO	05/01/10	01/02/10			*
GL_MA_SC01_EI2	INCLINOMETRO	22/12/09	18/01/10			*

(*) Per lo strumento, nel periodo relativo al presente report, non ci sono misure da consegnare.

Inclinometro

GL_MA_SP01_EI1

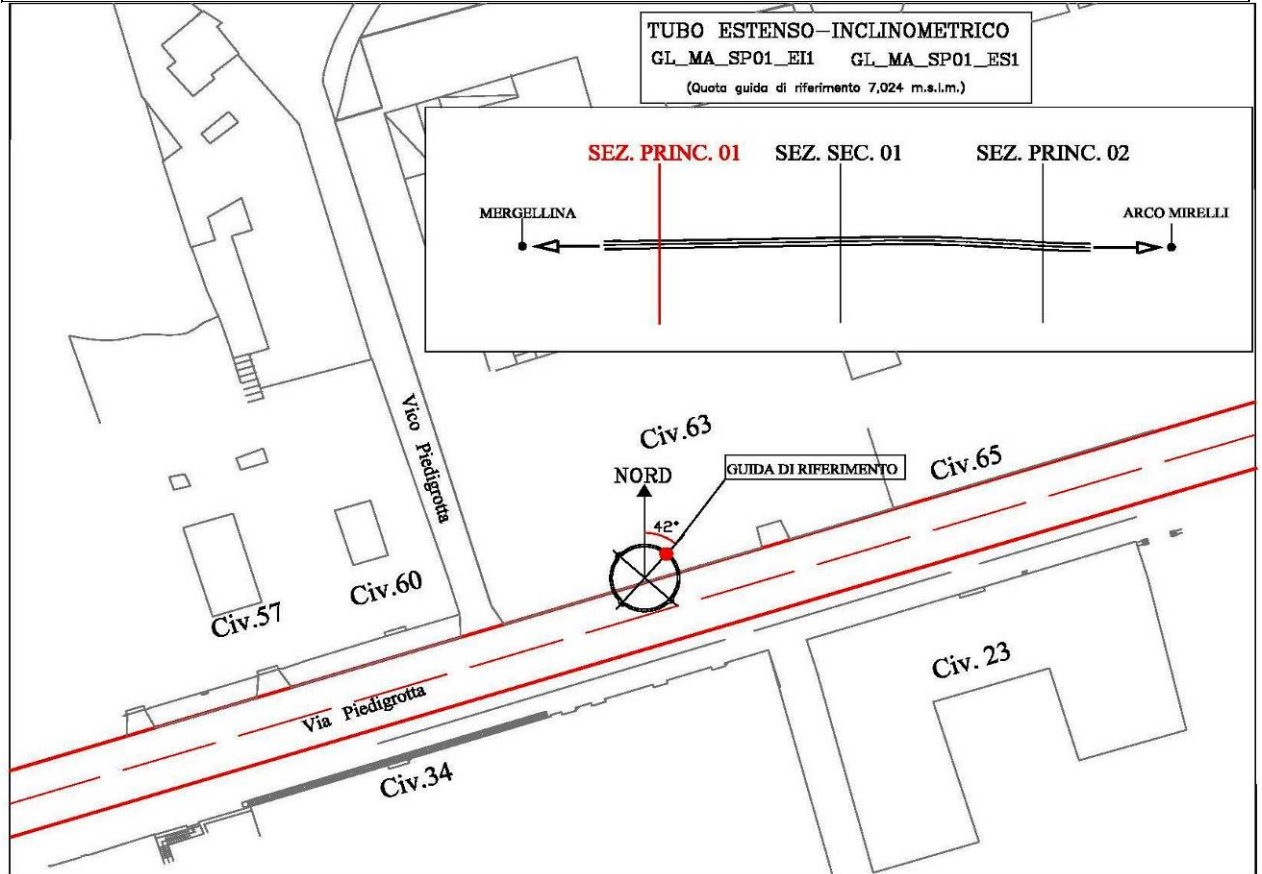

Affidabilità strumentale

A.T.I. LM6 – Consorzio TreEsse

buono
da rivedere
da scartare

X

Congruenza progettuale

C.T. ATI LM6 – C.T.
Monitoraggio

congruente
non congruente, da valutare
non congruente con implicazioni
sulla sicurezza

NOTE

Per lo strumento, nel periodo relativo al presente report, non ci sono misure da consegnare.

L'ultima misura disponibile è riportata nel report APR 2012 con codifica: LM6 7FX 4A E 10

Inclinometro

GL_MA_SP01_EI2

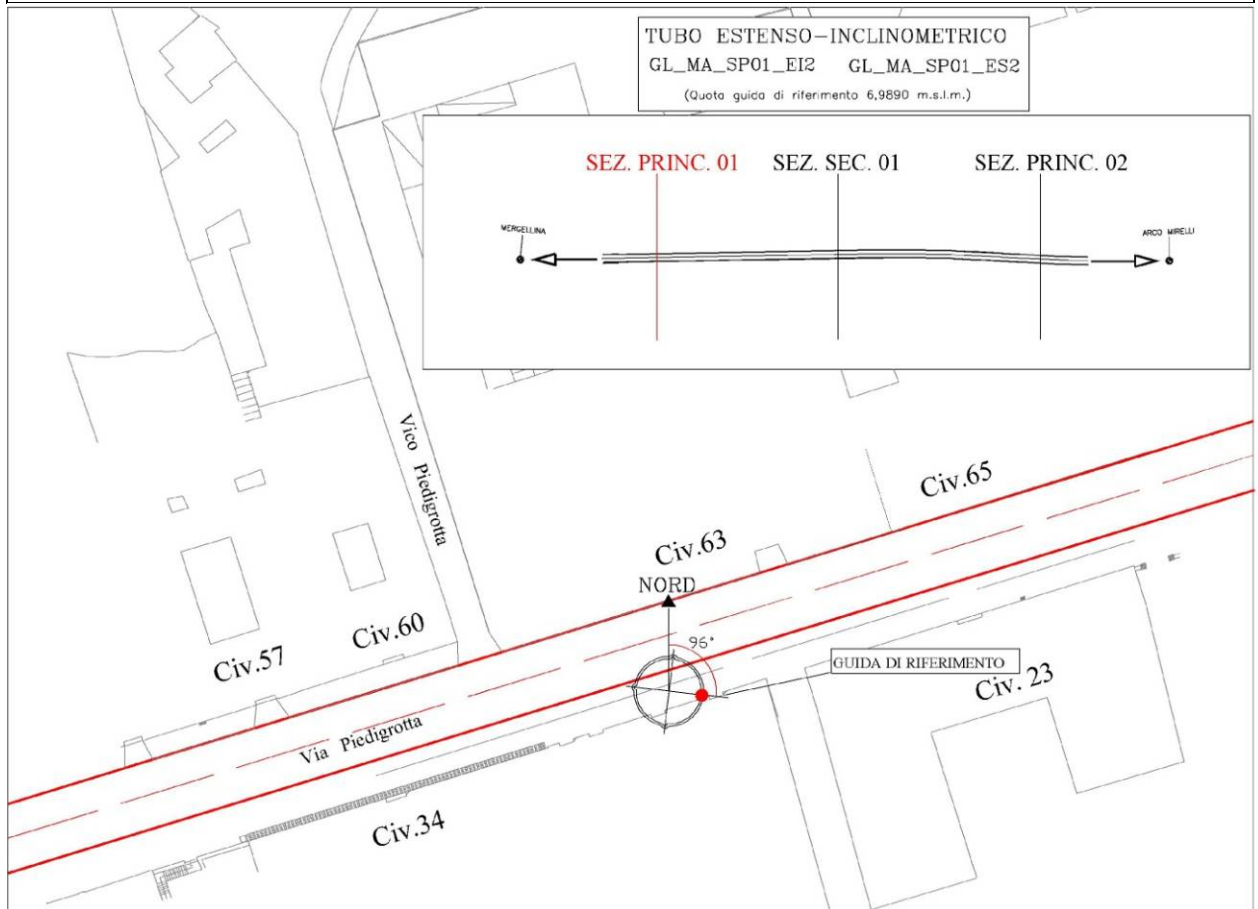

Affidabilità strumentale

A.T.I. LM6 – Consorzio TreEsse

buono
da rivedere
da scartare

X

Congruenza progettuale

C.T. ATI LM6 – C.T. Monitoraggio

congruente
non congruente, da valutare
non congruente con implicazioni sulla sicurezza

NOTE

Per lo strumento, nel periodo relativo al presente report, non ci sono misure da consegnare.

L'ultima misura disponibile è riportata nel report APR 2012 con codifica: LM6 7FX 4A E 10

Inclinometro

GL_MA_SP02_EI1

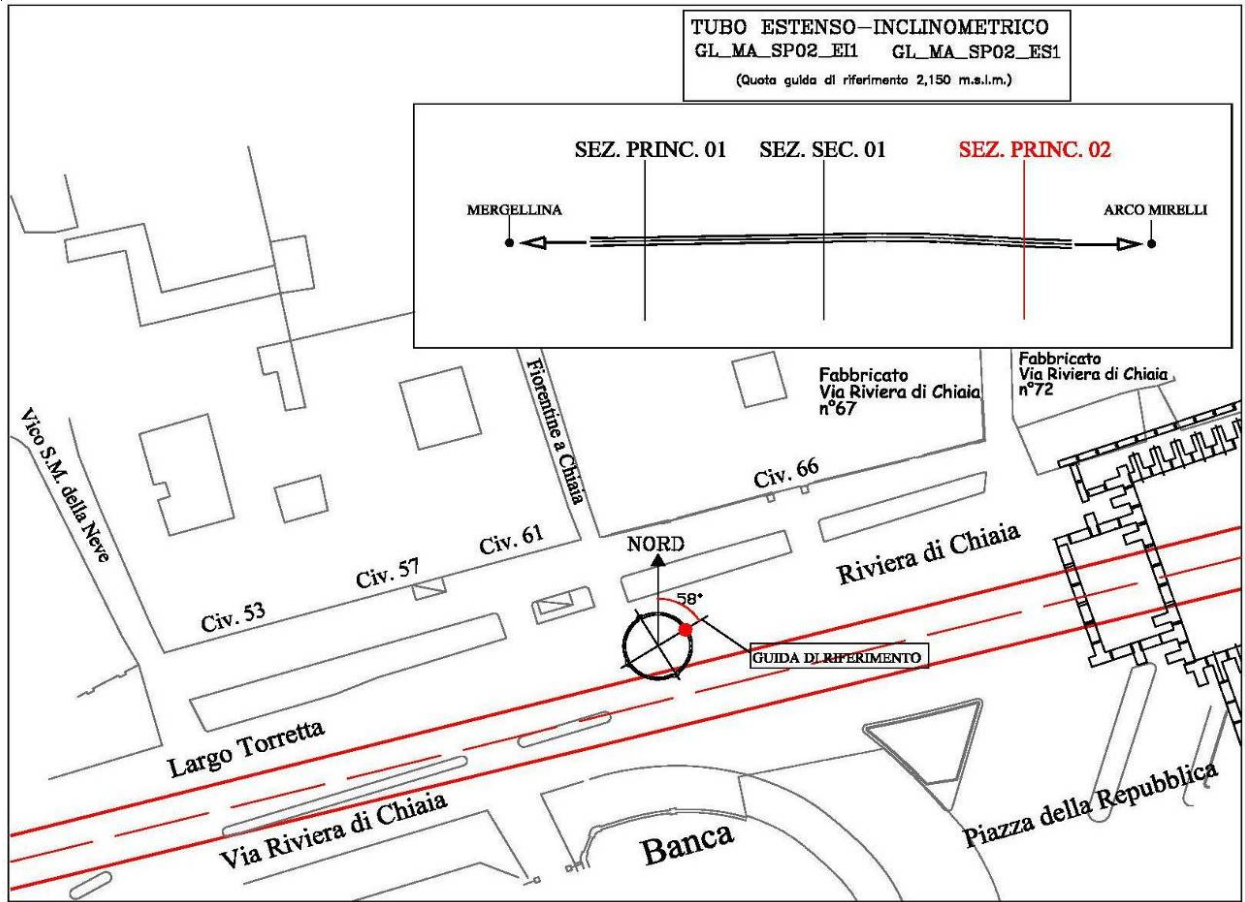

Affidabilità strumentale

A.T.I. LM6 – Consorzio TreEsse

buono
da rivedere
da scartare

X

Congruenza progettuale

C.T. ATI LM6 – C.T.
Monitoraggio

congruente
non congruente, da valutare
non congruente con implicazioni
sulla sicurezza

NOTE

Per lo strumento, nel periodo relativo al presente report, non ci sono misure da consegnare.

L'ultima misura disponibile è riportata nel report APR 2012 con codifica: LM6 7FX 4A E 10

Inclinometro

GL_MA_SP02_EI2

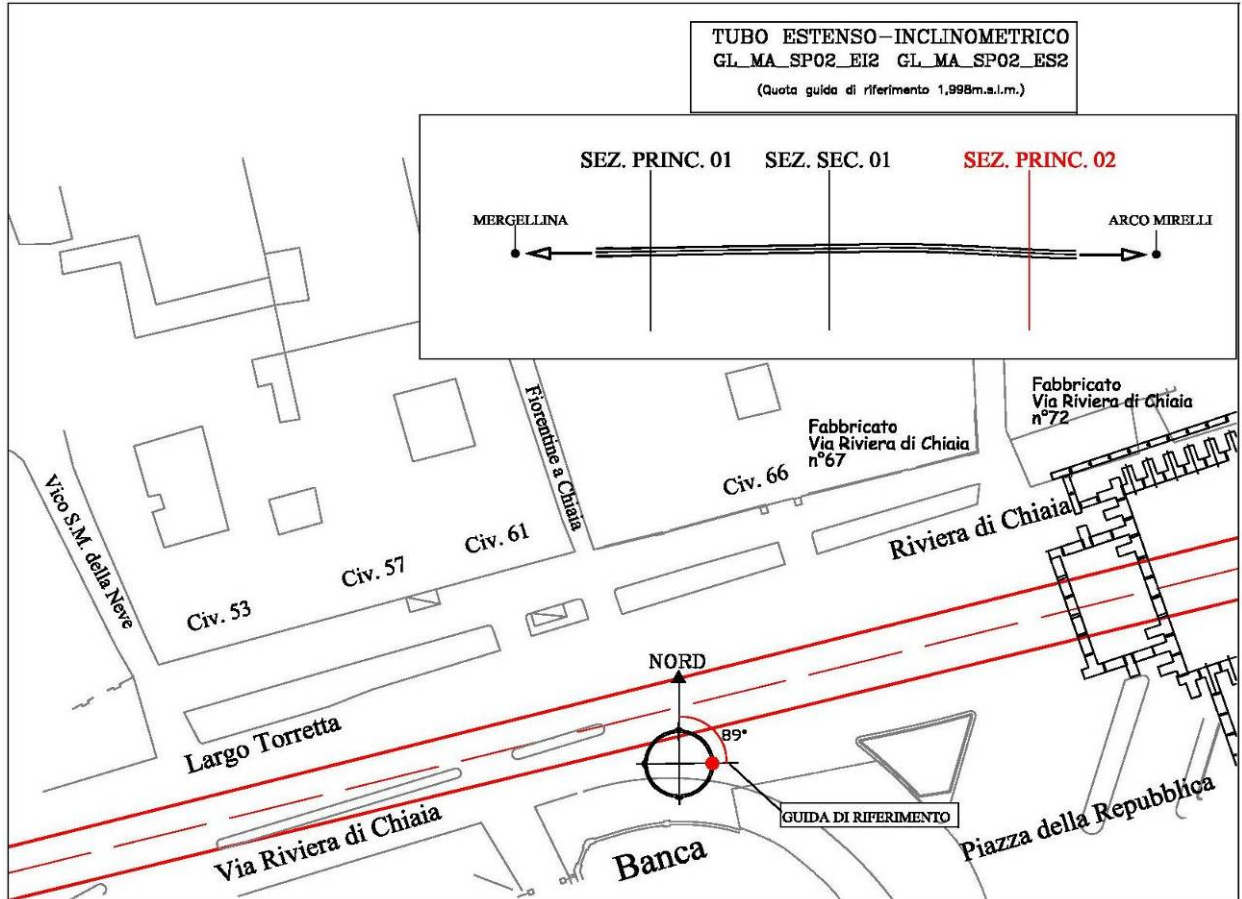

Affidabilità strumentale

A.T.I. LM6 – Consorzio TreEsse

buono
da rivedere
da scartare

X

Congruenza progettuale
C.T. ATI LM6 – C.T.
Monitoraggio

congruente
non congruente, da valutare
non congruente con implicazioni
sulla sicurezza

NOTE

Per lo strumento, nel periodo relativo al presente report, non ci sono misure da consegnare.

L'ultima misura disponibile è riportata nel report APR 2012 con codifica: LM6 7FX 4A E 10

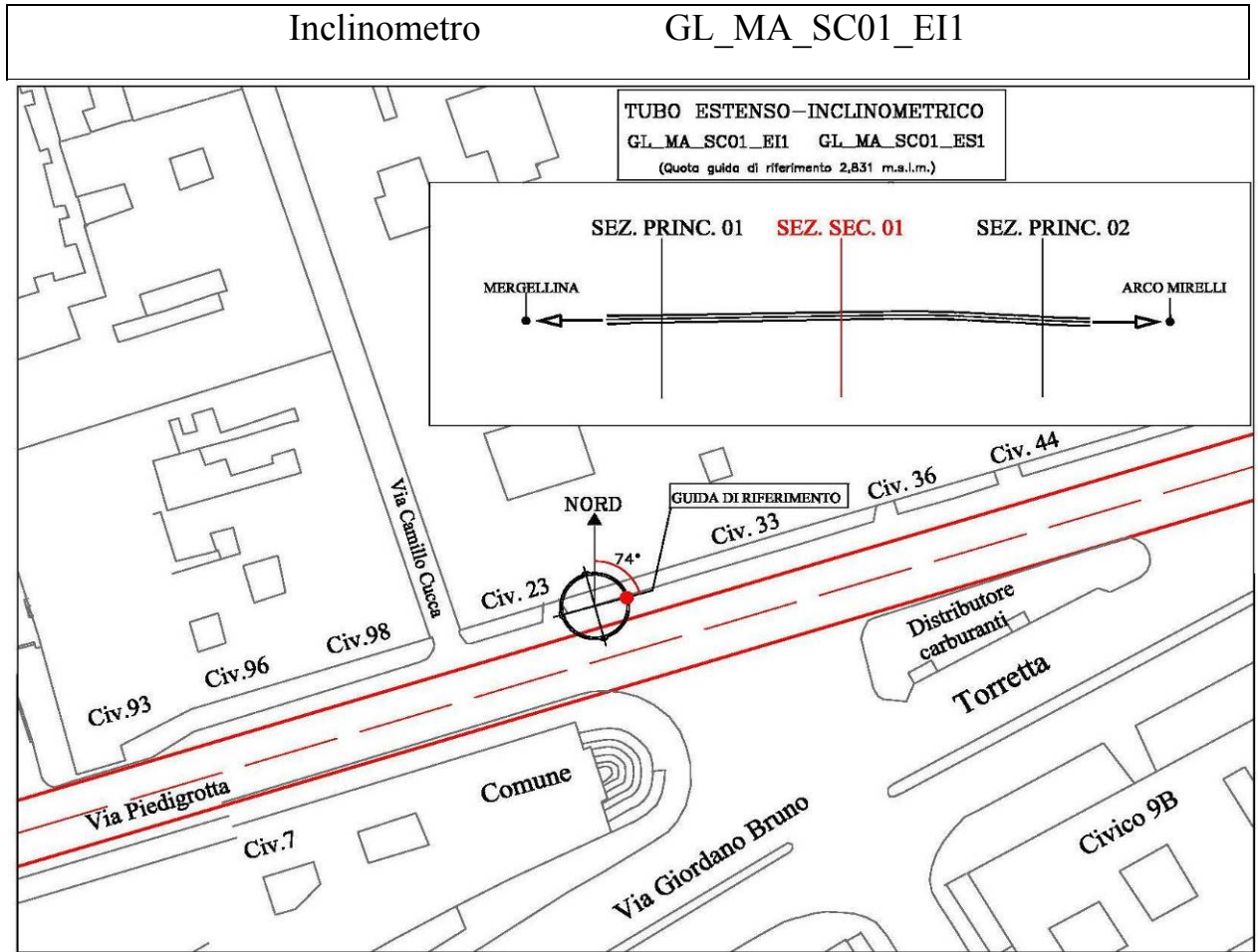

<p>Affidabilità strumentale</p> <p>A.T.I. LM6 – Consorzio TreEsse</p>	<p>Congruenza progettuale</p> <p>C.T. ATI LM6 – C.T. Monitoraggio</p>						
<p>buono</p> <p>da rivedere</p> <p>da scartare</p>	<p>congruente</p> <p>non congruente, da valutare</p> <p>non congruente con implicazioni sulla sicurezza</p>						
<table border="1" style="margin: auto;"> <tr><td style="width: 30px; height: 20px;"></td></tr> <tr><td style="width: 30px; height: 20px;"></td></tr> <tr><td style="width: 30px; height: 20px; text-align: center;">X</td></tr> </table>			X	<table border="1" style="margin: auto;"> <tr><td style="width: 30px; height: 20px;"></td></tr> <tr><td style="width: 30px; height: 20px;"></td></tr> <tr><td style="width: 30px; height: 20px;"></td></tr> </table>			
X							

NOTE
Per lo strumento, nel periodo relativo al presente report, non ci sono misure da consegnare.
L'ultima misura disponibile è riportata nel report APR 2012 con codifica: LM6 7FX 4A E 10

Inclinometro

GL_MA_SC01_EI2

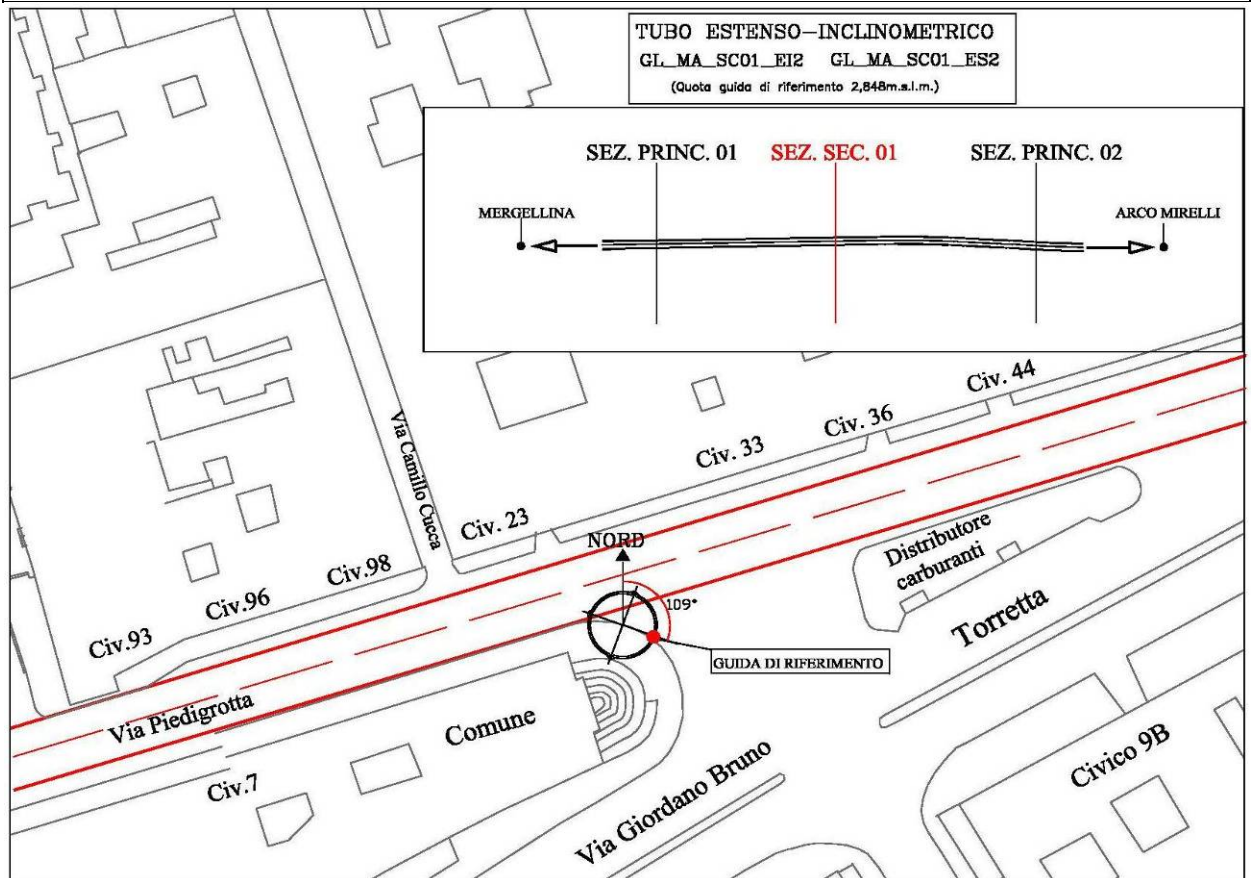

Affidabilità strumentale

A.T.I. LM6 – Consorzio TreEsse

buono
da rivedere
da scartare

X

Congruenza progettuale
C.T. ATI LM6 – C.T.
Monitoraggio

congruente
non congruente, da valutare
non congruente con implicazioni
sulla sicurezza

NOTE

Per lo strumento, nel periodo relativo al presente report, non ci sono misure da consegnare.

L'ultima misura disponibile è riportata nel report APR 2012 con codifica: LM6 7FX 4A E 10

8. MISURE GEOTECNICHE – PIEZOMETRICHE

I piezometri sono strumenti per il controllo delle variazioni di quota della falda. Ciò è reso possibile tramite l'utilizzo di tubi che raggiungono l'acquifero, possono essere di tipo aperto o fornite di cella di Casagrande. I primi terminano in fondo con un tratto fenestrato, gli altri con una cella porosa, entrambe permettono l'ingresso al loro interno dell'acqua di falda. La misura si effettua mediante freatimetro elettrico, che restituisce la profondità del livello di falda in metri da boccaforo, successivamente trasformata in quota assoluta.

Tabella riepilogativa per i piezometri installati

NOME STRUMENTO	TIPOLOGIA STRUM.	DATA INSTALLAZIONE	DISPONIBILITA' LETTURA			NOTE
			DATA LETTURA DI ZERO	PERIODO INTERRUZIONE	DATA FINE ATTIVITA'	
GL_MA_SP01_PZ	PIEZ CS	28/12/2009	22/01/2010			
GL_MA_SP02_PZ	PIEZ CS	30/12/2009	22/01/2010			
GL_MA_SC01_PZ	PIEZ CS	29/12/2009	22/01/2010			
GL_MA_PZ1	PIEZ CS	27/12/2010	10/01/2011			
GL_MA_PZ2	PIEZ CS	27/12/2010	10/01/2011			
GL_MA_PZ3	PIEZ CS	27/12/2010	10/01/2011			
GL_MA_PZ4	PIEZ CS	27/12/2010	10/01/2011			
GL_MA_PZ5	PIEZ CS	27/12/2010	10/01/2011	dal 22/10/12		*

(*) Per lo strumento, nel periodo relativo al presente report, non ci sono misure disponibili da consegnare.



<p>Affidabilità strumentale</p> <p>A.T.I. LM6 – Consorzio TreEsse</p>	<p>Congruenza progettuale</p> <p>C.T. ATI LM6 – C.T. Monitoraggio</p>						
<p>buono</p> <p>da rivedere</p> <p>da scartare</p>	<p>congruente</p> <p>non congruente, da valutare</p> <p>non congruente con implicazioni sulla sicurezza</p>						
<table border="1" style="margin: auto;"> <tr><td style="text-align: center;">X</td></tr> <tr><td style="text-align: center;"> </td></tr> <tr><td style="text-align: center;"> </td></tr> </table>	X			<table border="1" style="margin: auto;"> <tr><td style="text-align: center;"> </td></tr> <tr><td style="text-align: center;"> </td></tr> <tr><td style="text-align: center;"> </td></tr> </table>			
X							

NOTE
Le elaborazioni di seguito riportate includono lo storico delle misure.

TABULATI

Ubicazione TRATTA MERGELLINA - ARCO
Tipo Strumento Piezometro Casagrande
Nome Tubo Piezometrico \ SP01
Data posa in opera 22/01/2010
Data lettura di zero 22/01/2010

Ultima misura 316 **in data** 26/11/2014

Letture n°	DATA	GL_MA_SP01_PZ	
		Boccaf. [m s.l.m.]	Cella [m s.l.m.]
		7,018	-22,982
		Quota [m.s.l.m.]	Spostam. [mm]
265	22/10/2012 11.00	1,32	-100,00
266	05/11/2012 11.30	1,41	-10,00
267	21/11/2012 10.30	1,52	100,00
268	10/12/2012 11.30	1,50	80,00
269	16/01/2013 12.00	1,54	120,00
270	31/01/2013 10.00	1,57	150,00
271	22/02/2013 10.30	1,62	200,00
272	28/02/2013 10.00	1,56	140,00
273	08/03/2013 10.30	1,52	100,00
274	20/03/2013 10.00	1,49	70,00
275	18/04/2013 11.00	1,44	20,00
276	22/04/2013 10.00	1,43	10,00
277	10/05/2013 10.30	1,40	-20,00
278	15/05/2013 11.30	1,42	0,00
279	30/05/2013 10.30	1,50	80,00
280	05/06/2013 10.00	1,49	70,00
281	27/06/2013 12.00	1,52	100,00
282	10/07/2013 11.00	1,50	80,00
283	14/08/2013 12.00	1,48	60,00
284	22/08/2013 11.00	1,45	30,00
285	04/09/2013 09.30	1,42	0,00
286	17/09/2013 12.30	1,44	20,00
287	04/10/2013 14.00	1,48	60,00
288	18/10/2013 11.00	1,42	0,00
289	23/10/2013 10.00	1,46	40,00
290	05/11/2013 10.30	1,48	60,00
291	22/11/2013 10.00	1,46	40,00
292	03/12/2013 14.00	1,50	80,00
293	19/12/2013 11.00	1,52	100,00
294	17/01/2014 10.00	1,43	10,00
295	30/01/2014 10.30	1,42	0,00
296	13/02/2014 10.30	1,46	40,00
297	26/02/2014 11.30	1,45	30,00
298	14/03/2014 11.00	1,43	10,00
299	21/03/2014 10.00	1,46	40,00
300	28/03/2014 10.30	1,50	80,00
301	11/04/2014 10.00	1,48	60,00
302	23/04/2014 09.00	1,46	40,00
303	07/05/2014 10.00	1,50	80,00
304	21/05/2014 10.00	1,40	-20,00
305	04/06/2014 10.00	1,42	0,00
306	12/06/2014 10.00	1,41	-10,00
307	26/06/2014 10.30	1,48	60,00
308	04/07/2014 10.00	1,46	40,00
309	10/07/2014 10.00	1,44	20,00
310	21/07/2014 10.30	1,43	10,00
311	30/07/2014 11.00	1,46	40,00
312	13/08/2014 09.30	1,47	50,00
313	22/08/2014 09.30	1,45	30,00
314	10/09/2014 09.30	1,48	60,00
315	10/10/2014 09.00	1,46	40,00
316	26/11/2014 09.00	1,49	70,00



SCHEMA UBICAZIONE

Ubicazione TRATTA MERGELLINA - ARCO
Tipo Strumento Piezometro Casagrande
Nome Tubo Piezometrico \ SP01
Data posa in opera 22/01/2010
Data lettura di zero 22/01/2010

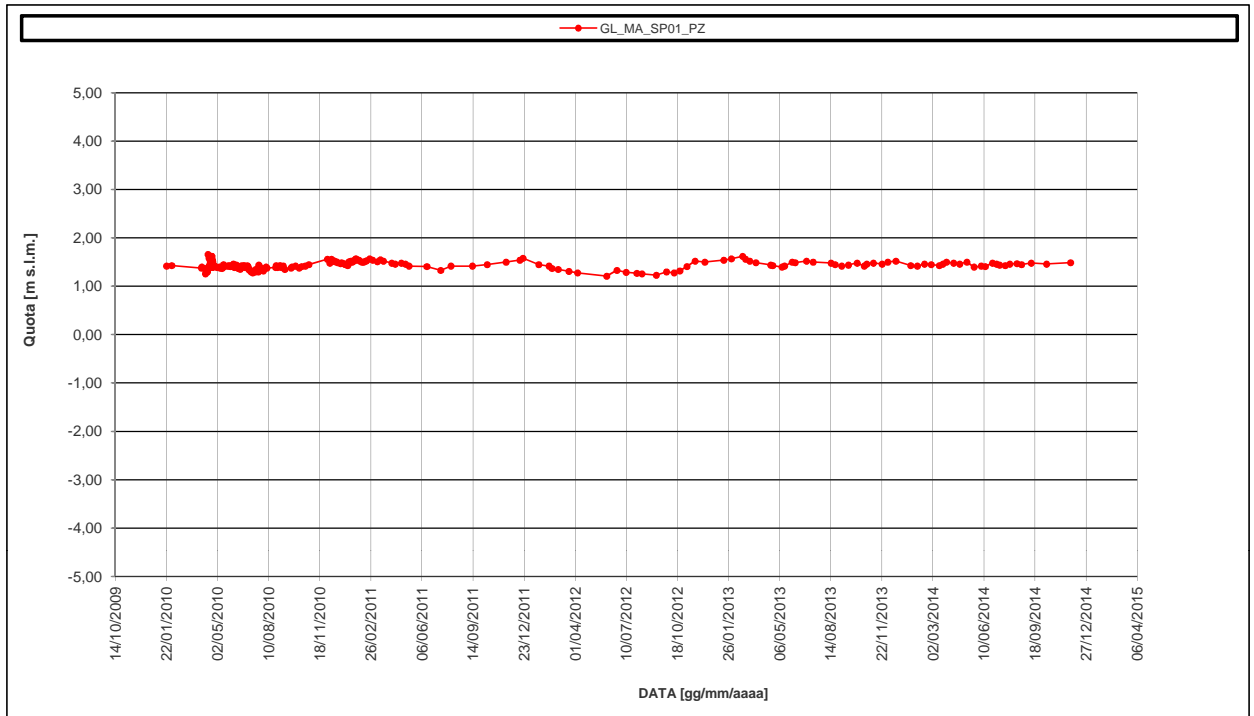

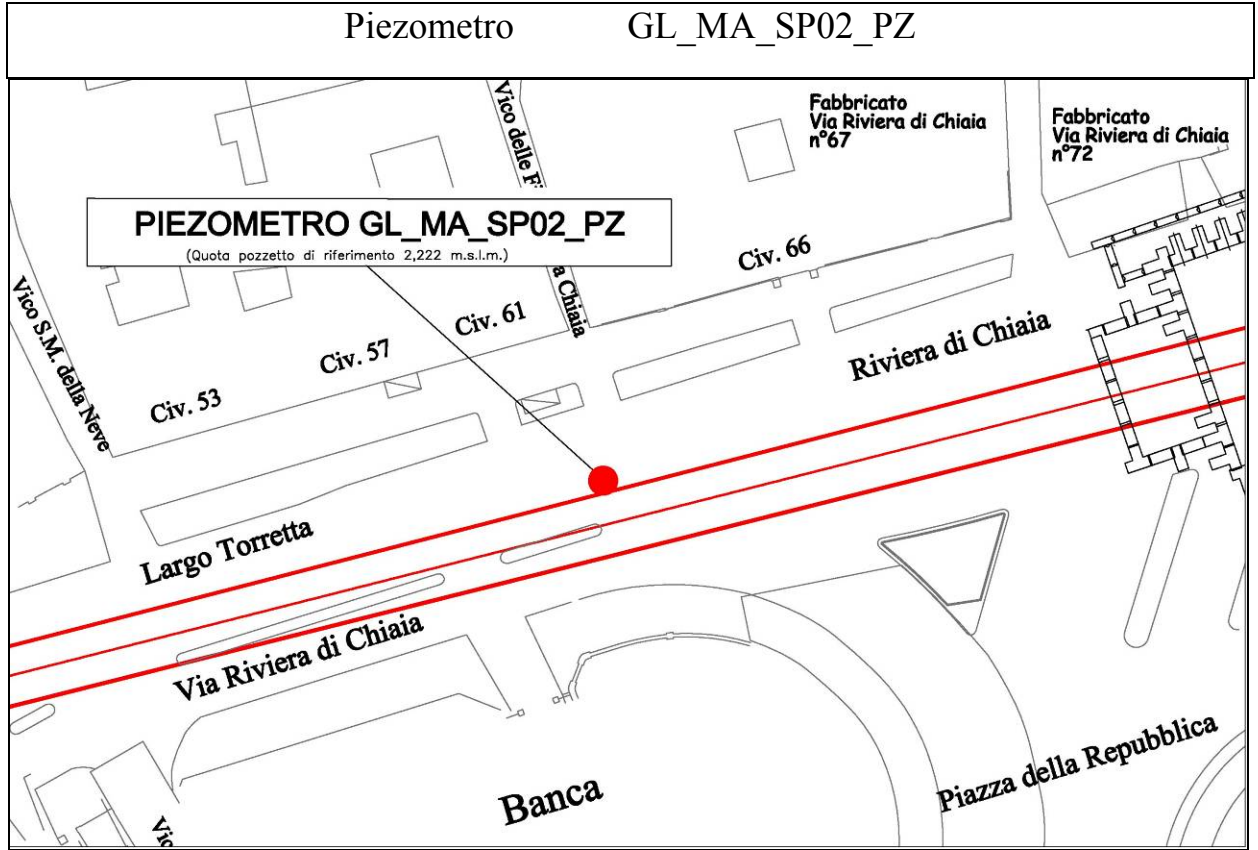

<p>Affidabilità strumentale A.T.I. LM6 – Consorzio TreEsse</p>	<p>Congruenza progettuale C.T. ATI LM6 – C.T. Monitoraggio</p>
<p>buono</p>	<input checked="" type="checkbox"/>
<p>da rivedere</p>	<input type="checkbox"/>
<p>da scartare</p>	<input type="checkbox"/>
<p>congruente</p>	<input type="checkbox"/>
<p>non congruente, da valutare</p>	<input type="checkbox"/>
<p>non congruente con implicazioni sulla sicurezza</p>	<input type="checkbox"/>

NOTE
Le elaborazioni di seguito riportate includono lo storico delle misure.

Ubicazione TRATTA MERGELLINA - ARCO
Tipo Strumento Piezometro Casagrande
Nome Tubo Piezometrico \ SP02
Data posa in opera 22/01/2010
Data lettura di zero 22/01/2010

Ultima misura 175 **in data** 26/11/2014

Letture n°	DATA	GL_MA_SP02_PZ	
		Boccaf. [m s.l.m.]	Cella [m s.l.m.]
		Quota [m.s.l.m.]	Spostam. [mm]
		2,222	-27,778
124	22/10/2012 11.00	1,35	-100,00
125	05/11/2012 11.30	1,46	10,00
126	21/11/2012 10.30	1,48	30,00
127	10/12/2012 11.30	1,50	50,00
128	16/01/2013 12.00	1,54	90,00
129	31/01/2013 10.00	1,59	140,00
130	22/02/2013 10.30	1,62	170,00
131	28/02/2013 10.00	1,66	210,00
132	08/03/2013 10.30	1,61	160,00
133	20/03/2013 10.00	1,59	140,00
134	18/04/2013 11.00	1,59	140,00
135	22/04/2013 10.00	1,58	130,00
136	10/05/2013 10.30	1,56	110,00
137	15/05/2013 11.30	1,54	90,00
138	30/05/2013 10.30	1,47	20,00
139	05/06/2013 10.00	1,46	10,00
140	27/06/2013 12.00	1,48	30,00
141	10/07/2013 11.00	1,43	-20,00
142	14/08/2013 12.00	1,41	-40,00
143	22/08/2013 11.00	1,40	-50,00
144	04/09/2013 09.30	1,38	-70,00
145	17/09/2013 12.30	1,41	-40,00
146	04/10/2013 14.00	1,37	-80,00
147	18/10/2013 11.00	1,38	-70,00
148	23/10/2013 10.00	1,42	-30,00
149	05/11/2013 10.30	1,46	10,00
150	22/11/2013 10.00	1,48	30,00
151	03/12/2013 14.00	1,50	50,00
152	19/12/2013 11.00	1,49	40,00
153	17/01/2014 10.00	1,35	-100,00
154	30/01/2014 10.30	1,36	-90,00
155	13/02/2014 10.30	1,40	-50,00
156	26/02/2014 11.30	1,42	-30,00
157	14/03/2014 11.00	1,44	-10,00
158	21/03/2014 10.00	1,47	20,00
159	28/03/2014 10.30	1,50	50,00
160	11/04/2014 10.00	1,46	10,00
161	23/04/2014 09.00	1,44	-10,00
162	07/05/2014 10.00	1,47	20,00
163	21/05/2014 10.00	1,36	-90,00
164	04/06/2014 10.00	1,37	-80,00
165	12/06/2014 10.00	1,38	-70,00
166	26/06/2014 10.30	1,36	-90,00
167	04/07/2014 10.00	1,33	-120,00
168	10/07/2014 10.00	1,35	-100,00
169	21/07/2014 10.30	1,42	-30,00
170	30/07/2014 11.00	1,43	-20,00
171	13/08/2014 09.30	1,44	-10,00
172	22/08/2014 09.30	1,42	-30,00
173	10/09/2014 09.30	1,45	0,00
174	10/10/2014 09.00	1,43	-20,00
175	26/11/2014 09.00	1,47	20,00



SCHEMA UBICAZIONE

Ubicazione TRATTA MERGELLINA - ARCO
Tipo Strumento Piezometro Casagrande
Nome Tubo Piezometrico \ SP02
Data posa in opera 22/01/2010
Data lettura di zero 22/01/2010

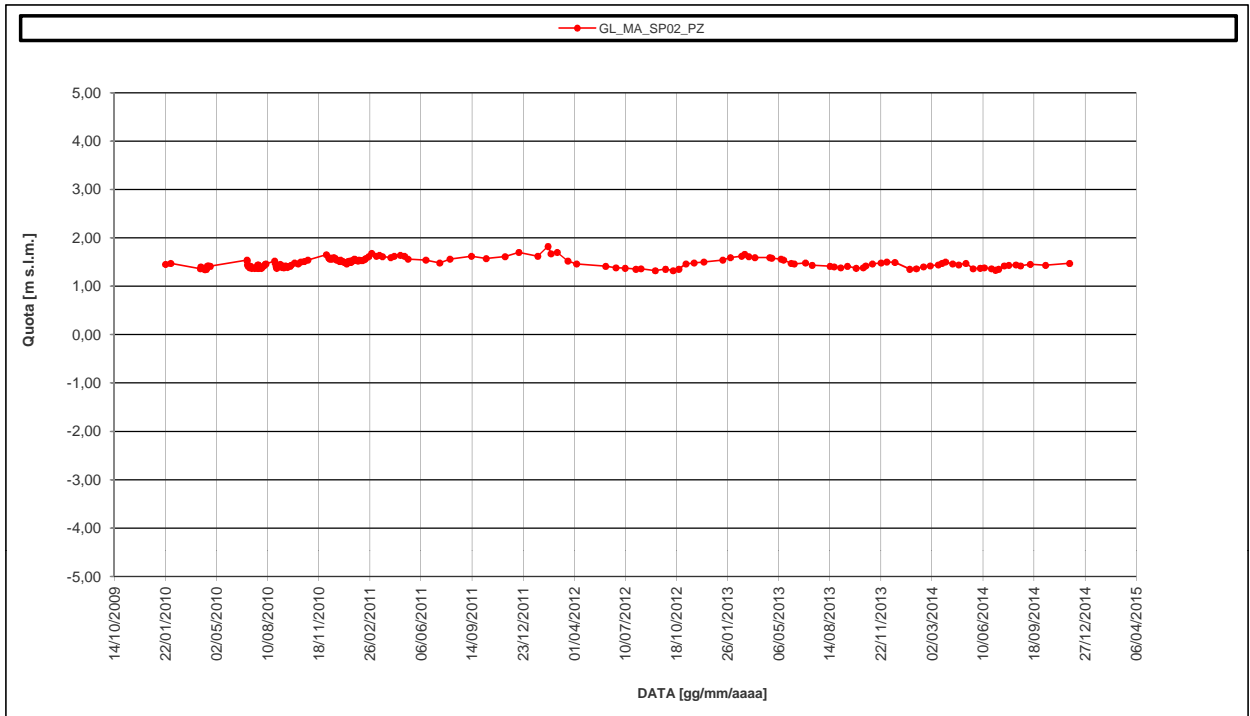



<p>Affidabilità strumentale A.T.I. LM6 – Consorzio TreEsse</p>	<p>Congruenza progettuale C.T. ATI LM6 – C.T. Monitoraggio</p>
<p>buono <input checked="" type="checkbox"/></p> <p>da rivedere <input type="checkbox"/></p> <p>da scartare <input type="checkbox"/></p>	<p>congruente <input type="checkbox"/></p> <p>non congruente, da valutare <input type="checkbox"/></p> <p>non congruente con implicazioni sulla sicurezza <input type="checkbox"/></p>

NOTE
Le elaborazioni di seguito riportate includono lo storico delle misure.

Ubicazione TRATTA MERGELLINA - ARCO
Tipo Strumento Piezometro Casagrande
Nome Tubo Piezometrico \ SC01
Data posa in opera 22/01/2010
Data lettura di zero 22/01/2010

Ultima misura 213 **in data** 26/11/2014

Letture n°	DATA	GL_MA_SC01_PZ	
		Boccaf. [m s.l.m.]	Cella [m s.l.m.]
		Quota [m.s.l.m.]	Spostam. [mm]
		2,942	-27,058
162	06/09/2012 11.00	1,24	-90,00
163	26/09/2012 11.00	1,28	-50,00
164	11/10/2012 10.00	1,24	-90,00
165	22/10/2012 11.00	1,28	-50,00
166	05/11/2012 11.30	1,43	100,00
167	21/11/2012 10.30	1,38	50,00
168	10/12/2012 11.30	1,40	70,00
169	16/01/2013 12.00	1,44	110,00
170	31/01/2013 10.00	1,48	150,00
171	22/02/2013 10.30	1,54	210,00
172	28/02/2013 10.00	1,58	250,00
173	08/03/2013 10.30	1,46	130,00
174	20/03/2013 10.00	1,40	70,00
175	18/04/2013 11.00	1,34	10,00
176	22/04/2013 10.00	1,32	-10,00
177	10/05/2013 10.30	1,30	-30,00
178	15/05/2013 11.30	1,34	10,00
179	30/05/2013 10.30	1,32	-10,00
180	05/06/2013 10.00	1,31	-20,00
181	27/06/2013 12.00	1,34	10,00
182	10/07/2013 11.00	1,30	-30,00
183	14/08/2013 12.00	1,28	-50,00
184	22/08/2013 11.00	1,25	-80,00
185	04/09/2013 09.30	1,23	-100,00
186	17/09/2013 12.30	1,26	-70,00
187	04/10/2013 14.00	1,23	-100,00
188	18/10/2013 11.00	1,24	-90,00
189	23/10/2013 10.00	1,30	-30,00
190	05/11/2013 10.30	1,34	10,00
191	22/11/2013 10.00	1,36	30,00
192	03/12/2013 14.00	1,40	70,00
193	19/12/2013 11.00	1,44	110,00
194	17/01/2014 10.00	1,30	-30,00
195	30/01/2014 10.30	1,29	-40,00
196	13/02/2014 10.30	1,33	0,00
197	26/02/2014 11.30	1,32	-10,00
198	14/03/2014 11.00	1,34	10,00
199	21/03/2014 10.00	1,35	20,00
200	28/03/2014 10.30	1,38	50,00
201	11/04/2014 10.00	1,34	10,00
202	23/04/2014 09.00	1,32	-10,00
203	07/05/2014 10.00	1,34	10,00
204	21/05/2014 10.00	1,26	-70,00
205	04/06/2014 10.00	1,27	-60,00
206	12/06/2014 10.00	1,26	-70,00
207	26/06/2014 10.30	1,24	-90,00
208	04/07/2014 10.00	1,25	-80,00
209	10/07/2014 10.00	1,23	-100,00
210	22/08/2014 09.30	1,22	-110,00
211	10/09/2014 09.30	1,26	-70,00
212	10/10/2014 09.00	1,25	-80,00
213	26/11/2014 09.00	1,28	-50,00



Ubicazione TRATTA MERGELLINA - ARCO
Tipo Strumento Piezometro Casagrande
Nome Tubo Piezometrico \SC01
Data posa in opera 22/01/2010
Data lettura di zero 22/01/2010

SCHEMA UBICAZIONE

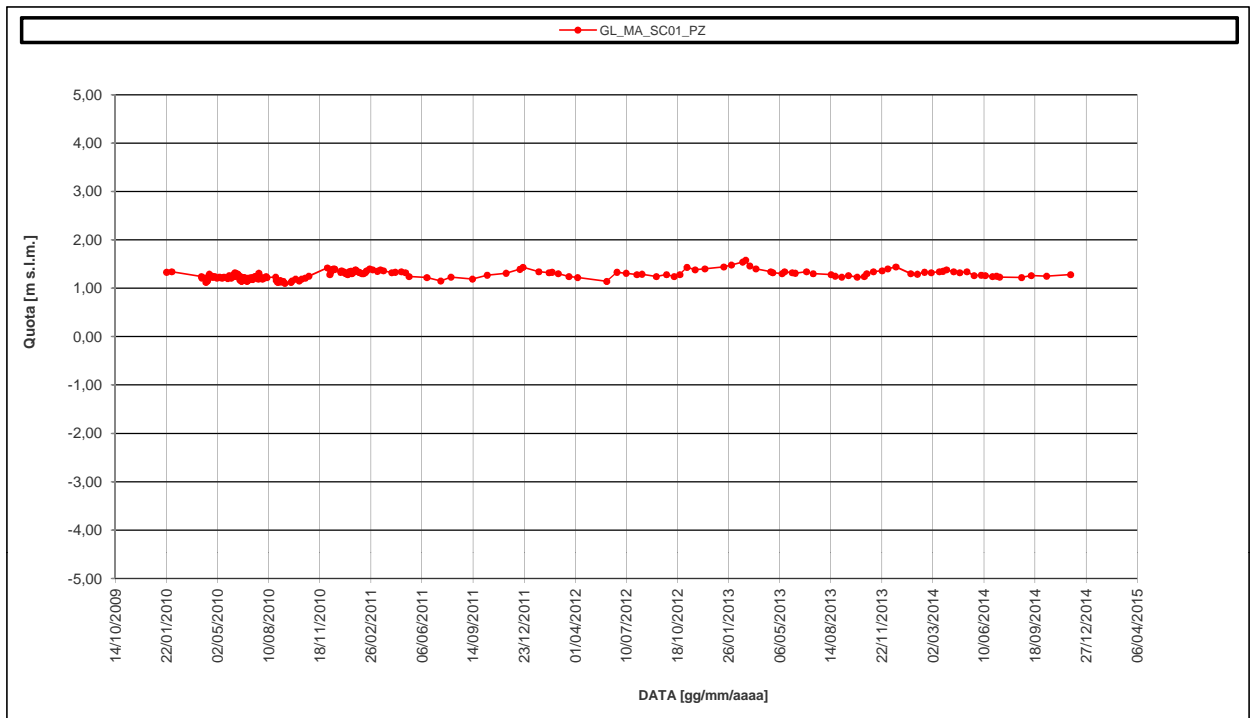

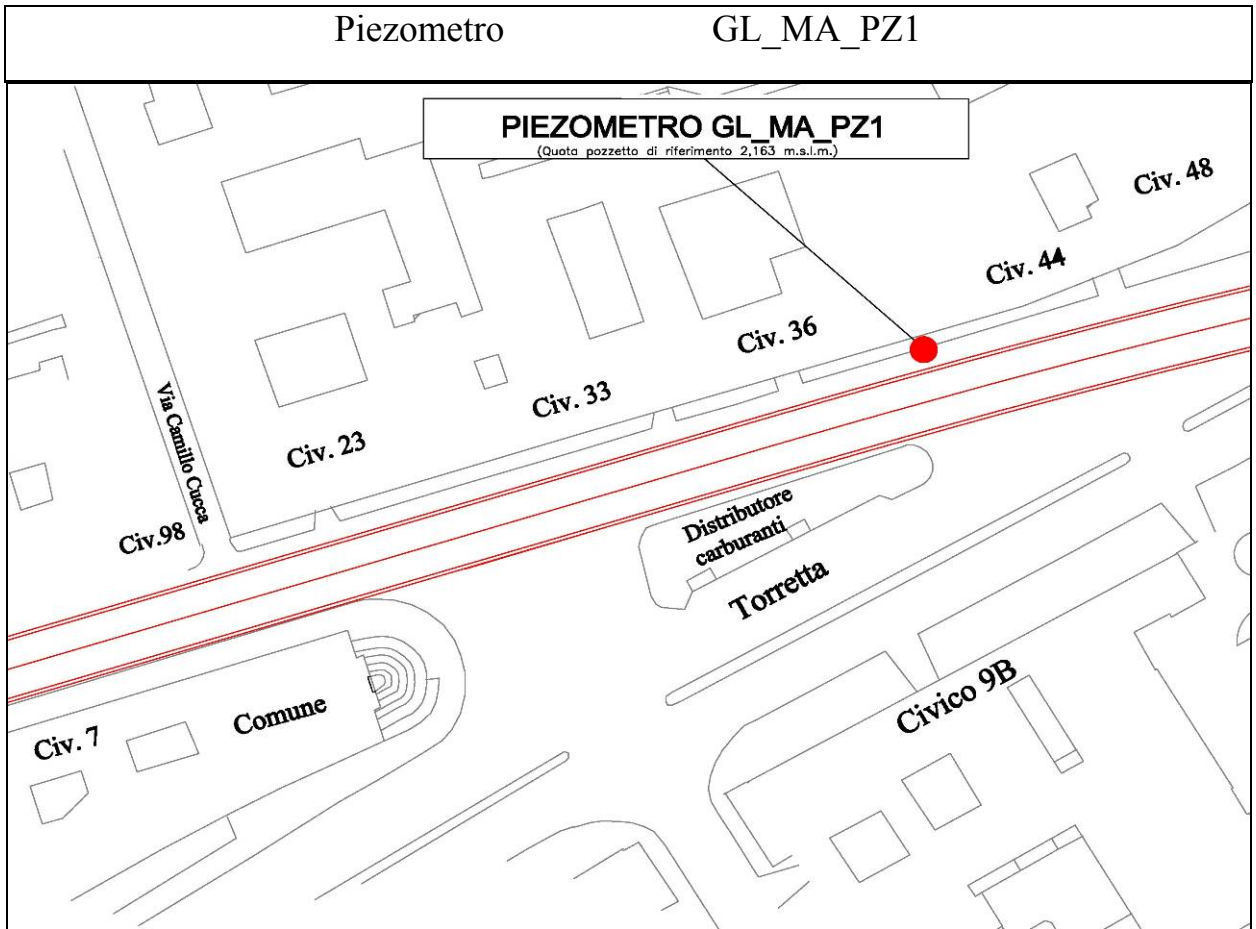

<p>Affidabilità strumentale</p> <p>A.T.I. LM6 – Consorzio TreEsse</p>	<p>Congruenza progettuale</p> <p>C.T. ATI LM6 – C.T. Monitoraggio</p>
<p>buono</p>	<p>congruente</p>
<p>da rivedere</p>	<p>non congruente, da valutare</p>
<p>da scartare</p>	<p>non congruente con implicazioni sulla sicurezza</p>

NOTE
Le elaborazioni di seguito riportate includono lo storico delle misure.

Ubicazione TRATTA MERGELLINA - ARCO
Tipo Strumento Piezometro Casagrande
Nome Tubo Piezometrico \ 1/5 \ PZ1
Data posa in opera 10/01/2011
Data lettura di zero 10/01/2011

Ultima misura 95 **in data** 26/11/2014

Letture n°	DATA	GL_MA_PZ1	
		Boccaf. [m s.l.m.]	Cella [m s.l.m.]
		Quota [m.s.l.m.]	Spostam. [mm]
		2,163	-5,877
44	01/06/2012 10.00	1,18	-110,00
45	21/06/2012 10.30	1,29	0,00
46	09/07/2012 10.00	1,27	-20,00
47	30/07/2012 11.00	1,25	-40,00
48	09/08/2012 10.00	1,26	-30,00
49	06/09/2012 11.00	1,23	-60,00
50	26/09/2012 11.00	1,26	-30,00
51	11/10/2012 10.00	1,23	-60,00
52	22/10/2012 11.00	1,26	-30,00
53	05/11/2012 11.30	1,34	50,00
54	21/11/2012 10.30	1,35	60,00
55	10/12/2012 11.30	1,36	70,00
56	16/01/2013 12.00	1,40	110,00
57	31/01/2013 10.00	1,44	150,00
58	22/02/2013 10.30	1,49	200,00
59	28/02/2013 10.00	1,55	260,00
60	08/03/2013 10.30	1,38	90,00
61	20/03/2013 10.00	1,36	70,00
62	18/04/2013 11.00	1,27	-20,00
63	22/04/2013 10.00	1,26	-30,00
64	10/05/2013 10.30	1,24	-50,00
65	15/05/2013 11.30	1,25	-40,00
66	30/05/2013 10.30	1,28	-10,00
67	05/06/2013 10.00	1,29	0,00
68	27/06/2013 12.00	1,28	-10,00
69	10/07/2013 11.00	1,24	-50,00
70	14/08/2013 12.00	1,22	-70,00
71	22/08/2013 11.00	1,21	-80,00
72	04/09/2013 09.30	1,18	-110,00
73	17/09/2013 12.30	1,21	-80,00
74	04/10/2013 14.00	1,18	-110,00
75	18/10/2013 11.00	1,20	-90,00
76	23/10/2013 10.00	1,22	-70,00
77	05/11/2013 10.30	1,26	-30,00
78	22/11/2013 10.00	1,28	-10,00
79	03/12/2013 14.00	1,30	10,00
80	19/12/2013 11.00	1,29	0,00
81	17/01/2014 10.00	1,12	-170,00
82	30/01/2014 10.30	1,14	-150,00
83	21/05/2014 10.00	1,21	-80,00
84	04/06/2014 10.00	1,22	-70,00
85	12/06/2014 10.00	1,23	-60,00
86	26/06/2014 10.30	1,20	-90,00
87	04/07/2014 10.00	1,22	-70,00
88	10/07/2014 10.00	1,21	-80,00
89	21/07/2014 10.30	1,28	-10,00
90	30/07/2014 11.00	1,27	-20,00
91	13/08/2014 09.30	1,29	0,00
92	22/08/2014 09.30	1,31	20,00
93	10/09/2014 09.30	1,34	50,00
94	10/10/2014 09.00	1,32	30,00
95	26/11/2014 09.00	1,35	60,00



SCHEMA UBICAZIONE

TRATTA MERGELLINA - ARCO MIRELLI

\ 1/5 \ PZ1

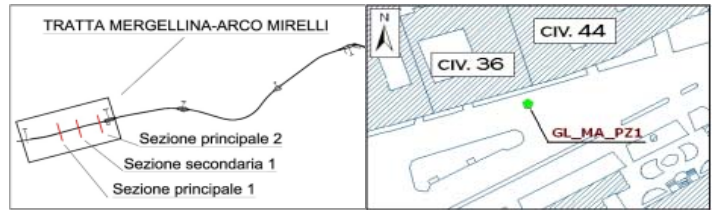

Ubicazione TRATTA MERGELLINA - ARCO
Tipo Strumento Piezometro Casagrande
Nome Tubo Piezometrico \ 1/5 \ PZ1
Data posa in opera 10/01/2011
Data lettura di zero 10/01/2011

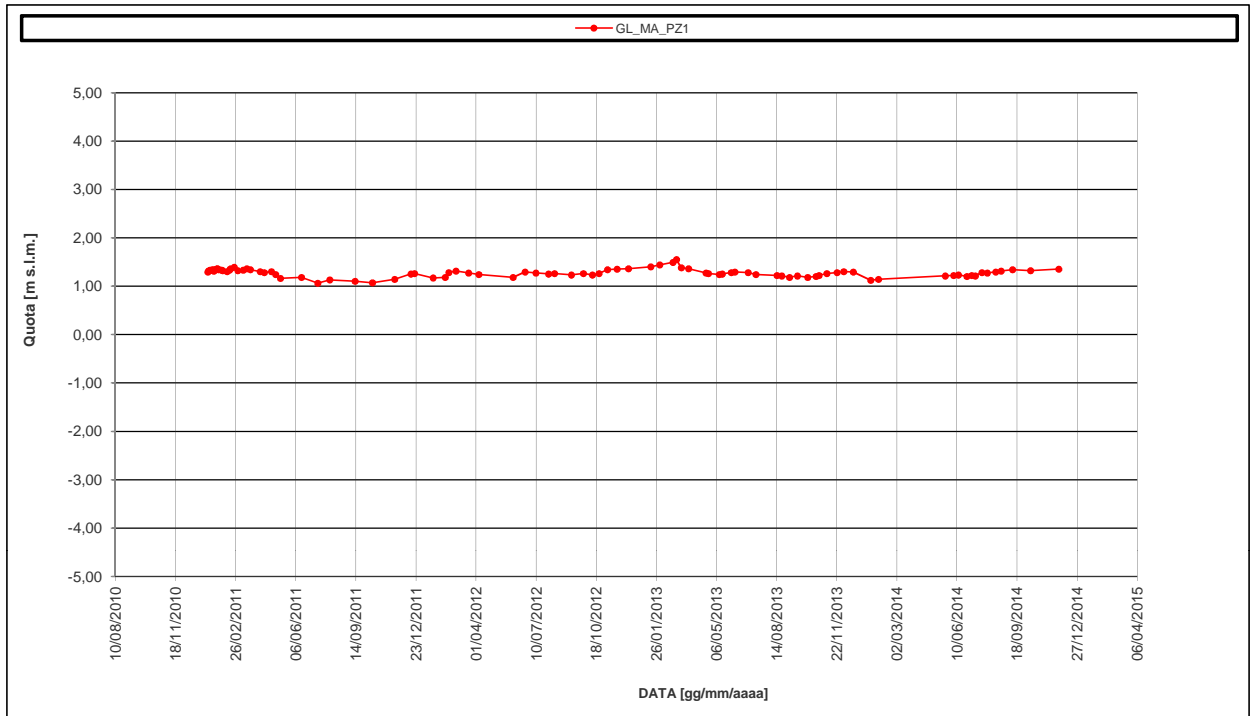

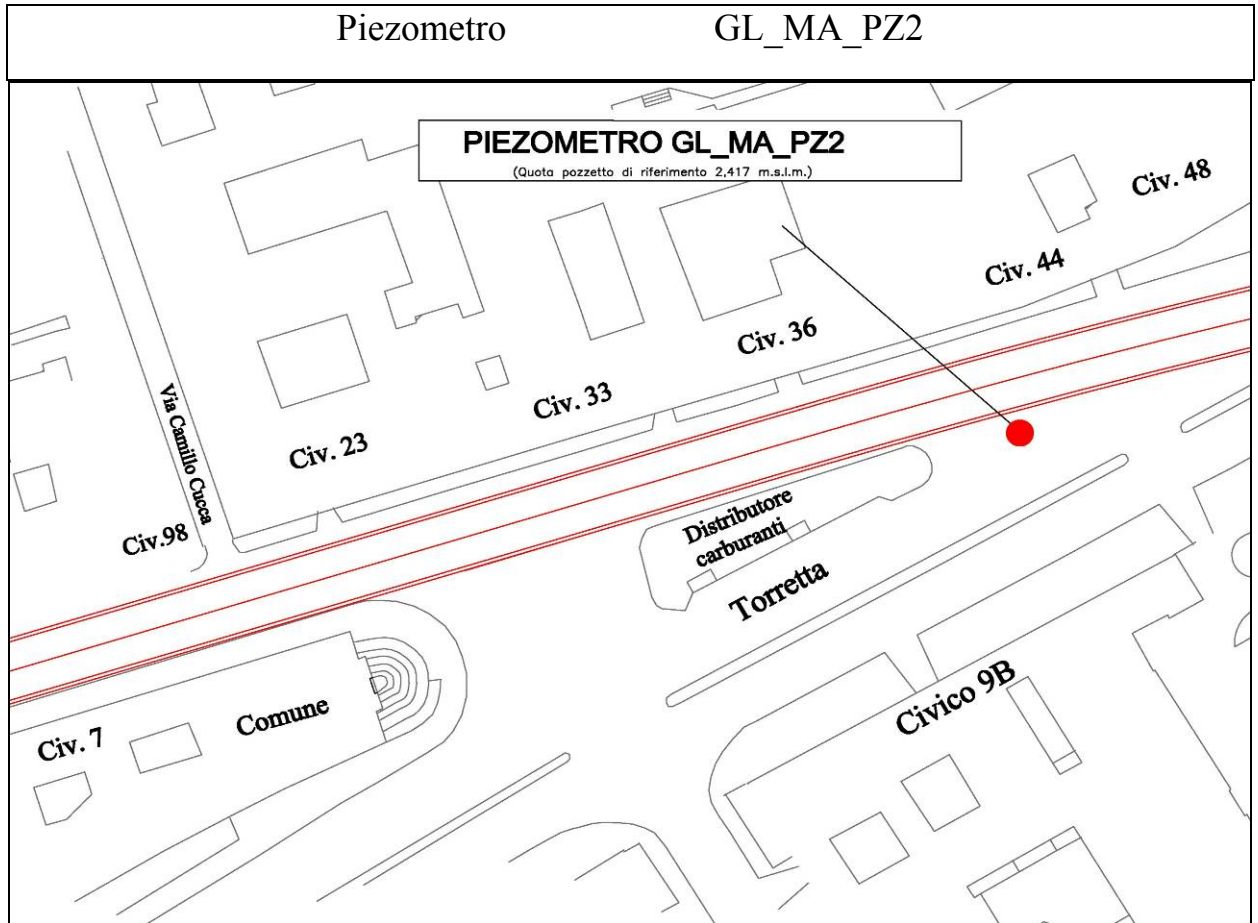

<p>Affidabilità strumentale</p> <p>A.T.I. LM6 – Consorzio TreEsse</p>	<p>Congruenza progettuale</p> <p>C.T. ATI LM6 – C.T. Monitoraggio</p>						
<p>buono</p> <p>da rivedere</p> <p>da scartare</p>	<p>congruente</p> <p>non congruente, da valutare</p> <p>non congruente con implicazioni sulla sicurezza</p>						
<table border="1" style="margin: auto;"> <tr><td style="width: 30px; height: 30px; text-align: center;">X</td></tr> <tr><td style="width: 30px; height: 30px;"></td></tr> <tr><td style="width: 30px; height: 30px;"></td></tr> </table>	X			<table border="1" style="margin: auto;"> <tr><td style="width: 30px; height: 30px;"></td></tr> <tr><td style="width: 30px; height: 30px;"></td></tr> <tr><td style="width: 30px; height: 30px;"></td></tr> </table>			
X							

NOTE
Le elaborazioni di seguito riportate includono lo storico delle misure.

Ubicazione TRATTA MERGELLINA - ARCO
Tipo Strumento Piezometro Casagrande
Nome Tubo Piezometrico \ 1/5 \ PZ2
Data posa in opera 10/01/2011
Data lettura di zero 10/01/2011

Ultima misura 105 **in data** 26/11/2014

Letture n°	DATA	GL_MA_PZ2	
		Boccaf. [m s.l.m.]	Cella [m s.l.m.]
		Quota [m.s.l.m.]	Spostam. [mm]
		2,417	-5,553
54	22/10/2012 11.00	1,32	0,00
55	05/11/2012 11.30	1,37	50,00
56	21/11/2012 10.30	1,40	80,00
57	10/12/2012 11.30	1,42	100,00
58	16/01/2013 12.00	1,46	140,00
59	31/01/2013 10.00	1,47	150,00
60	22/02/2013 10.30	1,52	200,00
61	28/02/2013 10.00	1,54	220,00
62	08/03/2013 10.30	1,61	290,00
63	20/03/2013 10.00	1,59	270,00
64	18/04/2013 11.00	1,52	200,00
65	22/04/2013 10.00	1,50	180,00
66	10/05/2013 10.30	1,48	160,00
67	15/05/2013 11.30	1,45	130,00
68	30/05/2013 10.30	1,47	150,00
69	05/06/2013 10.00	1,48	160,00
70	27/06/2013 12.00	1,51	190,00
71	10/07/2013 11.00	1,49	170,00
72	14/08/2013 12.00	1,46	140,00
73	22/08/2013 11.00	1,44	120,00
74	04/09/2013 09.30	1,43	110,00
75	17/09/2013 12.30	1,45	130,00
76	04/10/2013 14.00	1,44	120,00
77	18/10/2013 11.00	1,46	140,00
78	23/10/2013 10.00	1,50	180,00
79	05/11/2013 10.30	1,52	200,00
80	22/11/2013 10.00	1,56	240,00
81	03/12/2013 14.00	1,58	260,00
82	19/12/2013 11.00	1,57	250,00
83	17/01/2014 10.00	1,37	50,00
84	30/01/2014 10.30	1,39	70,00
85	13/02/2014 10.30	1,44	120,00
86	26/02/2014 11.30	1,43	110,00
87	14/03/2014 11.00	1,48	160,00
88	21/03/2014 10.00	1,50	180,00
89	28/03/2014 10.30	1,52	200,00
90	11/04/2014 10.00	1,50	180,00
91	23/04/2014 09.00	1,50	180,00
92	07/05/2014 10.00	1,52	200,00
93	21/05/2014 10.00	1,43	110,00
94	04/06/2014 10.00	1,36	40,00
95	12/06/2014 10.00	1,32	0,00
96	26/06/2014 10.30	1,28	-40,00
97	04/07/2014 10.00	1,24	-80,00
98	10/07/2014 10.00	1,21	-110,00
99	21/07/2014 10.30	1,22	-100,00
100	30/07/2014 11.00	1,21	-110,00
101	13/08/2014 09.30	1,22	-100,00
102	22/08/2014 09.30	1,21	-110,00
103	10/09/2014 09.30	1,22	-100,00
104	10/10/2014 09.00	1,20	-120,00
105	26/11/2014 09.00	1,24	-80,00



SCHEMA UBICAZIONE

Ubicazione TRATTA MERGELLINA - ARCO
Tipo Strumento Piezometro Casagrande
Nome Tubo Piezometrico \ 1/5 \ PZ2
Data posa in opera 10/01/2011
Data lettura di zero 10/01/2011

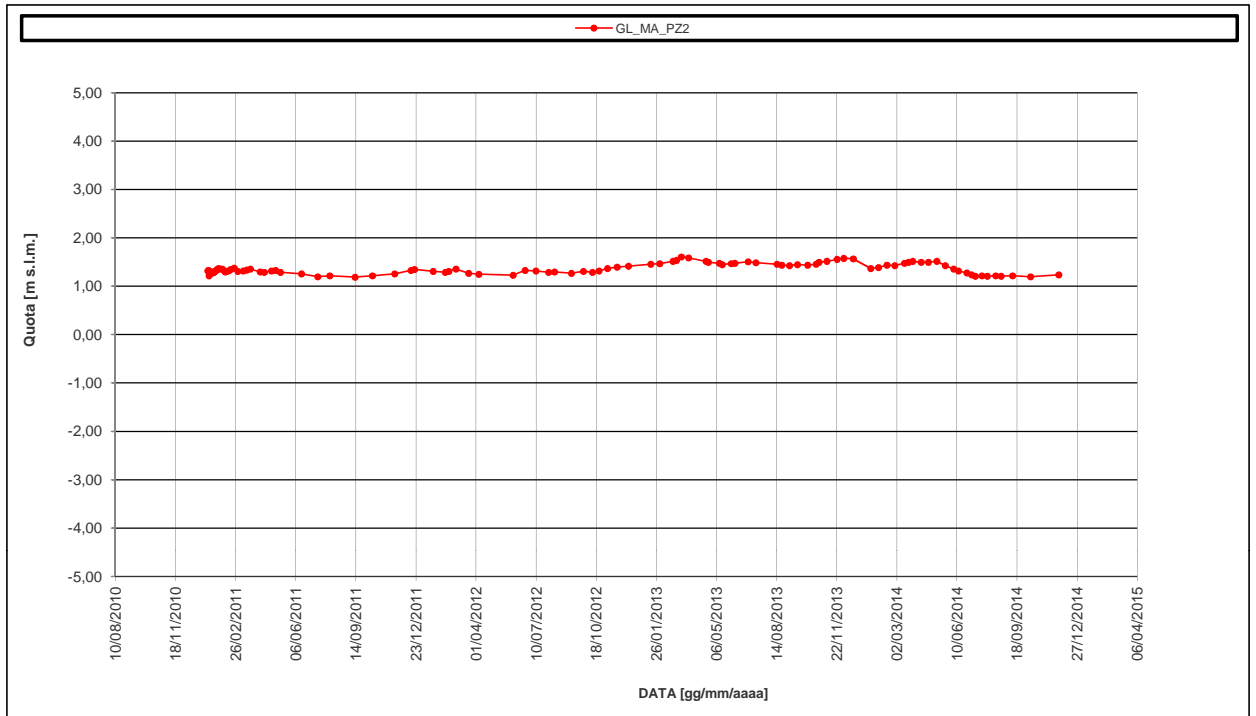
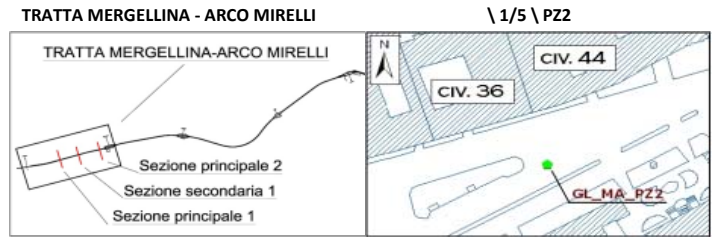

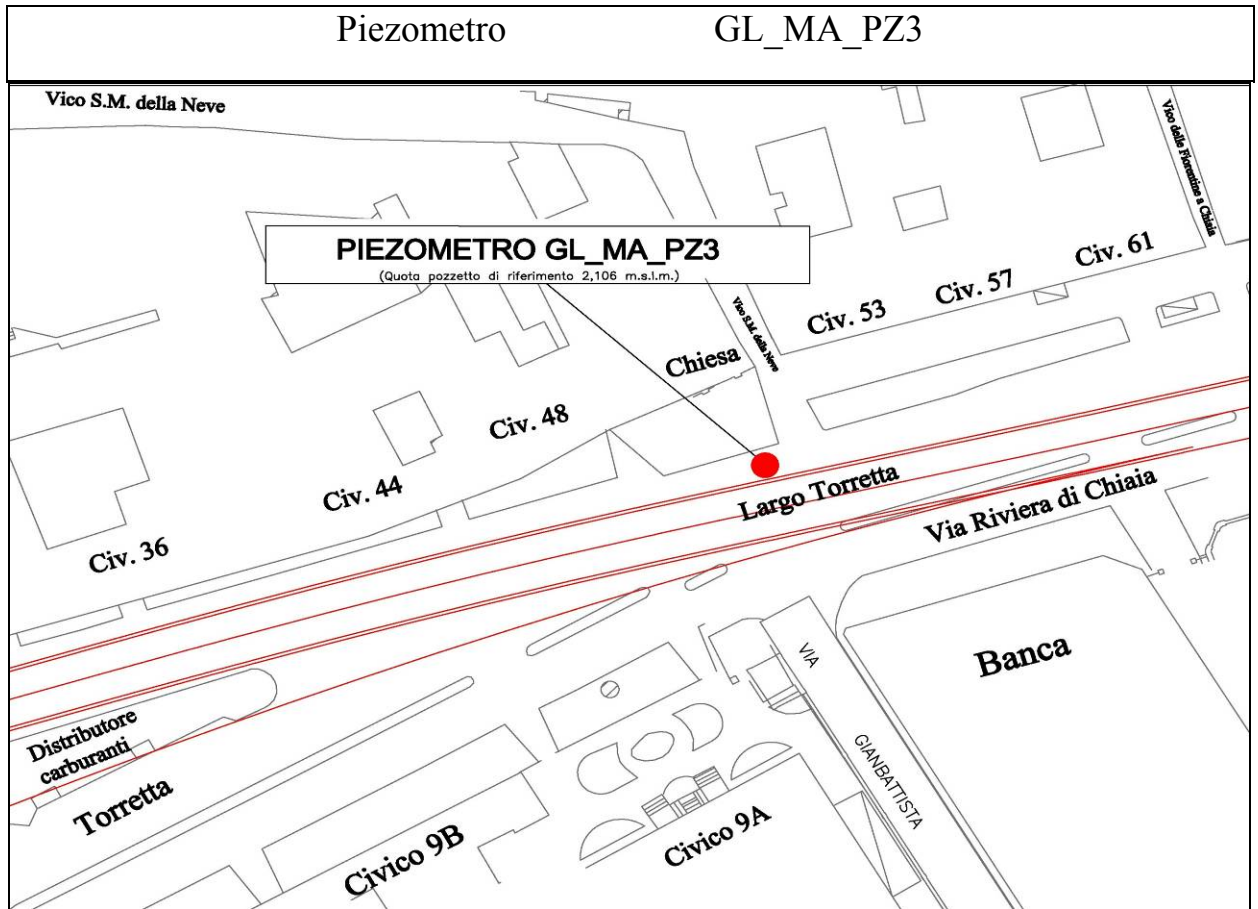

<p>Affidabilità strumentale A.T.I. LM6 – Consorzio TreEsse</p>	<p>Congruenza progettuale C.T. ATI LM6 – C.T. Monitoraggio</p>
<p>buono <input checked="" type="checkbox"/></p> <p>da rivedere <input type="checkbox"/></p> <p>da scartare <input type="checkbox"/></p>	<p>congruente <input type="checkbox"/></p> <p>non congruente, da valutare <input type="checkbox"/></p> <p>non congruente con implicazioni sulla sicurezza <input type="checkbox"/></p>

NOTE
Le elaborazioni di seguito riportate includono lo storico delle misure.

Ubicazione TRATTA MERGELLINA - ARCO
Tipo Strumento Piezometro Casagrande
Nome Tubo Piezometrico \ 1/5 \ PZ3
Data posa in opera 10/01/2011
Data lettura di zero 10/01/2011

Ultima misura 105 **in data** 26/11/2014

Letture n°	DATA	GL_MA_PZ3	
		Boccaf. [m s.l.m.]	Cella [m s.l.m.]
		Quota [m.s.l.m.]	Spostam. [mm]
		2,106	-5,894
54	22/10/2012 11.00	1,24	-10,00
55	05/11/2012 11.30	1,32	70,00
56	21/11/2012 10.30	1,34	90,00
57	10/12/2012 11.30	1,33	80,00
58	16/01/2013 12.00	1,36	110,00
59	31/01/2013 10.00	1,40	150,00
60	22/02/2013 10.30	1,43	180,00
61	28/02/2013 10.00	1,46	210,00
62	08/03/2013 10.30	1,31	60,00
63	20/03/2013 10.00	1,25	0,00
64	18/04/2013 11.00	1,16	-90,00
65	22/04/2013 10.00	1,14	-110,00
66	10/05/2013 10.30	1,12	-130,00
67	15/05/2013 11.30	1,16	-90,00
68	30/05/2013 10.30	1,19	-60,00
69	05/06/2013 10.00	1,18	-70,00
70	27/06/2013 12.00	1,21	-40,00
71	10/07/2013 11.00	1,19	-60,00
72	14/08/2013 12.00	1,17	-80,00
73	22/08/2013 11.00	1,15	-100,00
74	04/09/2013 09.30	1,14	-110,00
75	17/09/2013 12.30	1,16	-90,00
76	04/10/2013 14.00	1,18	-70,00
77	18/10/2013 11.00	1,21	-40,00
78	23/10/2013 10.00	1,13	-120,00
79	05/11/2013 10.30	1,16	-90,00
80	22/11/2013 10.00	1,20	-50,00
81	03/12/2013 14.00	1,21	-40,00
82	19/12/2013 11.00	1,19	-60,00
83	17/01/2014 10.00	0,93	-320,00
84	30/01/2014 10.30	0,96	-290,00
85	13/02/2014 10.30	0,99	-260,00
86	26/02/2014 11.30	1,01	-240,00
87	14/03/2014 11.00	1,04	-210,00
88	21/03/2014 10.00	1,02	-230,00
89	28/03/2014 10.30	1,05	-200,00
90	11/04/2014 10.00	1,01	-240,00
91	23/04/2014 09.00	0,99	-260,00
92	07/05/2014 10.00	1,01	-240,00
93	21/05/2014 10.00	1,14	-110,00
94	04/06/2014 10.00	1,13	-120,00
95	12/06/2014 10.00	1,14	-110,00
96	26/06/2014 10.30	1,16	-90,00
97	04/07/2014 10.00	1,13	-120,00
98	10/07/2014 10.00	1,10	-150,00
99	21/07/2014 10.30	1,20	-50,00
100	30/07/2014 11.00	1,19	-60,00
101	13/08/2014 09.30	1,21	-40,00
102	22/08/2014 09.30	1,20	-50,00
103	10/09/2014 09.30	1,21	-40,00
104	10/10/2014 09.00	1,20	-50,00
105	26/11/2014 09.00	1,23	-20,00



Ubicazione TRATTA MERGELLINA - ARCO
Tipo Strumento Piezometro Casagrande
Nome Tubo Piezometrico \ 1/5 \ PZ3
Data posa in opera 10/01/2011
Data lettura di zero 10/01/2011

SCHEMA UBICAZIONE

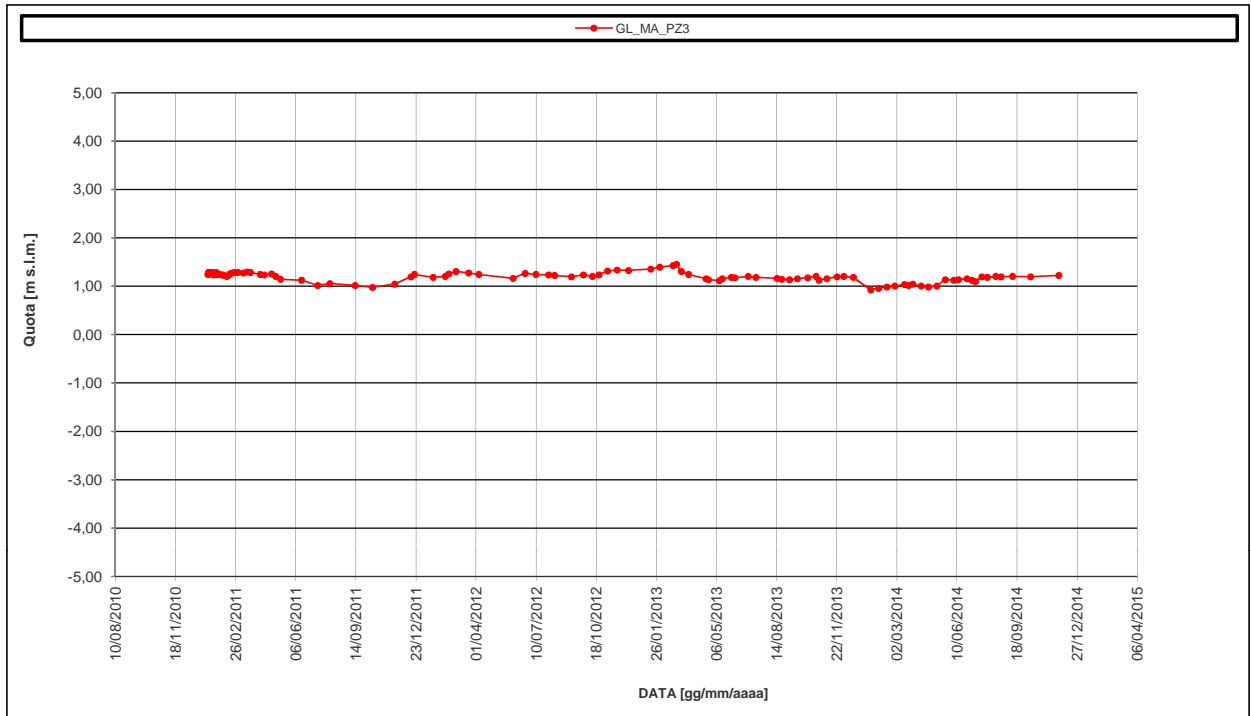

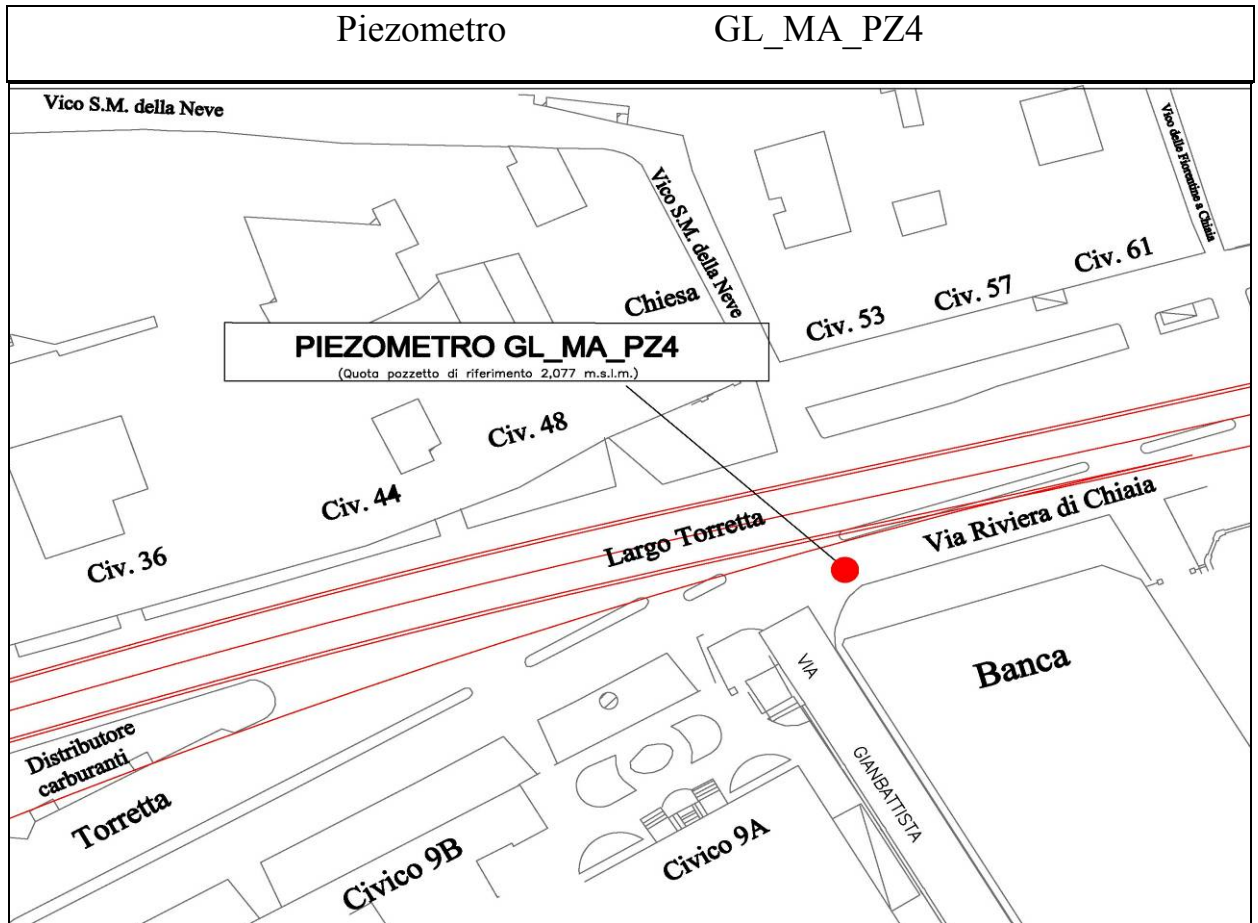

<p>Affidabilità strumentale</p> <p>A.T.I. LM6 – Consorzio TreEsse</p>	<p>Congruenza progettuale</p> <p>C.T. ATI LM6 – C.T. Monitoraggio</p>						
<p>buono</p> <p>da rivedere</p> <p>da scartare</p>	<p>congruente</p> <p>non congruente, da valutare</p> <p>non congruente con implicazioni sulla sicurezza</p>						
<table border="1" style="margin: auto;"> <tr><td style="width: 30px; height: 30px; text-align: center;">X</td></tr> <tr><td style="width: 30px; height: 30px;"></td></tr> <tr><td style="width: 30px; height: 30px;"></td></tr> </table>	X			<table border="1" style="margin: auto;"> <tr><td style="width: 30px; height: 30px;"></td></tr> <tr><td style="width: 30px; height: 30px;"></td></tr> <tr><td style="width: 30px; height: 30px;"></td></tr> </table>			
X							

NOTE
Le elaborazioni di seguito riportate includono lo storico delle misure.

Ubicazione TRATTA MERGELLINA - ARCO
Tipo Strumento Piezometro Casagrande
Nome Tubo Piezometrico \ 1/5 \ PZ4
Data posa in opera 10/01/2011
Data lettura di zero 10/01/2011

Ultima misura 102 **in data** 26/11/2014

Letture n°	DATA	GL_MA_PZ4	
		Boccaf. [m s.l.m.]	Cella [m s.l.m.]
		Quota [m.s.l.m.]	Spostam. [mm]
		2,077	-5,823
51	26/09/2012 11.00	1,18	-50,00
52	11/10/2012 10.00	1,16	-70,00
53	22/10/2012 11.00	1,18	-50,00
54	05/11/2012 11.30	1,27	40,00
55	21/11/2012 10.30	1,29	60,00
56	10/12/2012 11.30	1,28	50,00
57	16/01/2013 12.00	1,31	80,00
58	31/01/2013 10.00	1,34	110,00
59	22/02/2013 10.30	1,38	150,00
60	28/02/2013 10.00	1,43	200,00
61	18/04/2013 11.00	1,38	150,00
62	22/04/2013 10.00	1,36	130,00
63	10/05/2013 10.30	1,38	150,00
64	15/05/2013 11.30	1,35	120,00
65	30/05/2013 10.30	1,37	140,00
66	05/06/2013 10.00	1,36	130,00
67	27/06/2013 12.00	1,38	150,00
68	10/07/2013 11.00	1,34	110,00
69	14/08/2013 12.00	1,32	90,00
70	22/08/2013 11.00	1,31	80,00
71	04/09/2013 09.30	1,29	60,00
72	17/09/2013 12.30	1,31	80,00
73	04/10/2013 14.00	1,34	110,00
74	18/10/2013 11.00	1,36	130,00
75	23/10/2013 10.00	1,34	110,00
76	05/11/2013 10.30	1,38	150,00
77	22/11/2013 10.00	1,40	170,00
78	03/12/2013 14.00	1,43	200,00
79	19/12/2013 11.00	1,40	170,00
80	17/01/2014 10.00	1,28	50,00
81	30/01/2014 10.30	1,30	70,00
82	13/02/2014 10.30	1,33	100,00
83	26/02/2014 11.30	1,34	110,00
84	14/03/2014 11.00	1,38	150,00
85	21/03/2014 10.00	1,36	130,00
86	28/03/2014 10.30	1,38	150,00
87	11/04/2014 10.00	1,35	120,00
88	23/04/2014 09.00	1,32	90,00
89	07/05/2014 10.00	1,34	110,00
90	21/05/2014 10.00	1,28	50,00
91	04/06/2014 10.00	1,26	30,00
92	12/06/2014 10.00	1,27	40,00
93	26/06/2014 10.30	1,30	70,00
94	04/07/2014 10.00	1,27	40,00
95	10/07/2014 10.00	1,25	20,00
96	21/07/2014 10.30	1,30	70,00
97	30/07/2014 11.00	1,31	80,00
98	13/08/2014 09.30	1,33	100,00
99	22/08/2014 09.30	1,34	110,00
100	10/09/2014 09.30	1,36	130,00
101	10/10/2014 09.00	1,34	110,00
102	26/11/2014 09.00	1,36	130,00



SCHEMA UBICAZIONE

Ubicazione TRATTA MERGELLINA - ARCO
Tipo Strumento Piezometro Casagrande
Nome Tubo Piezometrico \ 1/5 \ PZ4
Data posa in opera 10/01/2011
Data lettura di zero 10/01/2011

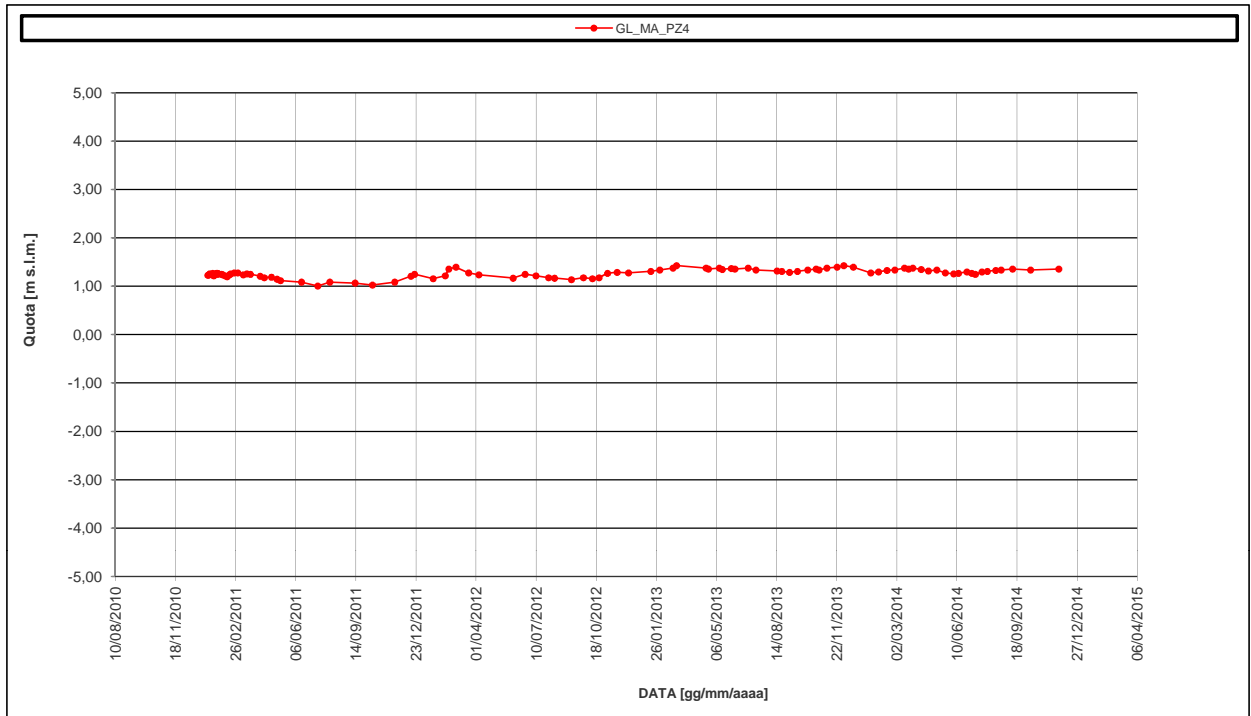
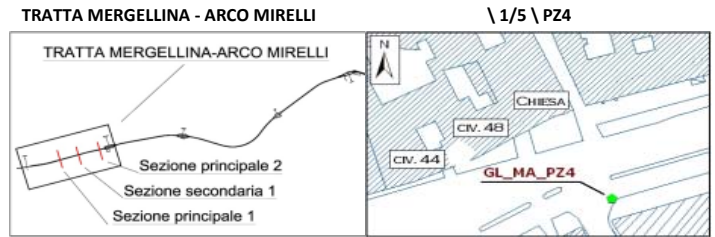



<p>Affidabilità strumentale A.T.I. LM6 – Consorzio TreEsse</p>	<p>Congruenza progettuale C.T. ATI LM6 – C.T. Monitoraggio</p>
<p>buono <input type="checkbox"/></p> <p>da rivedere <input type="checkbox"/></p> <p>da scartare <input checked="" type="checkbox"/></p>	<p>congruente <input type="checkbox"/></p> <p>non congruente, da valutare <input type="checkbox"/></p> <p>non congruente con implicazioni sulla sicurezza <input type="checkbox"/></p>

NOTE
Per lo strumento, nel periodo relativo al presente report, non ci sono misure da consegnare.
L'ultima misura disponibile è riportata nel report SET 2012 con codifica: LM6 7FX 4A E 12

 Ansaldo STS A Finmeccanica Company	LINEA 6 METROPOLITANA DI NAPOLI - PROGETTO ESECUTIVO OPERE CIVILI – MONITORAGGIO GEOTECNICO GEOREFERENZIATO REPORT DELLE MISURE – GALLERIA DI LINEA MERGELLINA - ARCO MIRELLI	LM6 7FX 4A E 23 Data: 28/11/14 Metropolitana di Napoli A.T.I. LM6 TreEsse Engineering S.r.l.
--	---	---

9. MISURE TOPOGRAFICHE – STAFFE DI LIVELLAZIONE

Le staffe livellometriche, installate sugli edifici in corrispondenza dei capisaldi a p.c., permettono di controllare nelle aree d’influenza delle lavorazioni il comportamento delle strutture, registrando eventuali variazioni di quota. La misurazione verrà effettuata tramite livello elettronico.

Tabella riepilogativa per le staffe livellometriche installate

NOME STRUMENTO	TIPOLOGIA STRUM.	DATA INSTALLAZIONE	DISPONIBILITA' LETTURA			NOTE
			DATA LETTURA DI ZERO	PERIODO INTERRUZIONE	DATA FINE ATTIVITA'	
GL_MA_STL01	STAFFA LIVELLAZIONE	08/03/2010	08/03/2010	08/03/2010		(*)
GL_MA_STL02	STAFFA LIVELLAZIONE	08/03/2010	08/03/2010	08/03/2010		(*)
GL_MA_STL03	STAFFA LIVELLAZIONE	08/03/2010	08/03/2010	08/03/2010		(*)
GL_MA_STL04	STAFFA LIVELLAZIONE	08/03/2010	08/03/2010	13/05/2010		(*)
GL_MA_STL05	STAFFA LIVELLAZIONE	08/03/2010	08/03/2010	08/03/2010		(*)
GL_MA_STL06	STAFFA LIVELLAZIONE	08/03/2010	08/03/2010	13/05/2010		(*)
GL_MA_STL07	STAFFA LIVELLAZIONE	08/03/2010	08/03/2010	13/05/2010		(*)
GL_MA_STL08	STAFFA LIVELLAZIONE	08/03/2010	08/03/2010	13/05/2010		(*)
GL_MA_STL09	STAFFA LIVELLAZIONE	08/03/2010	08/03/2010	13/05/2010		(*)
GL_MA_STL10	STAFFA LIVELLAZIONE	08/03/2010	08/03/2010	13/05/2010		(*)
GL_MA_STL11	STAFFA LIVELLAZIONE	08/03/2010	08/03/2010	13/05/2010		(*)
GL_MA_STL12	STAFFA LIVELLAZIONE	08/03/2010	08/03/2010	13/05/2010		(*)
GL_MA_STL13	STAFFA LIVELLAZIONE	08/03/2010	08/03/2010	13/05/2010		(*)
GL_MA_STL14	STAFFA LIVELLAZIONE	08/03/2010	08/03/2010	13/05/2010		(*)
GL_MA_STL15	STAFFA LIVELLAZIONE	08/03/2010	08/03/2010	13/05/2010		(*)
GL_MA_STL16	STAFFA LIVELLAZIONE	08/03/2010	08/03/2010	13/05/2010		(*)
GL_MA_STL17	STAFFA LIVELLAZIONE	08/03/2010	08/03/2010	13/05/2010		(*)
GL_MA_STL18	STAFFA LIVELLAZIONE	08/03/2010	08/03/2010	13/05/2010		(*)
GL_MA_STL19	STAFFA LIVELLAZIONE	08/03/2010	08/03/2010	13/05/2010		(*)
GL_MA_STL20	STAFFA LIVELLAZIONE	08/03/2010	08/03/2010	13/05/2010		(*)

(*)I dati topografici rilevati e distribuiti dall'ATI, relativi al periodo di pertinenza del presente report, non contengono misure per lo strumento. (Vedi i report precedenti alla data d'interruzione o fine attività).

NOME STRUMENTO	TIPOLOGIA STRUM.	DATA INSTALLAZIONE	DISPONIBILITA' LETTURA			NOTE
			DATA LETTURA DI ZERO	PERIODO INTERRUZIONI	DATA FINE ATTIVITA'	
GL_MA_STL21	STAFFA LIVELLAZIONE	08/03/2010	08/03/2010	13/05/2010		(*)
GL_MA_STL22	STAFFA LIVELLAZIONE	08/03/2010	08/03/2010	13/05/2010		(*)
GL_MA_STL23	STAFFA LIVELLAZIONE	08/03/2010	08/03/2010	13/05/2010		(*)
GL_MA_STL24	STAFFA LIVELLAZIONE	08/03/2010	08/03/2010	13/05/2010		(*)
GL_MA_STL25	STAFFA LIVELLAZIONE	08/03/2010	08/03/2010	13/05/2010		(*)
GL_MA_STL26	STAFFA LIVELLAZIONE	08/03/2010	08/03/2010	13/05/2010		(*)
GL_MA_STL27	STAFFA LIVELLAZIONE	08/03/2010	08/03/2010	13/05/2010		(*)
GL_MA_STL28	STAFFA LIVELLAZIONE	08/03/2010	08/03/2010	13/05/2010		(*)
GL_MA_STL29	STAFFA LIVELLAZIONE	08/03/2010	08/03/2010	8/03/2010		(*)
GL_MA_STL30	STAFFA LIVELLAZIONE	08/03/2010	08/03/2010	13/05/2010		(*)
GL_MA_STL31	STAFFA LIVELLAZIONE	08/03/2010	08/03/2010	8/03/2010		(*)
GL_MA_STL32	STAFFA LIVELLAZIONE	08/03/2010	08/03/2010	13/05/2010		(*)
GL_MA_STL33	STAFFA LIVELLAZIONE	08/03/2010	08/03/2010	8/03/2010		(*)
GL_MA_STL34	STAFFA LIVELLAZIONE	08/03/2010	08/03/2010	13/05/2010		(*)
GL_MA_STL35	STAFFA LIVELLAZIONE	08/03/2010	08/03/2010	8/03/2010		(*)
GL_MA_STL36	STAFFA LIVELLAZIONE	08/03/2010	08/03/2010	13/05/2010		(*)
GL_MA_STL37	STAFFA LIVELLAZIONE	08/03/2010	08/03/2010	8/03/2010		(*)
GL_MA_STL38	STAFFA LIVELLAZIONE	08/03/2010	08/03/2010	13/05/2010		(*)
GL_MA_STL39	STAFFA LIVELLAZIONE	08/03/2010	08/03/2010	8/03/2010		(*)
GL_MA_STL40	STAFFA LIVELLAZIONE	08/03/2010	08/03/2010	13/05/2010		(*)

(*)I dati topografici rilevati e distribuiti dall'ATI, relativi al periodo di pertinenza del presente report, non contengono misure per lo strumento. (Vedi i report precedenti alla data d'interruzione o fine attività).

NOME STRUMENTO	TIPOLOGIA STRUM.	DATA INSTALLAZIONE	DISPONIBILITA' LETTURA			NOTE
			DATA LETTURA DI ZERO	PERIODO INTERRUZIONI	DATA FINE ATTIVITA'	
GL_MA_STL41	STAFFA LIVELLAZIONE	08/03/2010	08/03/2010	8/03/2010		(*)
GL_MA_STL42	STAFFA LIVELLAZIONE	08/03/2010	08/03/2010	13/05/2010		(*)
GL_MA_STL43	STAFFA LIVELLAZIONE	08/03/2010	08/03/2010	22/04/2010		(*)
GL_MA_STL44	STAFFA LIVELLAZIONE	08/03/2010	08/03/2010	13/05/2010		(*)
GL_MA_STL45	STAFFA LIVELLAZIONE	08/03/2010	08/03/2010	13/05/2010		(*)
GL_MA_STL46	STAFFA LIVELLAZIONE	08/03/2010	08/03/2010	13/05/2010		(*)
GL_MA_STL47	STAFFA LIVELLAZIONE	08/03/2010	08/03/2010	17/05/2010		(*)
GL_MA_STL48	STAFFA LIVELLAZIONE	08/03/2010	08/03/2010	13/05/2010		(*)
GL_MA_STL49	STAFFA LIVELLAZIONE	08/03/2010	08/03/2010	13/05/2010		(*)
GL_MA_STL50	STAFFA LIVELLAZIONE	08/03/2010	08/03/2010	13/05/2010		(*)
GL_MA_STL51	STAFFA LIVELLAZIONE	08/03/2010	08/03/2010	17/05/2010		(*)
GL_MA_STL52	STAFFA LIVELLAZIONE	08/03/2010	08/03/2010	17/05/2010		(*)
GL_MA_STL53	STAFFA LIVELLAZIONE	08/03/2010	08/03/2010	17/05/2010		(*)
GL_MA_STL54	STAFFA LIVELLAZIONE	08/03/2010	08/03/2010	13/05/2010		(*)
GL_MA_STL55	STAFFA LIVELLAZIONE	08/03/2010	08/03/2010	17/05/2010		(*)
GL_MA_STL56	STAFFA LIVELLAZIONE	08/03/2010	08/03/2010	18/05/2010		(*)
GL_MA_STL57	STAFFA LIVELLAZIONE	08/03/2010	08/03/2010	17/05/2010		(*)
GL_MA_STL58	STAFFA LIVELLAZIONE	08/03/2010	08/03/2010	17/05/2010		(*)
GL_MA_STL59	STAFFA LIVELLAZIONE	08/03/2010	08/03/2010	17/05/2010		(*)
GL_MA_STL60	STAFFA LIVELLAZIONE	08/03/2010	08/03/2010	17/05/2010		(*)

(*)I dati topografici rilevati e distribuiti dall'ATI, relativi al periodo di pertinenza del presente report, non contengono misure per lo strumento. (Vedi i report precedenti alla data d'interruzione o fine attività).

NOME STRUMENTO	TIPOLOGIA STRUM.	DATA INSTALLAZIONE	DISPONIBILITA' LETTURA			NOTE
			DATA LETTURA DI ZERO	PERIODO INTERRUZIONE	DATA FINE ATTIVITA'	
GL_MA_STL61	STAFFA LIVELLAZIONE	08/03/2010	08/03/2010	17/05/2010		(*)
GL_MA_STL62	STAFFA LIVELLAZIONE	08/03/2010	08/03/2010	17/05/2010		(*)
GL_MA_STL63	STAFFA LIVELLAZIONE	08/03/2010	08/03/2010	17/05/2010		(*)
GL_MA_STL64	STAFFA LIVELLAZIONE	08/03/2010	08/03/2010	17/05/2010		(*)
GL_MA_STL65	STAFFA LIVELLAZIONE	08/03/2010	08/03/2010	17/05/2010		(*)
GL_MA_STL66	STAFFA LIVELLAZIONE	22/03/2010	22/03/2010	18/05/2010		(*)
GL_MA_STL67	STAFFA LIVELLAZIONE	08/03/2010	08/03/2010	17/05/2010		(*)
GL_MA_STL68	STAFFA LIVELLAZIONE	22/03/2010	22/03/2010	18/05/2010		(*)
GL_MA_STL69	STAFFA LIVELLAZIONE	08/03/2010	08/03/2010	17/05/2010		(*)
GL_MA_STL70	STAFFA LIVELLAZIONE	22/03/2010	22/03/2010	19/05/2010		(*)
GL_MA_STL71	STAFFA LIVELLAZIONE	08/03/2010	08/03/2010	17/05/2010		(*)
GL_MA_STL72	STAFFA LIVELLAZIONE	22/03/2010	22/03/2010	18/05/2010		(*)
GL_MA_STL73	STAFFA LIVELLAZIONE	08/03/2010	08/03/2010	17/05/2010		(*)
GL_MA_STL74	STAFFA LIVELLAZIONE	22/03/2010	22/03/2010	19/05/2010		(*)
GL_MA_STL75	STAFFA LIVELLAZIONE	08/03/2010	08/03/2010	17/05/2010		(*)
GL_MA_STL76	STAFFA LIVELLAZIONE	22/03/2010	22/03/2010	18/05/2010		(*)
GL_MA_STL77	STAFFA LIVELLAZIONE	08/03/2010	08/03/2010	17/05/2010		(*)
GL_MA_STL78	STAFFA LIVELLAZIONE	22/03/2010	22/03/2010	18/05/2010		(*)
GL_MA_STL79	STAFFA LIVELLAZIONE	08/03/2010	08/03/2010	18/05/2010		(*)
GL_MA_STL80	STAFFA LIVELLAZIONE	22/03/2010	22/03/2010	31/05/2010		(*)

(*)I dati topografici rilevati e distribuiti dall'ATI, relativi al periodo di pertinenza del presente report, non contengono misure per lo strumento. (Vedi i report precedenti alla data d'interruzione o fine attività).

NOME STRUMENTO	TIPOLOGIA STRUM.	DATA INSTALLAZIONE	DISPONIBILITA' LETTURA			NOTE
			DATA LETTURA DI ZERO	PERIODO INTERRUZIONE	DATA FINE ATTIVITA'	
GL_MA_STL81	STAFFA LIVELLAZIONE	08/03/2010	08/03/2010	18/05/2010		(*)
GL_MA_STL82	STAFFA LIVELLAZIONE	22/03/2010	22/03/2010	31/05/2010		(*)
GL_MA_STL83	STAFFA LIVELLAZIONE	08/03/2010	08/03/2010	18/05/2010		(*)
GL_MA_STL84	STAFFA LIVELLAZIONE	22/03/2010	22/03/2010	31/05/2010		(*)
GL_MA_STL85	STAFFA LIVELLAZIONE	08/03/2010	08/03/2010	18/05/2010		(*)
GL_MA_STL86	STAFFA LIVELLAZIONE	22/03/2010	22/03/2010	04/06/2010		(*)
GL_MA_STL87	STAFFA LIVELLAZIONE	08/03/2010	08/03/2010	18/05/2010		(*)
GL_MA_STL88	STAFFA LIVELLAZIONE	22/03/2010	22/03/2010	16/06/2010		(*)
GL_MA_STL89	STAFFA LIVELLAZIONE	22/03/2010	22/03/2010	22/03/2010		(*)
GL_MA_STL90	STAFFA LIVELLAZIONE	22/03/2010	22/03/2010	14/06/2010		(*)
GL_MA_STL91	STAFFA LIVELLAZIONE	22/03/2010	22/03/2010	22/03/2010		(*)
GL_MA_STL92	STAFFA LIVELLAZIONE	22/03/2010	22/03/2010	14/06/2010		(*)
GL_MA_STL93	STAFFA LIVELLAZIONE	22/03/2010	22/03/2010	01/06/2010		(*)
GL_MA_STL94	STAFFA LIVELLAZIONE	22/03/2010	22/03/2010	14/06/2010		(*)
GL_MA_STL95	STAFFA LIVELLAZIONE	22/03/2010	22/03/2010	01/06/2010		(*)
GL_MA_STL96	STAFFA LIVELLAZIONE	22/03/2010	22/03/2010	18/06/2010		(*)
GL_MA_STL97	STAFFA LIVELLAZIONE	22/03/2010	22/03/2010	19/05/2010		(*)
GL_MA_STL98	STAFFA LIVELLAZIONE	22/03/2010	22/03/2010		18/05/2010	(*) Sostituita da GL_MA_STL98A
GL_MA_STL98A	STAFFA LIVELLAZIONE	15/05/2010	15/05/2010	18/06/2010		(*) Sostituisce la GL_MA_STL98
GL_MA_STL99	STAFFA LIVELLAZIONE	22/03/2010	22/03/2010	19/05/2010		(*)
GL_MA_STL100	STAFFA LIVELLAZIONE	22/03/2010	22/03/2010	17/06/2010		(*)

(*)I dati topografici rilevati e distribuiti dall'ATI, relativi al periodo di pertinenza del presente report, non contengono misure per lo strumento. (Vedi i report precedenti alla data d'interruzione o fine attività).

NOME STRUMENTO	TIPOLOGIA STRUM.	DATA INSTALLAZIONE	DISPONIBILITA' LETTURA			NOTE
			DATA LETTURA DI ZERO	PERIODO INTERRUZIONI	DATA FINE ATTIVITA'	
GL_MA_STL101	STAFFA LIVELLAZIONE	22/03/2010	22/03/2010	10/06/2010		(*)
GL_MA_STL102	STAFFA LIVELLAZIONE	22/03/2010	22/03/2010	18/06/2010		(*)
GL_MA_STL103	STAFFA LIVELLAZIONE	22/03/2010	22/03/2010	10/06/2010		(*)
GL_MA_STL104	STAFFA LIVELLAZIONE	22/03/2010	22/03/2010	21/07/2010		(*)
GL_MA_STL105	STAFFA LIVELLAZIONE	22/03/2010	22/03/2010	10/06/2010		(*)
GL_MA_STL106	STAFFA LIVELLAZIONE	22/03/2010	22/03/2010	07/07/2010		(*)
GL_MA_STL107	STAFFA LIVELLAZIONE	22/03/2010	22/03/2010	10/06/2010		(*)
GL_MA_STL108	STAFFA LIVELLAZIONE	22/03/2010	22/03/2010	22/03/2010		(*)
GL_MA_STL109	STAFFA LIVELLAZIONE	22/03/2010	22/03/2010	14/06/2010		(*)
GL_MA_STL110	STAFFA LIVELLAZIONE	22/03/2010	22/03/2010	04/06/2010		(*)
GL_MA_STL111	STAFFA LIVELLAZIONE	22/03/2010	22/03/2010	14/06/2010		(*)
GL_MA_STL112	STAFFA LIVELLAZIONE	22/03/2010	22/03/2010	07/07/2010		(*)
GL_MA_STL113	STAFFA LIVELLAZIONE	22/03/2010	22/03/2010	15/06/2010		(*)
GL_MA_STL114	STAFFA LIVELLAZIONE	30/07/2010	30/07/2010	24/08/2010		(*)
GL_MA_STL115	STAFFA LIVELLAZIONE	22/03/2010	22/03/2010	10/06/2010		(*)
GL_MA_STL116	STAFFA LIVELLAZIONE	30/07/2010	30/07/2010	24/08/2010		(*)
GL_MA_STL117	STAFFA LIVELLAZIONE	22/03/2010	22/03/2010	10/06/2010		(*)
GL_MA_STL118	STAFFA LIVELLAZIONE	30/07/2010	30/07/2010	24/08/2010		(*)
GL_MA_STL119	STAFFA LIVELLAZIONE	22/03/2010	22/03/2010	10/06/2010		(*)
GL_MA_STL120	STAFFA LIVELLAZIONE	30/07/2010	30/07/2010	25/08/2010		(*)
GL_MA_STL121	STAFFA LIVELLAZIONE	22/03/2010	22/03/2010	25/05/2010		(*)

(*)I dati topografici rilevati e distribuiti dall'ATI, relativi al periodo di pertinenza del presente report, non contengono misure per lo strumento. (Vedi i report precedenti alla data d'interruzione o fine attività).

NOME STRUMENTO	TIPOLOGIA STRUM.	DATA INSTALLAZIONE	DISPONIBILITA' LETTURA			NOTE
			DATA LETTURA DI ZERO	PERIODO INTERRUZIONI	DATA FINE ATTIVITA'	
GL_MA_STL122	STAFFA LIVELLAZIONE	04/08/2010	04/08/2010	25/08/2010		(*)
GL_MA_STL123	STAFFA LIVELLAZIONE	22/03/2010	22/03/2010	25/05/2010		(*)
GL_MA_STL125	STAFFA LIVELLAZIONE	22/03/2010	22/03/2010	04/06/2010		(*)
GL_MA_STL127	STAFFA LIVELLAZIONE	22/03/2010	22/03/2010	10/06/2010		(*)
GL_MA_STL129	STAFFA LIVELLAZIONE	22/03/2010	22/03/2010	10/06/2010		(*)
GL_MA_STL131	STAFFA LIVELLAZIONE	22/03/2010	22/03/2010	15/06/2010		(*)
GL_MA_STL133	STAFFA LIVELLAZIONE	22/03/2010	22/03/2010	16/06/2010		(*)
GL_MA_STL135	STAFFA LIVELLAZIONE	22/03/2010	22/03/2010	09/07/2010		(*)
GL_MA_STL137	STAFFA LIVELLAZIONE	22/03/2010	22/03/2010	09/07/2010		(*)
GL_MA_STL139	STAFFA LIVELLAZIONE	22/03/2010	22/03/2010	21/07/2010		(*)
GL_MA_STL141	STAFFA LIVELLAZIONE	22/03/2010	22/03/2010	19/07/2010		(*)
GL_MA_STL143	STAFFA LIVELLAZIONE	20/05/2010	20/05/2010	27/07/2010		(*)
GL_MA_STL145	STAFFA LIVELLAZIONE	20/05/2010	20/05/2010	27/07/2010		(*)
GL_MA_STL147	STAFFA LIVELLAZIONE	20/05/2010	20/05/2010	27/07/2010		(*)
GL_MA_STL149	STAFFA LIVELLAZIONE	20/05/2010	20/05/2010	27/07/2010		(*)
GL_MA_STL151	STAFFA LIVELLAZIONE	20/05/2010	20/05/2010	27/07/2010		(*)
GL_MA_STL153	STAFFA LIVELLAZIONE	20/05/2010	20/05/2010	27/07/2010		(*)
GL_MA_STL155	STAFFA LIVELLAZIONE	20/05/2010	20/05/2010	04/08/2010		(*)
GL_MA_STL157	STAFFA LIVELLAZIONE	20/05/2010	20/05/2010	27/07/2010		(*)
GL_MA_STL159	STAFFA LIVELLAZIONE	20/05/2010	20/05/2010	28/07/2010		(*)
GL_MA_STL161	STAFFA LIVELLAZIONE	20/05/2010	20/05/2010	30/07/2010		(*)

(*)I dati topografici rilevati e distribuiti dall'ATI, relativi al periodo di pertinenza del presente report, non contengono misure per lo strumento. (Vedi i report precedenti alla data d'interruzione o fine attività).

NOME STRUMENTO	TIPOLOGIA STRUM.	DATA INSTALLAZIONE	DISPONIBILITA' LETTURA			NOTE
			DATA LETTURA DI ZERO	PERIODO INTERRUZIONE	DATA FINE ATTIVITA'	
GL_MA_STL163	STAFFA LIVELLAZIONE	20/05/2010	20/05/2010	04/08/2010		(*)
GL_MA_STL165	STAFFA LIVELLAZIONE	20/05/2010	20/05/2010	04/08/2010		(*)
GL_MA_STL167	STAFFA LIVELLAZIONE	20/05/2010	20/05/2010	04/08/2010		(*)
GL_MA_STL169	STAFFA LIVELLAZIONE	20/05/2010	20/05/2010		19/07/2010	(*) Sostituita da GL_MA_STL169A
GL_MA_STL169A	STAFFA LIVELLAZIONE	21/07/2010	21/07/2010	04/08/2010		(*) Sostituisce la GL_MA_STL169
GL_MA_STL171	STAFFA LIVELLAZIONE	20/05/2010	20/05/2010	30/08/2010		(*)
GL_MA_STL173	STAFFA LIVELLAZIONE	20/05/2010	20/05/2010	06/08/2010		(*)
GL_MA_STL175	STAFFA LIVELLAZIONE	20/05/2010	20/05/2010	23/08/2010		(*)
GL_MA_STL177	STAFFA LIVELLAZIONE	20/05/2010	20/05/2010	23/08/2010		(*)
GL_MA_STL179	STAFFA LIVELLAZIONE	20/05/2010	20/05/2010	24/08/2010		(*)
GL_MA_STL181	STAFFA LIVELLAZIONE	30/07/2010	30/07/2010	24/08/2010		(*)
GL_MA_STL183	STAFFA LIVELLAZIONE	30/07/2010	30/07/2010	01/09/2010		(*)
GL_MA_STL185	STAFFA LIVELLAZIONE	30/07/2010	30/07/2010	01/09/2010		(*)
GL_MA_STL187	STAFFA LIVELLAZIONE	30/07/2010	30/07/2010	30/08/2010		(*)
GL_MA_STL189	STAFFA LIVELLAZIONE	06/08/2010	06/08/2010	02/09/2010		(*)
GL_MA_STL191	STAFFA LIVELLAZIONE	06/08/2010	06/08/2010	02/09/2010		(*)
GL_MA_STL193	STAFFA LIVELLAZIONE	24/08/2010	24/08/2010	02/09/2010		(*)
GL_MA_STL195	STAFFA LIVELLAZIONE	24/08/2010	24/08/2010	09/09/2010		(*)
GL_MA_STL197	STAFFA LIVELLAZIONE	24/08/2010	24/08/2010	08/09/2010		(*)
GL_MA_STL199	STAFFA LIVELLAZIONE	24/08/2010	24/08/2010	08/09/2010		(*)

(*)I dati topografici rilevati e distribuiti dall'ATI, relativi al periodo di pertinenza del presente report, non contengono misure per lo strumento. (Vedi i report precedenti alla data d'interruzione o fine attività).

NOME STRUMENTO	TIPOLOGIA STRUM.	DATA INSTALLAZIONE	DISPONIBILITA' LETTURA			NOTE
			DATA LETTURA DI ZERO	PERIODO INTERRUZIONE	DATA FINE ATTIVITA'	
GL_MA_STL201	STAFFA LIVELLAZIONE	24/08/2010	24/08/2010	08/09/2010		(*)
GL_MA_STL203	STAFFA LIVELLAZIONE	01/09/2010	01/09/2010	03/09/2010		(*)
GL_MA_STL205	STAFFA LIVELLAZIONE	01/09/2010	01/09/2010	13/09/2010		(*)
GL_MA_STL207	STAFFA LIVELLAZIONE	02/09/2010	02/09/2010	13/09/2010		(*)
GL_MA_STL209	STAFFA LIVELLAZIONE	08/09/2010	08/09/2010	08/09/2010		(*)
GL_MA_STL211	STAFFA LIVELLAZIONE					Nessuna misura ricevuta
GL_MA_STL213	STAFFA LIVELLAZIONE	06/09/2010	06/09/2010	08/10/2010		(*)
GL_MA_STL215	STAFFA LIVELLAZIONE	06/09/2010	06/09/2010	08/10/2010		(*)
GL_MA_STL217	STAFFA LIVELLAZIONE	06/09/2010	06/09/2010	08/10/2010		(*)
GL_MA_STL219	STAFFA LIVELLAZIONE	06/09/2010	06/09/2010	13/10/2010		(*)
GL_MA_STL221	STAFFA LIVELLAZIONE	06/09/2010	06/09/2010	13/10/2010		(*)
GL_MA_STL223	STAFFA LIVELLAZIONE	14/09/2010	14/09/2010	13/10/2010		(*)
GL_MA_STL225	STAFFA LIVELLAZIONE	14/09/2010	14/09/2010	13/10/2010		(*)
GL_MA_STL227	STAFFA LIVELLAZIONE	14/09/2010	14/09/2010	13/10/2010		(*)
GL_MA_STL229	STAFFA LIVELLAZIONE	14/09/2010	14/09/2010	19/10/2010		(*)
GL_MA_STL231	STAFFA LIVELLAZIONE	14/09/2010	14/09/2010	19/10/2010		(*)
GL_MA_STL233	STAFFA LIVELLAZIONE	20/09/2010	20/09/2010	12/10/2010		(*)
GL_MA_STL235	STAFFA LIVELLAZIONE	15/09/2010	15/09/2010	19/10/2010		(*)
GL_MA_STL237	STAFFA LIVELLAZIONE	15/09/2010	15/09/2010	22/10/2010		(*)
GL_MA_STL239	STAFFA LIVELLAZIONE	15/09/2010	15/09/2010	19/10/2010		(*)
GL_MA_STL241	STAFFA LIVELLAZIONE	15/09/2010	15/09/2010	29/10/2010		(*)

(*)I dati topografici rilevati e distribuiti dall'ATI, relativi al periodo di pertinenza del presente report, non contengono misure per lo strumento. (Vedi i report precedenti alla data d'interruzione o fine attività).

10. MISURE TOPOGRAFICHE - CAPISALDI

I capisaldi previsti per il monitoraggio topografico a P.C. saranno tutti del tipo “CSB”(chiodo topografico), per quelli ricadenti nelle aree soggette a passaggio di mezzi, di tipo “CSA” (basetta topografica posta all’interno di un pozzetto carrabile). I capisaldi a p.c. posti a tergo degli edifici monitorati sono collocati in corrispondenza delle staffe livellometriche installate sugli edifici in modo da offrire una facile interpolazione fra i dati derivanti dalla subsidenza del terreno con quella delle interferenze. La misurazione verrà effettuata tramite livello elettronico.

Tabella riepilogativa per i capisaldi installati

NOME STRUMENTO	TIPOLOGIA STRUM.	DATA INSTALLAZIONE	DISPONIBILITA' LETTURA			NOTE
			DATA LETTURA DI ZERO	PERIODO INTERRUZIONE	DATA FINE ATTIVITA'	
GL_MA_AT01_CS01	CAPOSALDO		08/03/2010	13/05/2010		(*)
GL_MA_AT01_CS02	CAPOSALDO		08/03/2010	13/05/2010		(*)
GL_MA_AT01_CS03	CAPOSALDO		08/03/2010	13/05/2010		(*)
GL_MA_AT01_CS04	CAPOSALDO		08/03/2010	13/05/2010		(*)
GL_MA_AT02_CS01	CAPOSALDO		08/03/2010	13/05/2010		(*)
GL_MA_AT02_CS02	CAPOSALDO		08/03/2010	13/05/2010		(*)
GL_MA_AT02_CS03	CAPOSALDO		08/03/2010	13/05/2010		(*)
GL_MA_AT03_CS01	CAPOSALDO		08/03/2010	13/05/2010		(*)
GL_MA_AT03_CS02	CAPOSALDO		08/03/2010	13/05/2010		(*)
GL_MA_AT03_CS03	CAPOSALDO		08/03/2010	13/05/2010		(*)
GL_MA_AT03_CS04	CAPOSALDO		08/03/2010	13/05/2010		(*)
GL_MA_AT04_CS01	CAPOSALDO		08/03/2010	13/05/2010		(*)
GL_MA_AT04_CS02	CAPOSALDO		08/03/2010	13/05/2010		(*)
GL_MA_AT04_CS03	CAPOSALDO		08/03/2010	13/05/2010		(*)
GL_MA_AT05_CS01	CAPOSALDO		08/03/2010	13/05/2010		(*)
GL_MA_AT05_CS02	CAPOSALDO		08/03/2010	13/05/2010		(*)
GL_MA_AT05_CS03	CAPOSALDO		08/03/2010	13/05/2010		(*)
GL_MA_AT05_CS04	CAPOSALDO		08/03/2010	13/05/2010		(*)
GL_MA_AT06_CS01	CAPOSALDO		08/03/2010	17/05/2010		(*)
GL_MA_AT06_CS02	CAPOSALDO		08/03/2010	17/05/2010		(*)
GL_MA_AT06_CS03	CAPOSALDO		08/03/2010	17/05/2010		(*)
GL_MA_AT07_CS01	CAPOSALDO		08/03/2010	17/05/2010		(*)
GL_MA_AT07_CS02	CAPOSALDO		08/03/2010	17/05/2010		(*)
GL_MA_AT07_CS03	CAPOSALDO		08/03/2010	17/05/2010		(*)
GL_MA_AT07_CS04	CAPOSALDO		08/03/2010	17/05/2010		(*)
GL_MA_AT08_CS01	CAPOSALDO		23/03/2010	18/05/2010		(*)
GL_MA_AT08_CS02	CAPOSALDO		23/03/2010	14/05/2010		(*)
GL_MA_AT08_CS03	CAPOSALDO		23/03/2010	18/05/2010		(*)
GL_MA_AT08_CS04	CAPOSALDO		23/03/2010	18/05/2010		(*)
GL_MA_AT08_CS05	CAPOSALDO		23/03/2010	18/05/2010		(*)
GL_MA_AT09_CS01	CAPOSALDO		23/03/2010	18/05/2010		(*)
GL_MA_AT09_CS02	CAPOSALDO		23/03/2010	18/05/2010		(*)
GL_MA_AT09_CS03	CAPOSALDO		23/03/2010	18/05/2010		(*)
GL_MA_AT09_CS04	CAPOSALDO		23/03/2010	17/05/2010		(*)
GL_MA_AT10_CS01	CAPOSALDO		23/03/2010	17/05/2010		(*)
GL_MA_AT10_CS02	CAPOSALDO		23/03/2010	18/05/2010		(*)
GL_MA_AT10_CS03	CAPOSALDO		23/03/2010	18/05/2010		(*)
GL_MA_AT11_CS01	CAPOSALDO		23/03/2010	18/05/2010		(*)
GL_MA_AT11_CS02	CAPOSALDO		23/03/2010	18/05/2010		(*)

(*)I dati topografici rilevati e distribuiti dall'ATI, relativi al periodo di pertinenza del presente report, non contengono misure per lo strumento. (Vedi i report precedenti alla data d'interruzione o fine attività).

NOME STRUMENTO	TIPOLOGIA STRUM.	DATA INSTALLAZIONE	DISPONIBILITA' LETTURA			NOTE
			DATA LETTURA DI ZERO	PERIODO INTERRUZIONE	DATA FINE ATTIVITA'	
GL_MA_AT11_CS03	CAPOSALDO		23/03/2010	18/05/2010		(*)
GL_MA_AT11_CS04	CAPOSALDO		23/03/2010	18/05/2010		(*)
GL_MA_AT12_CS01	CAPOSALDO		23/03/2010	19/05/2010		(*)
GL_MA_AT12_CS02	CAPOSALDO		23/03/2010	19/05/2010		(*)
GL_MA_AT12_CS03	CAPOSALDO		23/03/2010	19/05/2010		(*)
GL_MA_AT13_CS01	CAPOSALDO		23/03/2010	31/05/2010		(*)
GL_MA_AT13_CS02	CAPOSALDO		23/03/2010	31/05/2010		(*)
GL_MA_AT13_CS03	CAPOSALDO		23/03/2010	31/05/2010		(*)
GL_MA_AT13_CS04	CAPOSALDO		23/03/2010	31/05/2010		(*)
GL_MA_AT14_CS01	CAPOSALDO		23/03/2010	03/06/2010		(*)
GL_MA_AT14_CS02	CAPOSALDO		23/03/2010	03/06/2010		(*)
GL_MA_AT14_CS03	CAPOSALDO		23/03/2010	03/06/2010		(*)
GL_MA_AT15_CS01	CAPOSALDO		23/03/2010	03/06/2010		(*)
GL_MA_AT15_CS02	CAPOSALDO		23/03/2010	01/06/2010		(*)
GL_MA_AT15_CS03	CAPOSALDO		23/03/2010	01/06/2010		(*)
GL_MA_AT15_CS04	CAPOSALDO		23/03/2010	03/06/2010		(*)
GL_MA_AT16_CS01	CAPOSALDO		23/03/2010	07/06/2010		(*)
GL_MA_AT16_CS02	CAPOSALDO		23/03/2010	07/06/2010		(*)
GL_MA_AT16_CS03	CAPOSALDO		23/03/2010	07/06/2010		(*)
GL_MA_AT17_CS01	CAPOSALDO		23/03/2010	10/06/2010		(*)
GL_MA_AT17_CS02	CAPOSALDO		23/03/2010	10/06/2010		(*)
GL_MA_AT17_CS03	CAPOSALDO		23/03/2010	10/06/2010		(*)
GL_MA_AT17_CS04	CAPOSALDO		23/03/2010	10/06/2010		(*)
GL_MA_AT17_CS05	CAPOSALDO		23/03/2010	10/06/2010		(*)
GL_MA_AT17_CS06	CAPOSALDO		23/03/2010	10/06/2010		(*)
GL_MA_AT18_CS01	CAPOSALDO		20/05/2010	18/06/2010		(*)
GL_MA_AT18_CS02	CAPOSALDO		20/05/2010	18/06/2010		(*)
GL_MA_AT18_CS03	CAPOSALDO		20/05/2010	17/06/2010		(*)
GL_MA_AT19_CS01	CAPOSALDO		20/05/2010	24/06/2010		(*)
GL_MA_AT19_CS02	CAPOSALDO		20/05/2010	24/06/2010		(*)
GL_MA_AT19_CS03	CAPOSALDO		20/05/2010	23/06/2010		(*)
GL_MA_AT19_CS04	CAPOSALDO		20/05/2010	24/06/2010		(*)
GL_MA_AT20_CS01	CAPOSALDO		20/05/2010	20/07/2010		(*)
GL_MA_AT20_CS02	CAPOSALDO		20/05/2010	20/07/2010		(*)
GL_MA_AT20_CS03	CAPOSALDO		20/05/2010	20/07/2010		(*)
GL_MA_AT21_CS01	CAPOSALDO		20/05/2010	23/07/2010		(*)
GL_MA_AT21_CS02	CAPOSALDO		20/05/2010	23/07/2010		(*)
GL_MA_AT21_CS03	CAPOSALDO		20/05/2010	23/07/2010		(*)
GL_MA_AT21_CS04	CAPOSALDO		20/05/2010	23/07/2010		(*)

(*)I dati topografici rilevati e distribuiti dall'ATI, relativi al periodo di pertinenza del presente report, non contengono misure per lo strumento. (Vedi i report precedenti alla data d'interruzione o fine attività).

NOME STRUMENTO	TIPOLOGIA STRUM.	DATA INSTALLAZIONE	DISPONIBILITA' LETTURA			NOTE
			DATA LETTURA DI ZERO	PERIODO INTERRUZIONI	DATA FINE ATTIVITA'	
GL_MA_AT22_CS01	CAPOSALDO		20/05/2010	26/07/2010		(*)
GL_MA_AT22_CS02	CAPOSALDO		20/05/2010	27/07/2010		(*)
GL_MA_AT22_CS03	CAPOSALDO		20/05/2010	27/07/2010		(*)
GL_MA_AT23_CS01	CAPOSALDO		20/05/2010	26/07/2010		(*)
GL_MA_AT23_CS02	CAPOSALDO		20/05/2010	27/07/2010		(*)
GL_MA_AT23_CS03	CAPOSALDO		20/05/2010	27/07/2010		(*)
GL_MA_AT23_CS04	CAPOSALDO		20/05/2010	27/07/2010		(*)
GL_MA_AT24_CS01	CAPOSALDO		20/05/2010	27/07/2010		(*)
GL_MA_AT24_CS02	CAPOSALDO		20/05/2010		29/06/2010	(*)
GL_MA_AT24_CS03	CAPOSALDO		20/05/2010	23/07/2010		(*)
GL_MA_AT25_CS01	CAPOSALDO		20/05/2010	27/07/2010		(*)
GL_MA_AT25_CS02	CAPOSALDO		20/05/2010	27/07/2010		(*)
GL_MA_AT25_CS03	CAPOSALDO		20/05/2010	23/07/2010		(*)
GL_MA_AT25_CS04	CAPOSALDO		20/05/2010	26/07/2010		(*)
GL_MA_AT26_CS01	CAPOSALDO		20/05/2010	28/07/2010		(*)
GL_MA_AT26_CS02	CAPOSALDO		20/05/2010	28/07/2010		(*)
GL_MA_AT26_CS03	CAPOSALDO		20/05/2010	28/07/2010		(*)
GL_MA_AT26_CS04	CAPOSALDO		20/05/2010	28/07/2010		(*)
GL_MA_AT27_CS01	CAPOSALDO		20/05/2010	29/07/2010		(*)
GL_MA_AT27_CS02	CAPOSALDO		20/05/2010	29/07/2010		(*)
GL_MA_AT27_CS03	CAPOSALDO		20/05/2010	29/07/2010		(*)
GL_MA_AT27_CS04	CAPOSALDO		20/05/2010	29/07/2010		(*)
GL_MA_AT28_CS01	CAPOSALDO		20/05/2010	29/07/2010		(*)
GL_MA_AT28_CS02	CAPOSALDO		20/05/2010	30/07/2010		(*)
GL_MA_AT28_CS03	CAPOSALDO		20/05/2010	30/07/2010		(*)
GL_MA_AT29_CS01	CAPOSALDO		20/05/2010	30/07/2010		(*)
GL_MA_AT29_CS02	CAPOSALDO		20/05/2010	30/07/2010		(*)
GL_MA_AT29_CS03	CAPOSALDO		20/05/2010	30/07/2010		(*)
GL_MA_AT29_CS04	CAPOSALDO		20/05/2010			Nessuna misura
GL_MA_AT30_CS01	CAPOSALDO		20/05/2010	02/08/2010		(*)
GL_MA_AT30_CS02	CAPOSALDO		20/05/2010	30/07/2010		(*)
GL_MA_AT30_CS03	CAPOSALDO		20/05/2010	29/07/2010		(*)
GL_MA_AT30_CS04	CAPOSALDO		20/05/2010	30/07/2010		(*)
GL_MA_AT31_CS01	CAPOSALDO		20/05/2010	04/08/2010		(*)
GL_MA_AT31_CS02	CAPOSALDO		20/05/2010	04/08/2010		(*)
GL_MA_AT31_CS03	CAPOSALDO		20/05/2010	04/08/2010		(*)
GL_MA_AT31_CS04	CAPOSALDO		20/05/2010	02/08/2010		(*)
GL_MA_AT32_CS01	CAPOSALDO		20/05/2010			Nessuna misura
L_MA_AT32_CS02	CAPOSALDO		20/05/2010	02/08/2010		(*)

(*)I dati topografici rilevati e distribuiti dall'ATI, relativi al periodo di pertinenza del presente report, non contengono misure per lo strumento. (Vedi i report precedenti alla data d'interruzione o fine attività).

NOME STRUMENTO	TIPOLOGIA STRUM.	DATA INSTALLAZIONE	DISPONIBILITA' LETTURA			NOTE
			DATA LETTURA DI ZERO	PERIODO INTERRUZIONE	DATA FINE ATTIVITA'	
GL_MA_AT32_CS03	CAPOSALDO		20/05/2010	04/08/2010		(*)
GL_MA_AT32_CS04	CAPOSALDO		20/05/2010	04/08/2010		(*)
GL_MA_AT33_CS01	CAPOSALDO		20/05/2010	23/08/2010		(*)
GL_MA_AT33_CS02	CAPOSALDO		20/05/2010	23/08/2010		(*)
GL_MA_AT33_CS03	CAPOSALDO		20/05/2010	23/08/2010		(*)
GL_MA_AT33_CS04	CAPOSALDO		20/05/2010	23/08/2010		(*)
GL_MA_AT34_CS01	CAPOSALDO		20/05/2010	24/08/2010		(*)
GL_MA_AT34_CS02	CAPOSALDO		20/05/2010	23/08/2010		(*)
GL_MA_AT34_CS03	CAPOSALDO		20/05/2010	23/08/2010		(*)
GL_MA_AT34_CS04	CAPOSALDO		20/05/2010	23/08/2010		(*)
GL_MA_AT35_CS01	CAPOSALDO		30/07/2010	24/08/2010		(*)
GL_MA_AT35_CS02	CAPOSALDO		30/07/2010	24/08/2010		(*)
GL_MA_AT35_CS03	CAPOSALDO		30/07/2010	24/08/2010		(*)
GL_MA_AT35_CS04	CAPOSALDO		30/07/2010	24/08/2010		(*)
GL_MA_AT36_CS01	CAPOSALDO		02/08/2010	26/08/2010		(*)
GL_MA_AT36_CS02	CAPOSALDO		02/08/2010	26/08/2010		(*)
GL_MA_AT36_CS03	CAPOSALDO		02/08/2010	26/08/2010		(*)
GL_MA_AT36_CS04	CAPOSALDO		02/08/2010	26/08/2010		(*)
GL_MA_AT37_CS01	CAPOSALDO		06/08/2010	26/08/2010		(*)
GL_MA_AT37_CS02	CAPOSALDO		06/08/2010	26/08/2010		(*)
GL_MA_AT37_CS03	CAPOSALDO		06/08/2010	26/08/2010		(*)
GL_MA_AT37_CS04	CAPOSALDO		06/08/2010	26/08/2010		(*)
GL_MA_AT38_CS01	CAPOSALDO		23/08/2010	26/08/2010		(*)
GL_MA_AT38_CS02	CAPOSALDO		23/08/2010	27/08/2010		(*)
GL_MA_AT38_CS03	CAPOSALDO		23/08/2010	27/08/2010		(*)
GL_MA_AT38_CS04	CAPOSALDO		23/08/2010	27/08/2010		(*)
GL_MA_AT39_CS01	CAPOSALDO		06/08/2010	27/08/2010		(*)
GL_MA_AT39_CS02	CAPOSALDO		06/08/2010	01/09/2010		(*)
GL_MA_AT39_CS03	CAPOSALDO		06/08/2010	01/09/2010		(*)
GL_MA_AT39_CS04	CAPOSALDO		06/08/2010	01/09/2010		(*)
GL_MA_AT40_CS01	CAPOSALDO		25/08/2010	08/09/2010		(*)
GL_MA_AT40_CS02	CAPOSALDO		25/08/2010	08/09/2010		(*)
GL_MA_AT40_CS03	CAPOSALDO		25/08/2010	08/09/2010		(*)
GL_MA_AT40_CS04	CAPOSALDO		25/08/2010	08/09/2010		(*)
GL_MA_AT41_CS01	CAPOSALDO		27/08/2010	08/09/2010		(*)
GL_MA_AT41_CS02	CAPOSALDO		27/08/2010	08/09/2010		(*)
GL_MA_AT41_CS03	CAPOSALDO		27/08/2010	08/09/2010		(*)
GL_MA_AT41_CS04	CAPOSALDO		27/08/2010	08/09/2010		(*)
GL_MA_AT42_CS01	CAPOSALDO		01/09/2010	13/09/2010		(*)

(*)I dati topografici rilevati e distribuiti dall'ATI, relativi al periodo di pertinenza del presente report, non contengono misure per lo strumento. (Vedi i report precedenti alla data d'interruzione o fine attività).

NOME STRUMENTO	TIPOLOGIA STRUM.	DATA INSTALLAZIONE	DISPONIBILITA' LETTURA			NOTE
			DATA LETTURA DI ZERO	PERIODO INTERRUZIONE	DATA FINE ATTIVITA'	
GL_MA_AT42_CS02	CAPOSALDO		30/08/2010	13/09/2010		(*)
GL_MA_AT42_CS03	CAPOSALDO		30/08/2010	13/09/2010		(*)
GL_MA_AT42_CS04	CAPOSALDO		30/08/2010			Nessuna misura
GL_MA_AT43_CS01	CAPOSALDO		09/09/2010	13/09/2010		(*)
GL_MA_AT43_CS02	CAPOSALDO		02/09/2010	13/09/2010		(*)
GL_MA_AT43_CS03	CAPOSALDO		02/09/2010	13/09/2010		(*)
GL_MA_AT43_CS04	CAPOSALDO					Nessuna misura
GL_MA_AT44_CS01	CAPOSALDO					Nessuna misura
GL_MA_AT44_CS02	CAPOSALDO					Nessuna misura
GL_MA_AT44_CS03	CAPOSALDO		06/09/2010	13/09/2010		(*)
GL_MA_AT44_CS04	CAPOSALDO					Nessuna misura
GL_MA_SP01_CS01	CAPOSALDO		08/03/2010	13/05/2010		(*)
GL_MA_SP01_CS02	CAPOSALDO		08/03/2010	13/05/2010		(*)
GL_MA_SP01_CS03	CAPOSALDO		08/03/2010	13/05/2010		(*)
GL_MA_SP01_CS04	CAPOSALDO		08/03/2010	13/05/2010		(*)
GL_MA_SC01_CS01	CAPOSALDO		20/05/2010	15/06/2010		(*)
GL_MA_SC01_CS02	CAPOSALDO		20/05/2010	14/06/2010		(*)
GL_MA_SC01_CS03	CAPOSALDO		20/05/2010	15/06/2010		(*)
GL_MA_SC01_CS04	CAPOSALDO		20/05/2010	15/06/2010		(*)
GL_MA_SC01_CS05	CAPOSALDO		20/05/2010	15/06/2010		(*)
GL_MA_SP02_CS01	CAPOSALDO		24/08/2010	06/09/2010		(*)
GL_MA_SP02_CS02	CAPOSALDO		24/08/2010	06/09/2010		(*)
GL_MA_SP02_CS03	CAPOSALDO		24/08/2010	06/09/2010		(*)
GL_MA_SP02_CS04	CAPOSALDO		24/08/2010	06/09/2010		(*)
GL_MA_SP02_CS05	CAPOSALDO		24/08/2010	06/09/2010		(*)

(*)I dati topografici rilevati e distribuiti dall'ATI, relativi al periodo di pertinenza del presente report, non contengono misure per lo strumento. (Vedi i report precedenti alla data d'interruzione o fine attività).

11. MISURE GEOTECNICHE – BARRETTE ESTENSIMETRICHE A CORDA VIBRANTE ALL'INTERNO DEI CONCI STRUMENTATI

Gli estensimetri a corda vibrante sono costituiti da un filo d'acciaio, teso tra due supporti ancorati alla struttura da monitorare e messo in vibrazione da un elettromagnete.

Le deformazioni della struttura causano un movimento dei due supporti, facendo variare il tensionamento del filo. Questa variazione di tesatura provoca un mutamento della frequenza di vibrazione della corda, che risulta proporzionale alle deformazioni agenti all'interno dell'armatura dei conci.

Tutte le barrette estensimetriche sono del tipo a corda vibrante per calcestruzzo, installate mediante legatura con filo di ferro all'armatura del concio, in modo da svincolare le barrette dall'armatura stessa.

Primo Anello Strumentato Montato in Galleria (An 16)

Tratta Mergellina-Arco mirelli: progressiva 316-317.5 ANELLO 16 **CONCIO B**

Posizionamento anello in galleria



Tabella materiali

CLS		
CLASSE DI RESISTENZA	Rok >= 40 MPa (C37/45)	
CLASSE DI ESPOSIZIONE	XA2	
RIEMPIMENTO	Rok >= 15 MPa	
ACCIAIO		
ARMATURE	FeB 44 K controllato	
COPRIFERRO		
ARMATURA	4 cm ±20%	
SPIRALI	3 cm ±20%	
INSERTI		
CONNETTORI MECCANICI LONGITUDINALI	BIBLOCK SYSTEM O EQUIVALENTE	
FORO PRESA PER ERETTORE	SISTEMA VACUUM	
BARRA GUIDA	L=1200mm, φ=35mm	
GUARNIZIONE	IN ELASTOMERO TIPO FIP - T140 O EQUIVALENTE	

Schema concio con posizionamento barrette estensimetriche c.l.s.

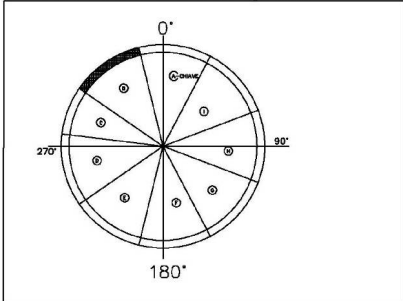
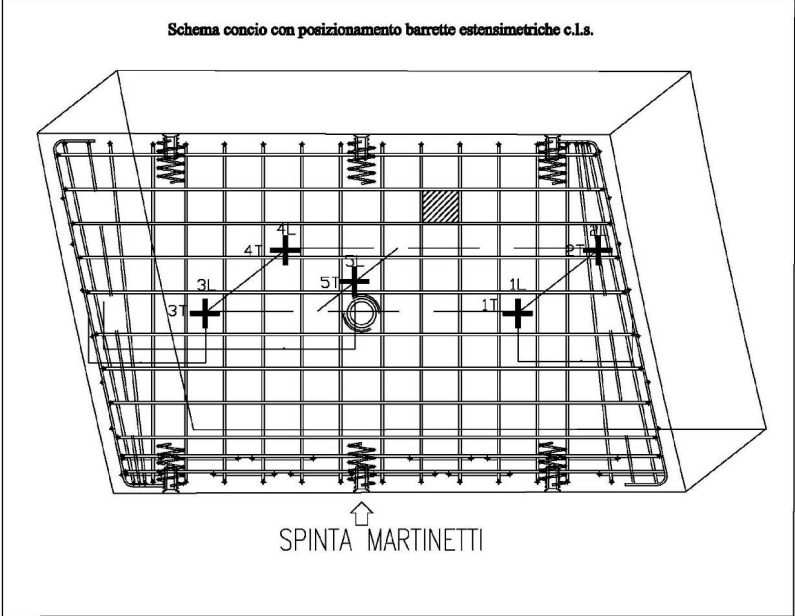

SPINTA MARTINETTI

Affidabilità strumentale
A.T.I. LM6 – Consorzio TreEsse

Congruenza progettuale
C.T. ATI LM6 – C.T. Monitoraggio

buono
da rivedere

da scartare

X

congruente

non congruente, da valutare
non congruente con implicazioni
sulla sicurezza

NOTE
Per il Concio al presente report non è disponibile alcun dato.
L'ultima misura disponibile è riportata nel report APR 2012 con codifica: LM6 7FX 4A E 10

Tratta Mergellina-Arco mirelli: progressiva 316-317.5 ANELLO 16

CONCIO C

Posizionamento anello in galleria

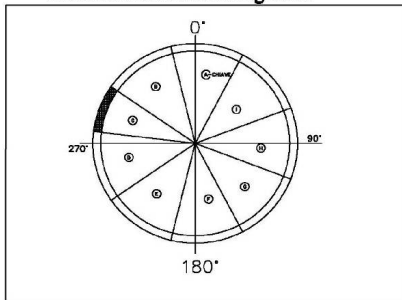

Schema concio con posizionamento barrette estensimetriche c.l.s.



Tabella materiali

CLS	
CLASSE DI RESISTENZA	R _{ck} >= 45 MPa (C37/45)
CLASSE DI ESPOSIZIONE	XA2
RIEMPIMENTO	R _{ck} >= 15 MPa
ACCIAIO	
ARMATURE	FaB 44 K controllato
COPRIFERRO	
ARMATURA	4 cm ±20%
SIFRALI	3 cm ±20%
INSERTI	
CONNETTORI MECCANICI LONGITUDINALI	BIBLOCK SYSTEM O EQUIVALENTE
FORO PRESA PER ERETTORE	SISTEMA VACUUM
BARRA GUIDA	L=1200mm, φ=35mm
GUARNIZIONE	IN ELASTOMERO TIPO FIP - T140 O EQUIVALENTE

Affidabilità strumentale

A.T.I. LM6 – Consorzio TreEsse

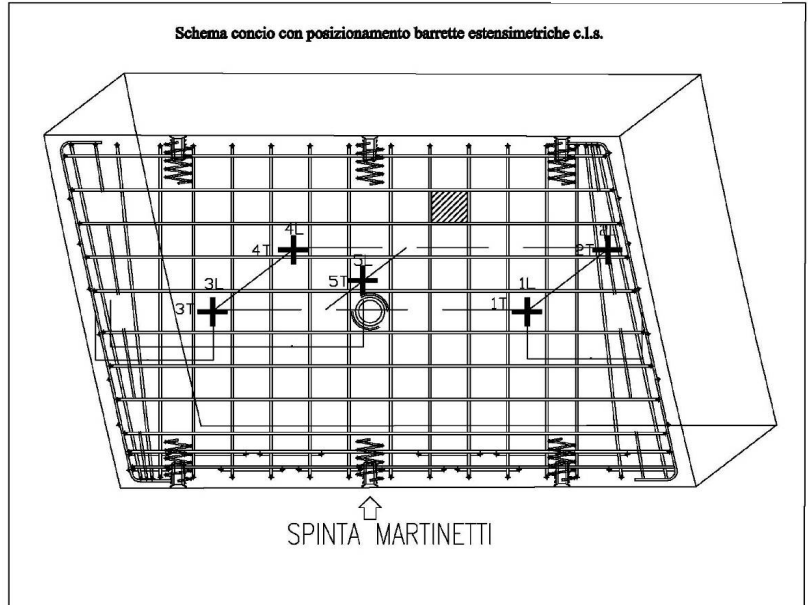
buono
da rivedere
da scartare

X

Congruenza progettuale
C.T. ATI LM6 – C.T.
Monitoraggio

congruente
non congruente, da valutare
non congruente con implicazioni
sulla sicurezza

NOTE

Per il Concio al presente report non è disponibile alcun dato.

L'ultima misura disponibile è riportata nel report APR 2012 con codifica: LM6 7FX 4A E 10

Tratta Mergellina-Arco mirelli: progressiva 316-317.5 ANELLO 16 CONCIO D

Posizionamento anello in galleria

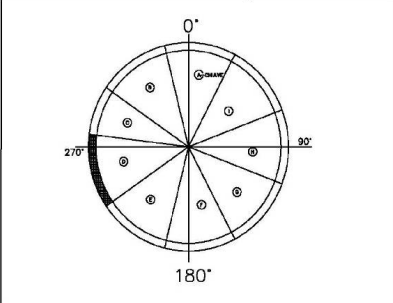

180°

Schema concio con posizionamento barrette estensimetriche c.l.s.

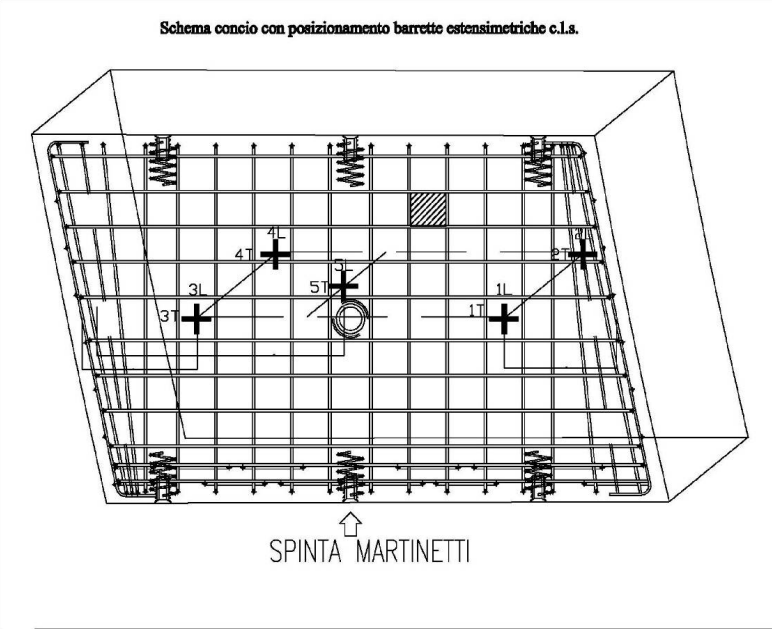

SPINTA MARTINETTI

Tabella materiali

CLS		
CLASSE DI RESISTENZA	Rok >= 45 MPa (C27/A5)	
CLASSE DI ESPOSIZIONE	XA2	
RIEMPIMENTO	Rok >= 15 MPa	
ACCIAIO		
ARMATURE	FeB 44 K controllato	
COPRIFERRO		
ARMATURA	4 cm ±20%	
SPIRALI	3 cm ±20%	
INSERTI		
CONNETTORI MECCANICI LONGITUDINALI	BIBLOCK SYSTEM O EQUIVALENTE	
FORDI PRESA PER ERETTORE	SISTEMA VACUUM	
BARRA GUIDA	L=1200mm, ø=35mm	
GIARNIZIONE	IN ELASTOMERO TIPO FIP - T140 O EQUIVALENTE	

<p>Affidabilità strumentale</p> <p>A.T.I. LM6 – Consorzio TreEsse</p>	<p>Congruenza progettuale</p> <p>C.T. ATI LM6 – C.T. Monitoraggio</p>						
<p>buono</p> <p>da rivedere</p> <p>da scartare</p>	<p>congruente</p> <p>non congruente, da valutare</p> <p>non congruente con implicazioni sulla sicurezza</p>						
<table border="1" style="margin-left: auto; margin-right: auto;"> <tr><td style="width: 30px; height: 20px;"></td></tr> <tr><td style="width: 30px; height: 20px;"></td></tr> <tr><td style="width: 30px; height: 20px; text-align: center;">X</td></tr> </table>			X	<table border="1" style="margin-left: auto; margin-right: auto;"> <tr><td style="width: 30px; height: 20px;"></td></tr> <tr><td style="width: 30px; height: 20px;"></td></tr> <tr><td style="width: 30px; height: 20px;"></td></tr> </table>			
X							

<i>NOTE</i>
Per il Concio al presente report non è disponibile alcun dato.
L'ultima misura disponibile è riportata nel report APR 2012 con codifica: LM6 7FX 4A E 10

Tratta Mergellina-Arco mirelli: progressiva 316-317.5 ANELLO 16 CONCIO E

Posizionamento anello in galleria

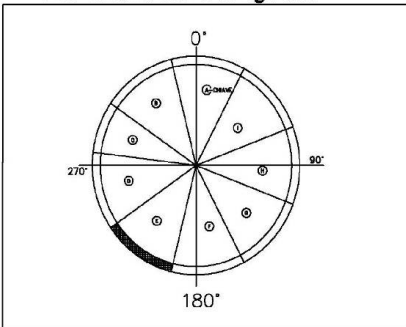

180°

Tabella materiali

CLS	Rck >= 45 MPa (C37/45)
CLASSE DI RESISTENZA	XA2
CLASSE DI ESPOSIZIONE	
RIEMPIMENTO	Rck >= 15 MPa
ACCIAIO	
ARMATURE	FeB 44 K controllato
COPRIFERRO	
ARMATURA	4 cm ±20%
SPIRALI	3 cm ±20%
INSERTI	
CONNETTORI MECCANICI LONGITUDINALI	BIBLOCK SYSTEM O EQUIVALENTE
FORDI PRESA PER ERETTORE	SISTEMA VACUUM
BARRA GUIDA	L=1200mm, ø=35mm
GUARNIZIONE	IN ELASTOMERO TIPO FIP - T140 O EQUIVALENTE

Schema concio con posizionamento barrette estensimetriche c.l.s.

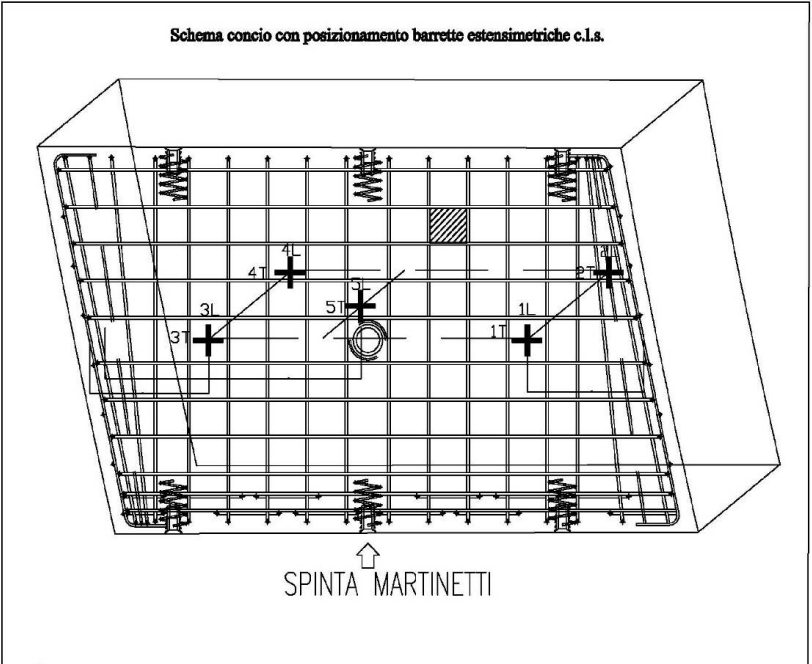

↑
SPINTA MARTINETTI

<p>Affidabilità strumentale</p> <p>A.T.I. LM6 – Consorzio TreEsse</p>	<p>Congruenza progettuale</p> <p>C.T. ATI LM6 – C.T. Monitoraggio</p>						
<p>buono</p> <p>da rivedere</p> <p>da scartare</p>	<p>congruente</p> <p>non congruente, da valutare</p> <p>non congruente con implicazioni sulla sicurezza</p>						
<table border="1" style="width: 50px; height: 50px; margin: auto;"> <tr><td style="width: 50%; height: 20px;"></td></tr> <tr><td style="width: 50%; height: 20px;"></td></tr> <tr><td style="width: 50%; height: 20px; text-align: center;">X</td></tr> </table>			X	<table border="1" style="width: 50px; height: 50px; margin: auto;"> <tr><td style="width: 50%; height: 20px;"></td></tr> <tr><td style="width: 50%; height: 20px;"></td></tr> <tr><td style="width: 50%; height: 20px;"></td></tr> </table>			
X							

NOTE
Per il Concio al presente report non è disponibile alcun dato.
L'ultima misura disponibile è riportata nel report APR 2012 con codifica: LM6 7FX 4A E 10

Tratta Mergellina-Arco mirelli: progressiva 316-317.5 ANELLO 16

CONCIO F

Posizionamento anello in galleria

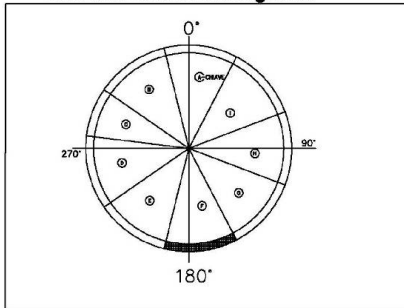

Schema concio con posizionamento barrette estensimetriche c.l.s.



Tabella materiali

CLS		
CLASSE DI RESISTENZA	Rck >= 45 MPa (C37/45)	
CLASSE DI ESPOSIZIONE	Xa2	
RIEMPIMENTO	Rck >= 15 MPa	
ACCIAIO		
ARMATURE	FeB 44 K controllato	
COPRIFERRO		
ARMATURA	4 cm ±20%	
SPIRALI	3 cm ±20%	
INSERTI		
CONNETTORI MECCANICI LONGITUDINALI	BIBLOCK SYSTEM O EQUIVALENTE	
FORDO PRESA PER ERETTORE	SISTEMA VACUAM	
BARRA GUIDA	L=1200mm, ϕ=35mm	
QUARNIZIONE	IN ELASTOMERO TIPO FIP - T140 O EQUIVALENTE	

Affidabilità strumentale

A.T.I. LM6 – Consorzio TreEsse

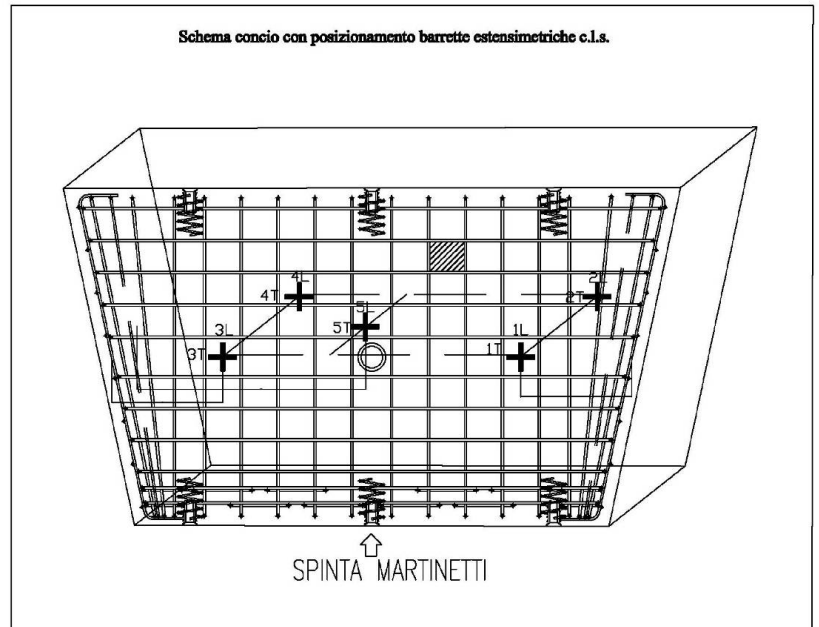
buono
da rivedere
da scartare

X

Congruenza progettuale

C.T. ATI LM6 – C.T.
Monitoraggio

congruente
non congruente, da valutare
non congruente con implicazioni
sulla sicurezza

NOTE

Per il Concio al presente report non è disponibile alcun dato.

L'ultima misura disponibile è riportata nel report APR 2012 con codifica: LM6 7FX 4A E 10

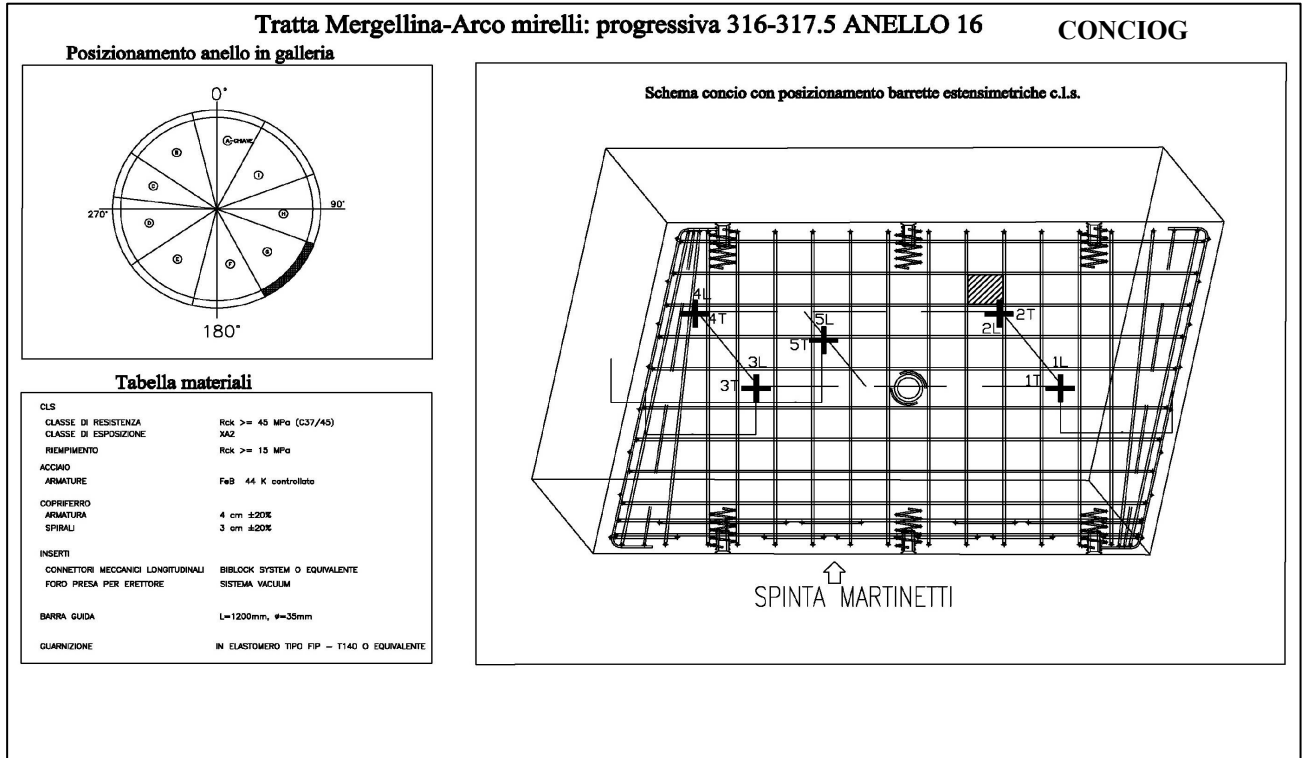

<p>Affidabilità strumentale</p> <p>A.T.I. LM6 – Consorzio TreEsse</p>	<p>Congruenza progettuale</p> <p>C.T. ATI LM6 – C.T. Monitoraggio</p>						
<p>buono</p> <p>da rivedere</p> <p>da scartare</p>	<p>congruente</p> <p>non congruente, da valutare</p> <p>non congruente con implicazioni sulla sicurezza</p>						
<table border="1" style="margin-left: auto; margin-right: auto;"> <tr><td style="width: 30px; height: 20px;"></td></tr> <tr><td style="width: 30px; height: 20px;"></td></tr> <tr><td style="width: 30px; height: 20px; text-align: center;">X</td></tr> </table>			X	<table border="1" style="margin-left: auto; margin-right: auto;"> <tr><td style="width: 30px; height: 20px;"></td></tr> <tr><td style="width: 30px; height: 20px;"></td></tr> <tr><td style="width: 30px; height: 20px;"></td></tr> </table>			
X							

NOTE
Per il Concio al presente report non è disponibile alcun dato.
L'ultima misura disponibile è riportata nel report APR 2012 con codifica: LM6 7FX 4A E 10

Tratta Mergellina-Arco mirelli: progressiva 316-317.5 ANELLO 16

CONCIO H

Posizionamento anello in galleria

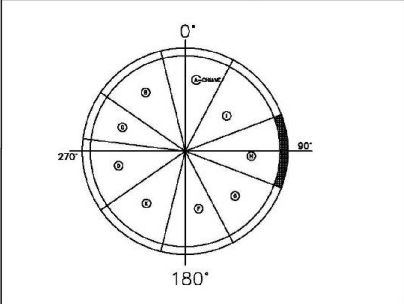

180°

Tabella materiali

CLS	
CLASSE DI RESISTENZA	Rok >= 45 MPa (C37/A5)
CLASSE DI ESPOSIZIONE	XA2
RIEMPIMENTO	Rok >= 15 MPa
ACCIAIO	
ARMATURE	FeB 44 K controllata
COPRIFERRO	
ARMATURA	4 cm ±20%
SPIRALI	3 cm ±20%
INSERTI	
CONNETTORI MECCANICI LONGITUDINALI	BIBLOCK SYSTEM O EQUIVALENTE
FORO PRESA PER ERETTORE	SISTEMA VACUUM
BARRA GUIDA	L=1200mm, ø=35mm
QUARNIZIONE	IN ELASTOMERO TIPO FIP - T140 O EQUIVALENTE

Schema concio con posizionamento barrette estensimetriche c.l.s.

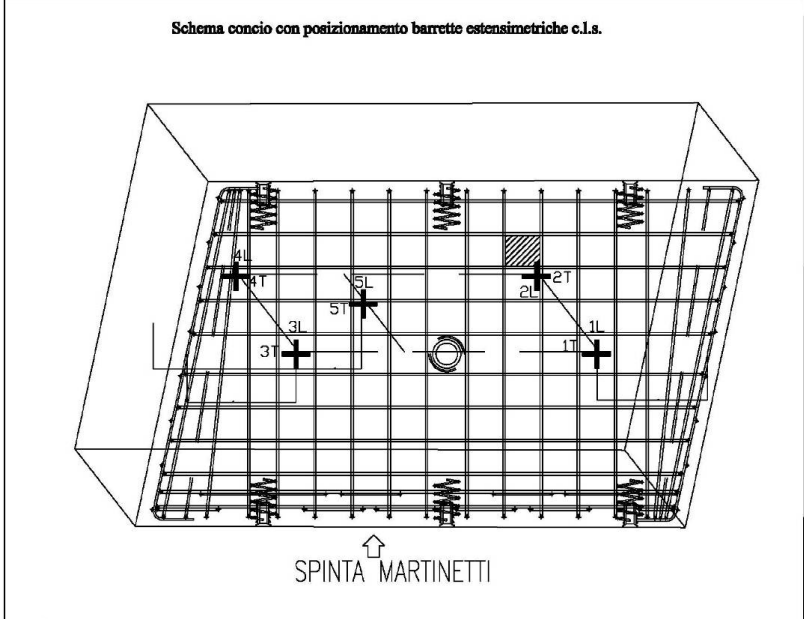

↑
SPINTA MARTINETTI

<p>Affidabilità strumentale</p> <p>A.T.I. LM6 – Consorzio TreEsse</p>	<p>Congruenza progettuale</p> <p>C.T. ATI LM6 – C.T. Monitoraggio</p>						
<p>buono</p> <p>da rivedere</p> <p>da scartare</p>	<p>congruente</p> <p>non congruente, da valutare</p> <p>non congruente con implicazioni sulla sicurezza</p>						
<table border="1" style="width: 50px; height: 50px; margin: auto;"> <tr><td style="width: 50%; height: 20px;"></td></tr> <tr><td style="width: 50%; height: 20px;"></td></tr> <tr><td style="width: 50%; height: 20px; text-align: center;">X</td></tr> </table>			X	<table border="1" style="width: 50px; height: 50px; margin: auto;"> <tr><td style="width: 50%; height: 20px;"></td></tr> <tr><td style="width: 50%; height: 20px;"></td></tr> <tr><td style="width: 50%; height: 20px;"></td></tr> </table>			
X							

<i>NOTE</i>
Per il Concio al presente report non è disponibile alcun dato.
L'ultima misura disponibile è riportata nel report APR 2012 con codifica: LM6 7FX 4A E 10

Tratta Mergellina-Arco mirelli: progressiva 316-317.5 ANELLO 16

CONCIO I

Posizionamento anello in galleria



Tabella materiali

CLS	
CLASSE DI RESISTENZA	Rck >= 45 MPa (C37/45)
CLASSE DI ESPOSIZIONE	XA2
RICOPRIMENTO	Rck >= 15 MPa
ACCIAIO	
ARMATURE	FeB 44 K controllato
COPRIFERRO	
ARMATURA	4 cm ±20%
SPIRALI	3 cm ±20%
INSERTI	
CONNETTORI MECCANICI LONGITUDINALI	BIBLOCK SYSTEM O EQUIVALENTE
FORDI PRESA PER ERETTORE	SISTEMA VACUUM
BARRA GUIDA	L=1200mm, ϕ=35mm
QUARNIZIONE	IN ELASTOMERO TIPO FIP - T140 O EQUIVALENTE

Schema concio con posizionamento barrette estensimetriche c.l.s.

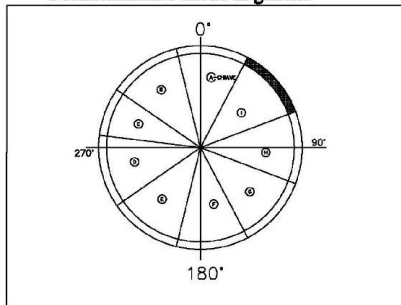
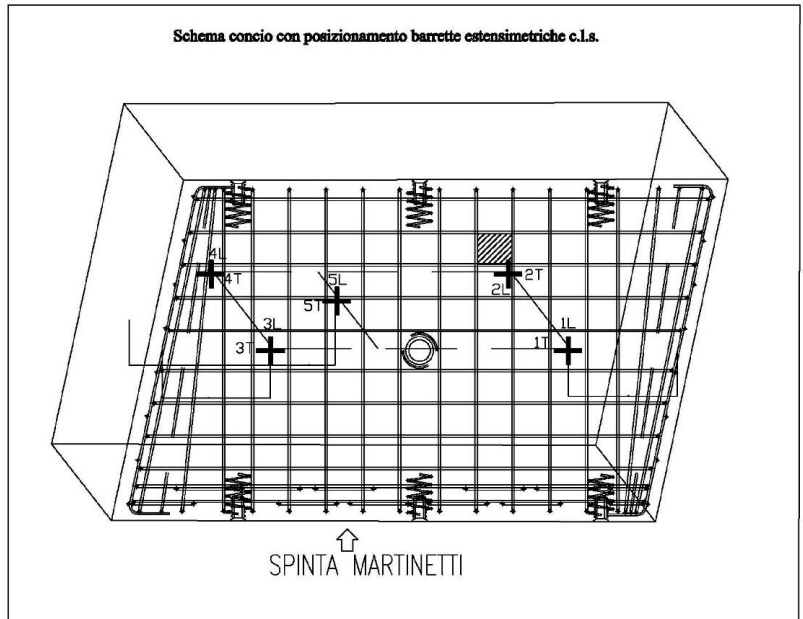

Affidabilità strumentale

A.T.I. LM6 – Consorzio TreEsse

buono
da rivedere
da scartare

X

Congruenza progettuale
C.T. ATI LM6 – C.T.
Monitoraggio

congruente
non congruente, da valutare
non congruente con implicazioni
sulla sicurezza

NOTE

Per il Concio al presente report non è disponibile alcun dato.

L'ultima misura disponibile è riportata nel report LUG-AGO 2011 con codifica: LM6 7FX 4A E 03

Secondo Anello Strumentato Montato in Galleria (An 238)

CONCIO B

Tratta Mergellina-Arco Mirelli: progressiva 694,00 ANELLO 238

Posizionamento anello in galleria

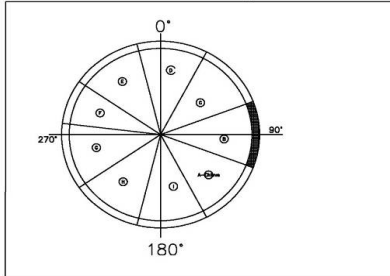

Schema concio con posizionamento barrette estensimetriche c.l.s.



Tabella materiali

CLS	
CLASSE DI RESISTENZA	Rok >= 45 MPa (C37/45)
CLASSE DI ESPOSIZIONE	XA2
RIEMPIMENTO	Rok >= 15 MPa
ACCIAIO	
ARMATURE	FaB 44 K controllato
COPRIFERRO	
ARMATURA	4 cm ±20%
SPIRALI	3 cm ±20%
INSERTI	
CONNETTORI MECCANICI LONGITUDINALI	BIBLOCK SYSTEM O EQUIVALENTE
FORO PRESA PER ERETTORE	SISTEMA VACUUM
BARRA GUIDA	L=1200mm, #=35mm
GUARNIZIONE	IN ELASTOMERO TIPO FP - T140 O EQUIVALENTE

Affidabilità strumentale

A.T.I. LM6 – Consorzio TreEsse

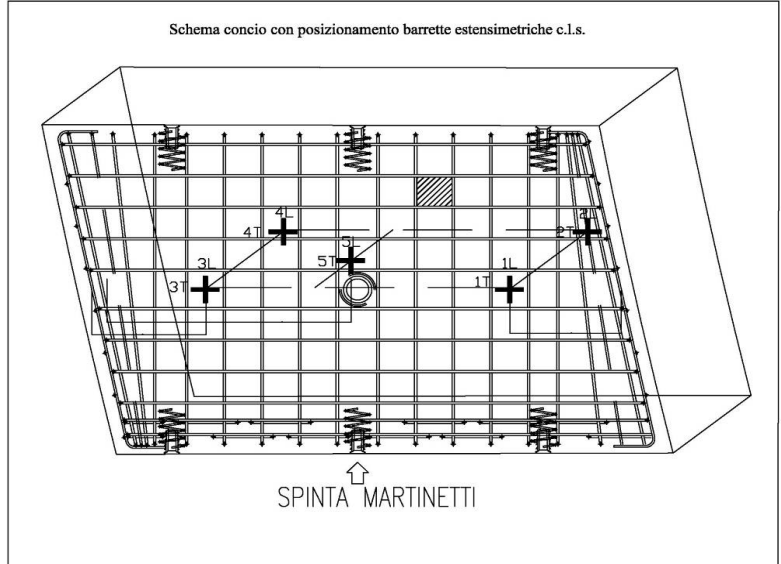
buono
da rivedere

da scartare

X

Congruenza progettuale

C.T. ATI LM6 – C.T.
Monitoraggio

congruente

non congruente, da valutare
non congruente con implicazioni
sulla sicurezza

NOTE

Per il Concio al presente report non è disponibile alcun dato.

L'ultima misura disponibile è riportata nel report APR 2012 con codifica: LM6 7FX 4A E 10

CONCIO C

Tratta Mergellina-Arco Mirelli: progressiva 694,00 ANELLO 238

Posizionamento anello in galleria



Tabella materiali

C/S	
CLASSE DI RESISTENZA	Rok >= 45 MPa (C37/45)
CLASSE DI ESPOSIZIONE	XA2
RIEMPIMENTO	Rok >= 15 MPa
ACCIAIO	
ARMATURE	FeB 44 K controllato
COPRIFERRO	
ARMATURA	4 cm ±20%
SPIRALI	3 cm ±20%
INSERTI	
CONNETTORI MECCANICI LONGITUDINALI	BIBLOCK SYSTEM O EQUIVALENTE
FORO PRESA PER ERETTORE	SISTEMA VACUUM
BARRA GUIDA	L=1200mm, ø=35mm
GUARNIZIONE	IN ELASTOMERO TIPO FIP - T140 O EQUIVALENTE

Schema concio con posizionamento barrette estensimetriche c.l.s.

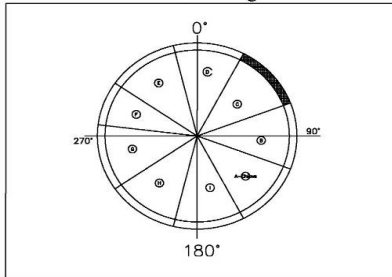
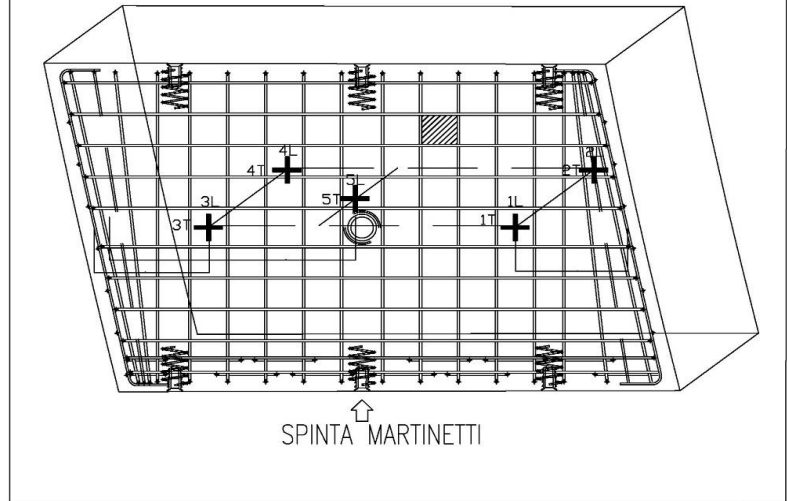

Affidabilità strumentale

A.T.I. LM6 – Consorzio TreEsse

buono
da rivedere

da scartare

X

Congruenza progettuale
C.T. ATI LM6 – C.T.
Monitoraggio

congruente

non congruente, da valutare
non congruente con implicazioni
sulla sicurezza

NOTE

Per il Concio al presente report non è disponibile alcun dato.

L'ultima misura disponibile è riportata nel report APR 2011 con codifica: LM6 7FX 4A E 00

CONCIO D

Tratta Mergellina-Arco Mirelli: progressiva 694,00 ANELLO 238

Posizionamento anello in galleria



Tabella materiali

CLS	Rok >= 45 MPa (C37/45)
CLASSE DI RESISTENZA	XA2
CLASSE DI ESPOSIZIONE	Rok >= 15 MPa
RIEMPIMENTO	
ACCIAIO	FeB 44 K controllato
ARMATURE	
COPRIFERRO	4 cm ±20%
ARMATURA	3 cm ±20%
SPIRALI	
INSERTI	
CONNETTORI MECCANICI LONGITUDINALI	BIBLOCK SYSTEM O EQUIVALENTE
FORO PRESA PER ERETTORE	SISTEMA VACUUM
BARRA GUIDA	L=1200mm, #=35mm
QUARZNIZIONE	IN ELASTOMERO TIPO FIP - T140 O EQUIVALENTE

Schema concio con posizionamento barrette estensimetriche c.l.s.

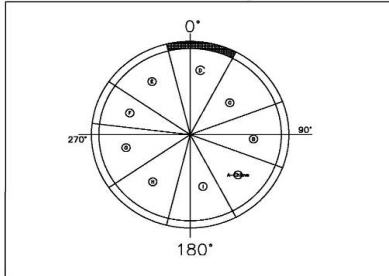
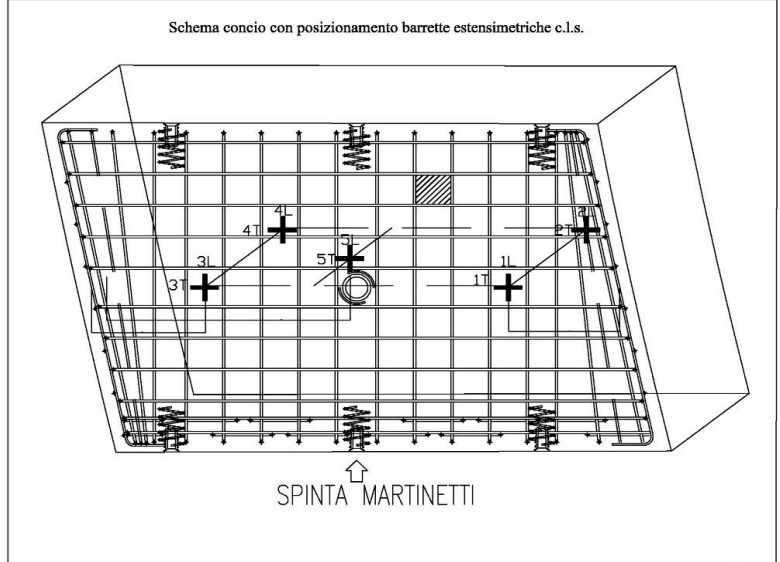

Affidabilità strumentale

A.T.I. LM6 – Consorzio TreEsse

buono
da rivedere

da scartare

X

Congruenza progettuale
C.T. ATI LM6 – C.T.
Monitoraggio

congruente

non congruente, da valutare
non congruente con implicazioni
sulla sicurezza

NOTE

Per il Concio al presente report non è disponibile alcun dato.

L'ultima misura disponibile è riportata nel report OTT 2011 con codifica: LM6 7FX 4A E 05

CONCIO E

Tratta Mergellina-Arco Mirelli: progressiva 694,00 ANELLO 238

Posizionamento anello in galleria



Tabella materiali

C/S	
CLASSE DI RESISTENZA	Rck >= 45 MPa (C37/45)
CLASSE DI ESPOSIZIONE	XA2
RIEMPIMENTO	Rck >= 15 MPa
ACCIAIO	
ARMATURE	FaB 44 K controllato
COPIFERRO	4 cm ±20%
ARMATURA	3 cm ±20%
SPIRALI	
INSERTI	
CONNETTORI MECCANICI LONGITUDINALI	BIBLOCK SYSTEM O EQUIVALENTE
FORO PRESA PER ERETTORE	SISTEMA VACUUM
BARRA GUIDA	L=1200mm, ø=35mm
QUARZAZIONE	IN ELASTOMERO TIPO FP - T140 O EQUIVALENTE

Schema concio con posizionamento barrette estensimetriche c.l.s.

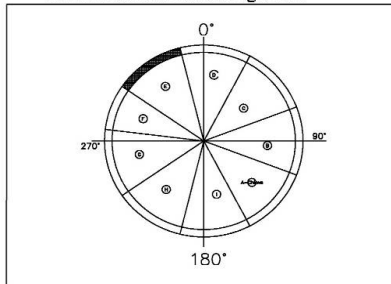
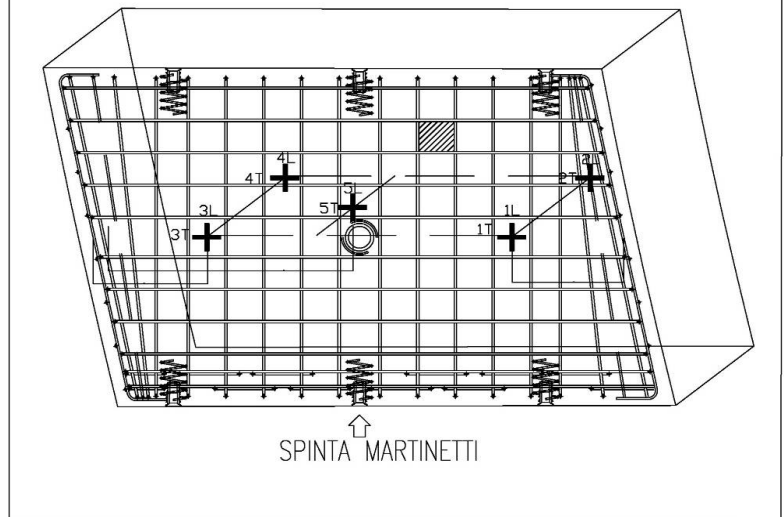

Affidabilità strumentale

A.T.I. LM6 – Consorzio TreEsse

buono
da rivedere
da scartare

X

Congruenza progettuale
C.T. ATI LM6 – C.T.
Monitoraggio

congruente
non congruente, da valutare
non congruente con implicazioni
sulla sicurezza

NOTE

Per il Concio al presente report non è disponibile alcun dato.

L'ultima misura disponibile è riportata nel report APR 2012 con codifica: LM6 7FX 4A E 10

CONCIO F

Tratta Mergellina-Arco Mirelli: progressiva 694,00 ANELLO 238

Posizionamento anello in galleria



Tabella materiali

CLS	Rck >= 45 MPa (C37/45)
CLASSE DI RESISTENZA	XX2
CLASSE DI ESPOSIZIONE	
RIEMPIMENTO	Rck >= 15 MPa
ACCIAIO	
ARMATURE	FeB 44 K controllato
COPRIFERRO	
ARMATURA	4 cm s20K
SPIRALI	3 cm s20K
INSERTI	
CONNETTORI MECCANICI LONGITUDINALI	BIBLOCK SYSTEM O EQUIVALENTE
FORO PRESA PER ERETTORE	SISTEMA VACUUM
BARRA GUIDA	L=1200mm, #=35mm
GIARNIZIONE	IN ELASTOMERO TIPO FIP - T140 O EQUIVALENTE

Schema concio con posizionamento barrette estensimetriche c.l.s.

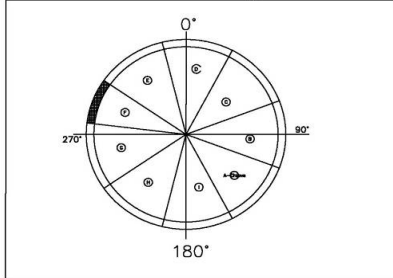
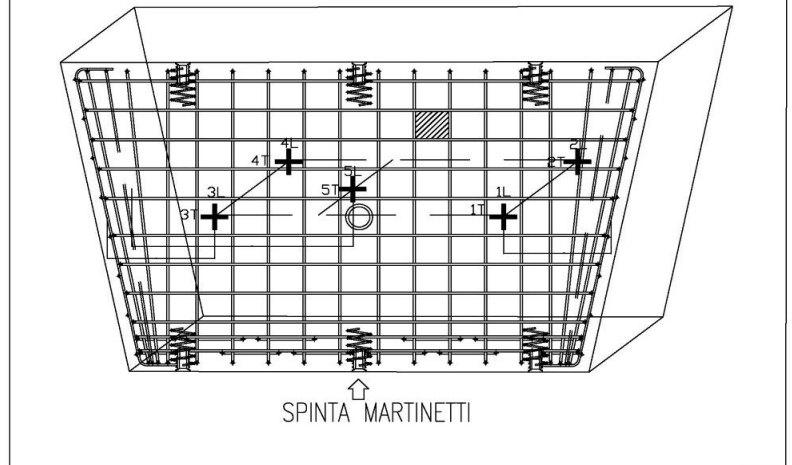

Affidabilità strumentale

A.T.I. LM6 – Consorzio TreEsse

buono
da rivedere
da scartare

X

Congruenza progettuale
C.T. ATI LM6 – C.T.
Monitoraggio

congruente
non congruente, da valutare
non congruente con implicazioni
sulla sicurezza

NOTE

Per il Concio al presente report non è disponibile alcun dato.

L'ultima misura disponibile è riportata nel report FEB 2012 con codifica: LM6 7FX 4A E 08

CONCIO G

Tratta Mergellina-Arco Mirelli: progressiva 694,00 ANELLO 238

Posizionamento anello in galleria



Tabella materiali

C/S	
CLASSE DI RESISTENZA	Rck >= 45 MPa (C37/45)
CLASSE DI ESPOSIZIONE	XA2
REMPIMENTO	Rck >= 15 MPa
ACCIAIO	
ARMATURE	FeB 44 K controllato
COPRIFERRO	
ARMATURA	4 cm ±20%
SPIRALI	3 cm ±20%
INSERTI	
CONNETTORI MECCANICI LONGITUDINALI	BIBLOCK SYSTEM O EQUIVALENTE
FORDO PRESA PER ERETTORE	SISTEMA VACUUM
BARRA GUIDA	L=1200mm, #=35mm
GUARNIZIONE	IN ELASTOMERO TIPO FIP - T140 O EQUIVALENTE

Schema concio con posizionamento barrette estensimetriche c.l.s.

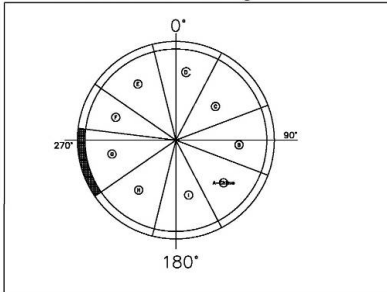

Affidabilità strumentale

A.T.I. LM6 – Consorzio TreEsse

buono
da rivedere
da scartare

X

Congruenza progettuale
C.T. ATI LM6 – C.T.
Monitoraggio

congruente
non congruente, da valutare
non congruente con implicazioni
sulla sicurezza

NOTE

Per il Concio al presente report non è disponibile alcun dato.

L'ultima misura disponibile è riportata nel report APR 2012 con codifica: LM6 7FX 4A E 10

CONCIO H

Tratta Mergellina-Arco Mirelli: progressiva 694,00 ANELLO 238

Posizionamento anello in galleria



Tabella materiali

CLS	
CLASSE DI RESISTENZA	Rok >= 45 MPa (C37/45)
CLASSE DI ESPOSIZIONE	XA2
RECIPIENTO	Rok >= 15 MPa
ACCIAIO	FaB 44 K controllato
ARMATURE	
COPRIFERRO	4 cm ±20%
ARMATURA	
SPIRALI	3 cm ±20%
INSERTI	
CONNETTORI MECCANICI LONGITUDINALI	BIBLOCK SYSTEM O EQUIVALENTE
FORO PRESA PER ERETTORE	SISTEMA VACUUM
BARRA GUIDA	L=1200mm, #=35mm
GLIARIZIONE	IN ELASTOMERO TIPO FIP - T140 O EQUIVALENTE

Schema concio con posizionamento barrette estensimetriche c.l.s.

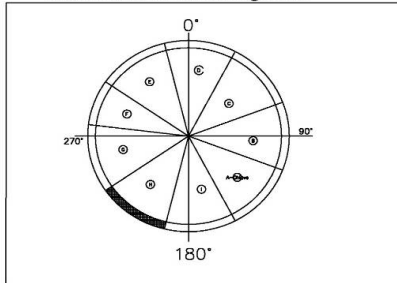
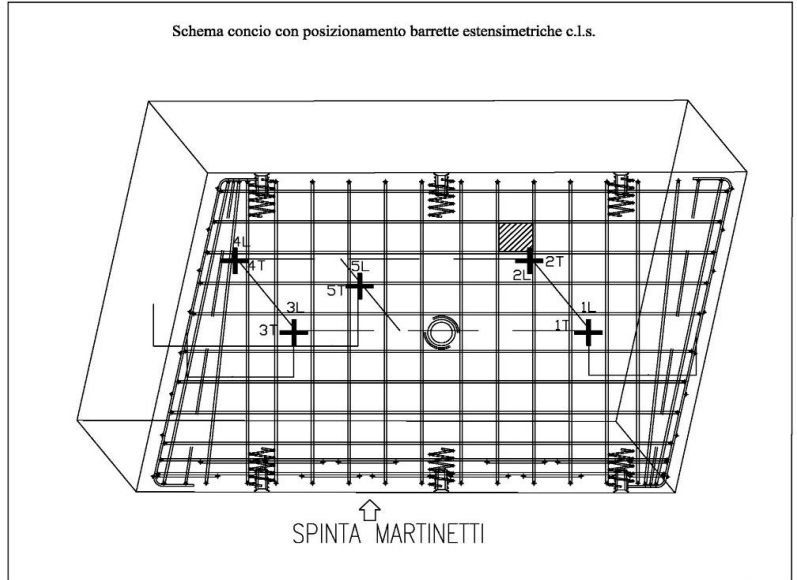

Affidabilità strumentale

A.T.I. LM6 – Consorzio TreEsse

buono
da rivedere
da scartare

X

Congruenza progettuale

C.T. ATI LM6 – C.T.
Monitoraggio

congruente
non congruente, da valutare
non congruente con implicazioni
sulla sicurezza

NOTE

Per il Concio al presente report non è disponibile alcun dato.

L'ultima misura disponibile è riportata nel report APR 2012 con codifica: LM6 7FX 4A E 10

CONCIO I

Tratta Mergellina-Arco Mirelli: progressiva 694,00 ANELLO 238

Posizionamento anello in galleria

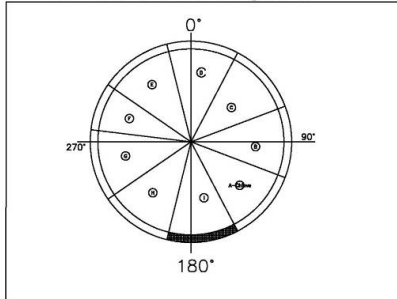

Schema concio con posizionamento barrette estensimetriche c.l.s.



Tabella materiali

C.L.S.	
CLASSE DI RESISTENZA	Rok >= 45 MPa (C37/45)
CLASSE DI ESPOSIZIONE	Xa2
REINFORCIMENTO	Rok >= 15 MPa
ACCIAIO	
ARMATURE	FeB 44 K controllato
COPRIFERRO	
ARMATURA	4 cm ±20%
SPIRALI	3 cm ±20%
INSERTI	
CONNETTORI MECCANICI LONGITUDINALI	BIBLOCK SYSTEM O EQUIVALENTE
FORO PRESA PER ERETTORE	SISTEMA VACUUM
BARRA GUIDA	L=1200mm, ø=35mm
GUARNIZIONE	IN ELASTOMERO TIPO FIP - T140 O EQUIVALENTE

Affidabilità strumentale

A.T.I. LM6 – Consorzio TreEsse

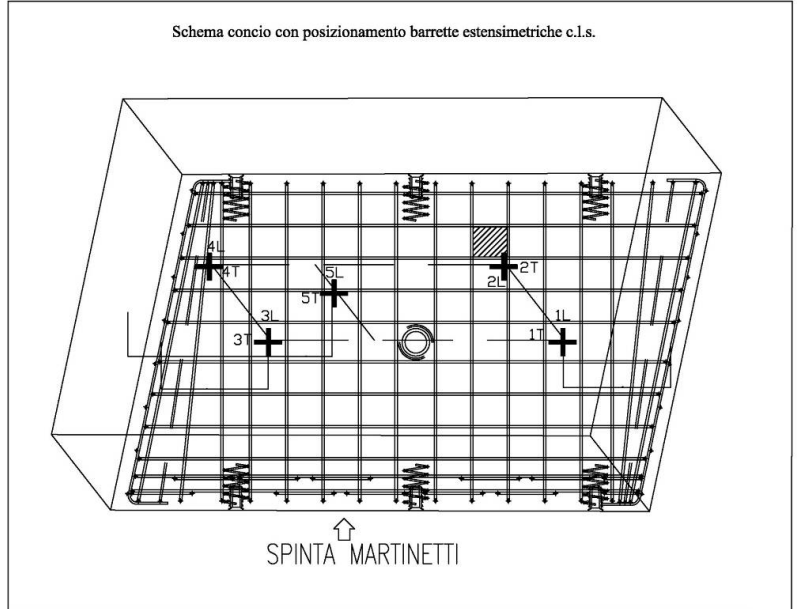
buono
da rivedere
da scartare

X

Congruenza progettuale

C.T. ATI LM6 – C.T.
Monitoraggio

congruente
non congruente, da valutare
non congruente con implicazioni
sulla sicurezza

NOTE

Per il Concio al presente report non è disponibile alcun dato.

METROPOLITANA LINEA 6 - RESOCONTO MANUTENZIONE TREESSE ENGINEERING S.R.L.









nov-14

SAN PASQUALE

COD.STAZIONE	COD. STRUM.	TIPOLOGIA STRUM.	METRI da p.c.	10/11	11/11	12/11	13/11	14/11	Esito	TOT MESE	TOTALE
SP	SP_PZ1_S	PIEZ. CASAGRANDE	15							0	2
	SP_PZ1_P	PIEZ. CASAGRANDE	30							0	1
SP (nuova installazione)	SP_PZ1_S	PIEZ. CASAGRANDE	15							0	3
	SP_PZ1_P	PIEZ. CASAGRANDE	30							0	3
SP	SP_PZ2_S	PIEZ. CASAGRANDE	15							0	6
	SP_PZ2_P	PIEZ. CASAGRANDE	30							0	6
SP	SP_PZ3_S	PIEZ. CASAGRANDE	15							0	6
	SP_PZ3_P	PIEZ. CASAGRANDE	30							0	6
SP	SP_PZ4_S	PIEZ. CASAGRANDE	15							0	4
	SP_PZ4_P	PIEZ. CASAGRANDE	30							0	5
SP	SP_PZ5_S	PIEZ. CASAGRANDE	15							0	6
	SP_PZ5_P	PIEZ. CASAGRANDE	30							0	6
SP	SP_PZ6_S	PIEZ. CASAGRANDE	15							0	5
	SP_PZ6_P	PIEZ. CASAGRANDE	30							0	5
SP	SP_PZ7_S	PIEZ. CASAGRANDE	15							0	2
	SP_PZ7_P	PIEZ. CASAGRANDE	30							0	2
SP	SP_PZ8_S	PIEZ. CASAGRANDE	40							0	2
	SP_PZ8_P	PIEZ. CASAGRANDE	43							0	2
SP	SP_PZ9_S	PIEZ. CASAGRANDE	15							0	2
	SP_PZ9_P	PIEZ. CASAGRANDE	30							0	2
SP	SP_PZ10_S	PIEZ. CASAGRANDE	40							0	2
	SP_PZ10_P	PIEZ. CASAGRANDE	43							0	2
SP	SP_PZ11_S	PIEZ. CASAGRANDE	40							0	2
	SP_PZ11_P	PIEZ. CASAGRANDE	43							0	2
SP	SP_PZ12_S	PIEZ. CASAGRANDE	15							0	2
	SP_PZ12_P	PIEZ. CASAGRANDE	30							0	2
SP	SP_PZ13_S	PIEZ. CASAGRANDE	15							0	2
	SP_PZ13_P	PIEZ. CASAGRANDE	30							0	2
SP	SP_PZ14_S	PIEZ. CASAGRANDE	40							0	2
	SP_PZ14_P	PIEZ. CASAGRANDE	43							0	2
SP	SP_PZ15_S	PIEZ. CASAGRANDE	22,5		1				P	1	3
	SP_PZ15_P	PIEZ. CASAGRANDE	45,5		1				P	1	3
SP	SP_PZ16_S	PIEZ. CASAGRANDE	22		1				P	1	4
	SP_PZ16_P	PIEZ. CASAGRANDE	39,5		1				P	1	4
SP	SP_IN1	INCLINOMETRO	20/54							0	2
SP	SP_IN1_1	INCLINOMETRO	44/44							0	4
SP	SP_EI2/ES2	ESTENSO-INCLINOMETRO	54/54							0	5
SP	SP_IN3	INCLINOMETRO	45/45							0	6
SP	SP_IN4	INCLINOMETRO	0/54							0	0
SP	SP_IN4_1	INCLINOMETRO	50/50							0	5
SP	SP_EI5/ES5	ESTENSO-INCLINOMETRO	54/54				1		P	1	3
SP	SP_IN6	INCLINOMETRO	35/54							0	3
SP	SP_IN6_1	INCLINOMETRO	48/48							0	5
SP	SP_IN_P3	INCLINOMETRO	0/43							0	0
SP	SP_IN_P3_1	INCLINOMETRO	16/33							0	5
SP	SP_IN_P5	INCLINOMETRO	48/48							0	7
SP	SP_IN_P12	INCLINOMETRO	37/45							0	1
SP	SP_IN_P12_1	INCLINOMETRO	43/43							0	3
SP	SP_IN_P13	INCLINOMETRO	49/49							0	6
SP	SP_IN_P25	INCLINOMETRO	0/51							0	0
SP	SP_IN_P26	INCLINOMETRO	45/45							0	11
SP	SP_IN_P61	INCLINOMETRO	0/51							0	0
SP	SP_IN_P64	INCLINOMETRO	28/46							0	6
SP	SP_IN_P74	INCLINOMETRO	42/42	1					P	1	7
SP	SP_IN_P75	INCLINOMETRO	47/47							0	6
SP	SP_IN_P83	INCLINOMETRO	47/47				1		P	1	8
SP	SP_IN_P84	INCLINOMETRO	35/51							0	1
SP	SP_IN_P84_1	INCLINOMETRO	47/47				1		P	1	7

LEGENDA

	IN ROSSO STRUMENTO FUORI USO (per il quale è inutile programmare attività di manutenzione e monitoraggio)
	IN GIALLO STRUMENTO A FUNZIONALITA' RIDOTTA
	IN VERDE STRUMENTO SOSTITUITO
	ESITO POSITIVO
	ESITO NEGATIVO
	VIDEOISPEZIONE ESEGUITA

NOTE

Gli strumenti sottoposti a manutenzione nel periodo indicato, dopo il trattamento di spurgo, lavaggio a pressione, verifica dell'accessibilità tubi di misura, hanno migliorato la loro funzionalità. Superando le prove con esito positivo.

Per i piezometri tipo Casagrande sotto riportati, si evince la scarsa comunicazione fra i tubi di misura, che indica un ridotto ricircolo dell'acqua all'interno della cella. Dalla risposta strumentale ottenuta durante le fasi di manutenzione, si suppone un funzionamento assimilabile più a piezometri tubo aperto che non a celle tipo Casagrande, ciò potrebbe comportare tempi di risposta più lunghi. Tuttavia questi strumenti continuano a fornire misure correlabili con gli altri strumenti funzionanti, continueranno ad essere regolarmente inseriti nel programma di monitoraggio e di manutenzione.

Cantiere San Pasquale

SP_PZ1_P

SP_PZ1_S

Cantiere Arco Mirelli

AM_PZ6_S

AM_PZ5_S

Tratta Mergellina-Arco Mirelli

GL_MA_PZ4